

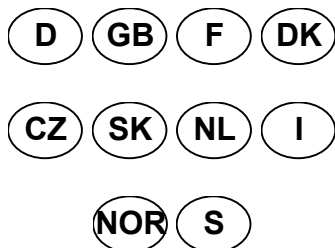

GWS/DWS/ DRS/DTW



GWS 600/GWS 700
1845-1713/1846-1714



DWS 600
01830



DWS 600 FW
01831



DWS 700/DWS 700 Z
01832/#01833



DRS 600/DRS 700
01834/# 01836

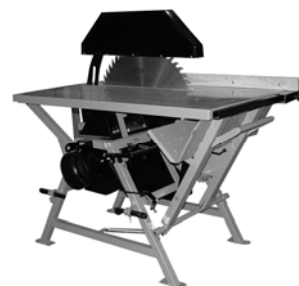

DTW 700
01840/# 01838

Güde GmbH & Co. KG
Birkichstraße 6
D-74549 Wolpertshausen

www.guede.com

Güde Scandinavia A/S
Engelsholmvej 33
DK-8900 Randers

www.guede.com

UNICORE nářadí s.r.o.
P.O.Box 8
Pořernická 120
CZ-360 05 Karlovy Vary
www.unicore.cz

GÜDE Slovakia s.r.o
Podtúreň-Roveň 208
SK-033 01 Liptovský Hrádok

www.guede.com

Kérjük, olvassa el figyelmesen a használati utasítást, mielőtt a gépet üzembe helyezné!

A.V. 2

Utánnyomások, kivonatilag is, engedélyhez kötöttek!

Műszaki változtatások joga fenntartva!

© Güde GmbH & Co. KG - 2006

Tartalom

Fejezet	Leírás	Oldal
1.	Biztonság és balesetmegelőzés.....	2
2.	Irányelv az üzembehelyezéshez	3
3.	Garanciavállalás.....	4
4.	Műszaki adatok DWS/GWS	4
5.	Hintafűrészek adatai DWS/GWS	5
6.	Műszaki adatok DRS.....	6
7.	Gurulóasztalos fűrész adatai DRS	7
8.	Műszaki adatok DTW	7
9.	Asztali hintafűrész adatai DTW	9
10.	Felsőlapvédelem állítása.....	10
11.	Hasítóék beállítása.....	10
12.	Asztalbetét.....	10
13.	Karbantartás és tisztítás.....	10
14.	Fűrészlap.....	10
15.	Fűrészlapcsere DWS-/GWS-modelleknél	10
16.	Hibák	11

Igyekszünk gyártmányainkat folyamatosan tökéletesíteni.

A műszaki adatok és az ábrák ezért változhatnak.

1. Biztonság és balesetmegelőzés

1. Biztonsági berendezések

Szigorúan tilos a gépen található biztonsági berendezések leszerelése, megváltoztatása, másra használása, illetve idegen biztonsági berendezések használata. Átalakítási, tisztítási és karbantartási munkák, melyeknél a védőberendezéseket le kell szerelni, csak akkor engedélyezettek, ha előtte az áramkorról a konnektorból való kihúzással leválasztjuk.

A kapcsológombbal való kikapcsolással nem elég az áramellátást megszüntetni!

A munka befejeztével minden biztonsági berendezést vissza kell helyezni eredeti helyére, mielőtt az áramot ismételten visszacsatlakoztatja és a gépet újra üzembe helyezné.

2. Kezelőszemélyzet

A körfűrész helytelen kezelés esetén jelentős veszélyeket rejthet, ezért csak a megfelelő embereket szabad megbízni használatával. 16 éves kor alatti fiatalok nem használhatják a körfűrész (lásd „Üzembehelyezés“ fejezet 3). Testhez simuló ruházat, védőszemüveg és hallásvédelem (füldugó vagy halásvédő) használata sükséges.

3. Munkaterület és felállítás

A körfűrész felállításához egy egyenletes, szilárd talaj szükségeltetik elegendő mozgástérrel. A körfűrész körülötti terület legyen mentes a botlásveszélyektől a fa oda- és elszállításához, illetve a csúszós felületeket a megfelelő anyaggal, pl. homokkal szilárdítani. A leeső fűrészport és fadarabokat rendszeresen el kell távolítani.

4. Munkaelőkészítés

A munka megkezdése előtt bizonyosodjon meg róla, hogy a fűrészlap a megfelelő irányba forog. A fogaknak a nyíl irányába és a kezelőoldal felé kell mutatniuk. Lásd az „Üzembehelyezés” című fejezetet is. A fűrészeléshez csak helyesen élezett és korlátozott fűrészlapokat használjon. Ez energiát spórol és óvja a fűrész motorját. Sérült és deformálódott fűrészlapokat, a félreértések elkerülése érdekében el kell távolítani az üzemből. A körfűrész kb 15 másodperc alatt megállítja a lapot kikapcsoláskor (a motor pár másodperces morgása természetes kikapcsolás után).

Fontos:

Ha kikapcsolás után max 15 másodperc alatt nem állítja le a lapot, kérjük ellenőriztesse egy villanszerelő szakemberrel, hogy a kapcsolóban levő biztosítékok hibásak-e és ki kell-e cserélni őket.

2. Irányvonalak üzembehelyezéshez

Figyelem:

1. Hogy a fékezőkapcsoló működése biztosítva legyen, mindenképp egy 5-eres kábel használata szükséges.
2. A fékezési művelet közben soha ne indítsa újra a fűrész. Mindenképp ügyeljen a fűrész forgásirányára, esetenként a fázisfordítónál a csatlakozónál lehet korrigálni. (Lsd ábra 1).



Ábra 1

1. A gép üzembehelyezése jelen használati utasítás ismerete nélkül nem ajánlott.
 - a) Mielőtt a gépet rákötne az áramhálózatra, ellenőrizze hogy sérülésmentes-e, és minden csavarozás szorosan meg van-e húzva.
 - b) Ellenőrizze, hogy az áramkábelben nincsenek-e látható sérülések, mint dörzsölődések illetve törések.
 - c) Ellenőrizze, hogy nem került-e idegentest a gépbe, amik az üzemelés során kirepülhetnek.
 - d) A gép bekapcsolásánál ne álljon a röppályába, ahol idegen testek repülhetnek ki.
2. Az üzembehelyezést csak a megfelelő ismeretekkel rendelkező személy végezheti el, 16 éves kor alatt a gép használata szigorúan tilos. Alapvetően tilos a gépet olyan befolyásoltság alatt üzemeltetni, mint kábítószerek, alkohol, amik az emberi viselkedést befolyásolják.
3. A géppel csak olyan munkák végezhetőek, amikre meg lett építve, és amelyek a „Munkautasítások” fejezetben felsoroltak.
4. Az utasításokat a biztonságra, balesetvédelemre, üzembehelyezésre, működési elvekre, munkautasításokra, valamint karbantartásra és ápolásra mindenképp be kell tartani. Eltérések csak a gyártó írásos engedélyével lehetségesek.
5. Soha ne hagyja magára a gépet anélkül, hogy az áramellátást megszüntetné (kábel kihúzásával) és illetéktelenek használatától megóvna.

3. Garanciavállalás

Lásd a mellékelt garanciajegyet.

4. Műszaki adatok DWS/GWS

Hintafűrész GWS 600 EC/GWS 700 EC/DWS 600/DWS 700/DWS 700 Z

Modell GWS 600



Ábra 2

A **GWS 600 EC** és **GWS 700 EC** hintafűrészek egy nagyteljesítményű elektromos motorral vannak felszerelve, amelyre a fűrészlap egy felvevő és szorítóperemmel van csúszásmentesen felszerelve és közvetlenül meghajtva. A géptest egy csavarodásmentes, porbevonatú bádogszerkezet. Az ergonómikusan szerkesztett hinta által lehetséges a hosszú, fáradság nélküli munka.

A **DWS 600 FW** és **DWS 700** hintafűrészek egy nagyteljesítményű elektromos motorral vannak felszerelve, amelyre a fűrészlap egy felvevő és szorítóperemmel van csúszásmentesen felszerelve és közvetlenül meghajtva. A géptest egy csavarodásmentes, porbevonatú acélszerkezet, mely védőgázos hegesztéssel készült. Az ergonómikusan szerkesztett hinta által lehetséges a hosszú, fáradság nélküli munka.

Figyelem:

Hosszabbítókábel átmérője 1,5 mm², 20 m-től. hossz 2,5 mm²!

**A fékezés alatt ne indítsa újra!
Bekapcsolási intervallum min 1 perc!**

Munkautasítások:

A hintafűrész egy horogszakállal van felszerelve, ami a fűrészrendő fa elfordulását megakadályozza.

A fűrészelésnél a jobb kéz vezeti a hintát a fogantyúnál fogva a fűrészlaphoz (nyíl A). A jobb lábbal való nyomással a jobb kar tehermentesíthető.

A hinta nyomásával a lapvédelem (nyíl B) szabaddá teszi a a lapot, és sikeres fűrészelés esetén rugóhúzással visszatér a kiindulási állapotba (a fűrészlap teljesen fedett).

DWS 700 Z

Munkautasítások:

Erőátvitel: Kardánmeghajtás traktor által

Kezelés: lásd a fentiekben leírt DWS-modelleknél

Karbantartás: Olajsintet a szögletmeghajtásnál (alsó lemezfedésnél) rendszeresen ellenőrizze.

* „Z“= kardánmeghajtás visszafordító – meghajtással, csúszókuplunggal ,3 pontos felfüggesztéssel.

Műszaki adatok	DWS 600	DWS 700	DWS 700 Z
Motorteljesítmény P1 S6 40%:	4 kW (5,5 PS)	5,2 kW (7 PS)	-
Csatlakozás:	400 V/50 Hz	400 V/50 Hz	Kardán
Max. kardánfordulat:	-	-	540 f/perc
Max. ford.pill:	-	-	460 Nm
Biztonsági berendezés:	-	-	Csúszóklung (szögletmeghajtással egybeépítve)
Fűrészlapfék:	elektromos	elektromos	-
Fűrészlap-Ø:	600 mm	700 mm	700 mm
Furat:	28/30 mm	28/30 mm	30 mm
Fűrészlapfelvétel (perem):	30 mm	30 mm	30 mm
Vágási teljesítmény kb.	210 mm	250 mm	250 mm
Zajsint mutató bemért	88 dB (A)	90 dB (A)	90 dB (A)
garantált	91 dB (A)	93 dB (A)	93 dB (A)
Pótbereendezések (felár):	Futómű	Futómű	Futómű
Cikkszám:	01830	01832	01833
	DWS 600 FW	GWS 600 EC	GWS 700 EC
Motorteljesítmény P1 S6 40%:	5,2 kW (7 PS)	4 kW (5,5 PS)	5,2 kW (7 PS)
Csatlakozás:	400 V/50 Hz	400 V/50 Hz	400 V/50 Hz
Fűrészlapfék:	elektromos	elektromos	elektromos
Fűrészlap-Ø:	600 mm	600 mm	700 mm
Furat:	30 mm	30 mm	30 mm
Fűrészlapfelvétel (perem):	30 mm	30 mm	30 mm
Vágási teljesítmény:	240 mm	220 mm	270 mm
Zajsint mutató bemért	88 dB (A)	88 dB (A)	90 dB (A)
garantált	91 dB (A)	91 dB (A)	93 dB (A)
Pótbereendezések (felár):	Futómű	Futómű	Futómű
Cikkszám:	01831	01845	01846

5. Hintafűrészek adatai DWS/GWS

DWS 600/700

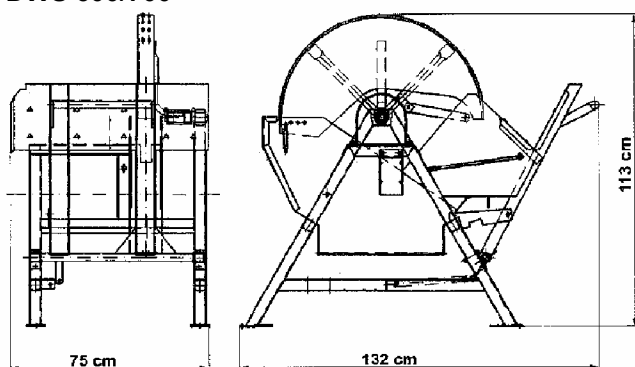

Hintafűrészek adatai DWS:

H x SZ x M
132 x 75 x 113 cm

Hintafűrészek adatai GWS:

H x SZ x M
130 x 70 x 106 cm

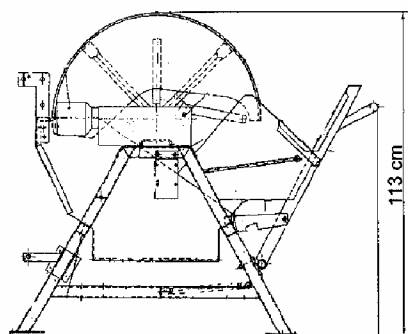

DWS 700 Z

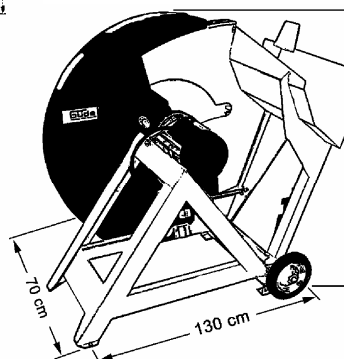

GWS 600
EC/700 EC

6. Műszaki adatok DRS

• Gurulóasztalos fűrész DRS 600/DRS 700

Ábra 5



A DRS 600 és DRS 700 gurulóasztalos fűrészek egy nagyteljesítményű elektromos motorral vannak felszerelve, amelyre a fűrészlap egy felvevő és szorítóperemmel van csúszásmentesen felszerelve és közvetlenül meghajtva. A géptest egy csavarodásmentes, porbevonatú acélszerkezet, mely védőgázos hegesztéssel készült.

Munkautasítás:

A feszítőkarmot és a felsőlapvédelem fogakkal van felszerelve, ami a fűrészrendő fa elforgását megakadályozza. Fűrészelésnél a fűrészrendő fát az asztalra kell tenni, és jobb kézzel le kell nyomni a feszítőkarmot. Ezáltal a fa a felsőlapfogaihoz lesz feszítve és a fűrészasztal kibiztosítódik. A jobb kéz tehermentesíthető azáltal, hogy a felsőcombba tolja az asztalt. Sikeres vágási folyamat után a golyóscsapágyazású asztal visszatér rugóhúzás által a kiindulópozícióba és automatikusan lezáródik az A jelű rugóstifttel a feszítőkarmhoz.

Fűrészlapcsere:

A B+C csapszeg kioldásával az asztal hátrahajtható a

Ábra 6

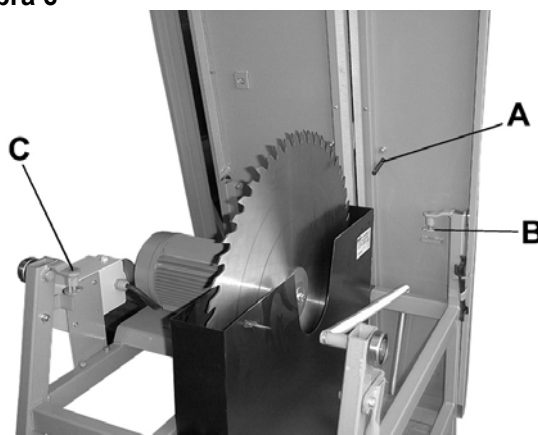

legvégéig és felhajtható. További eljárásokat lásd a DWS-nél!

Figyelem (nagyon fontos):

Sikeres fűrészlapcsere után az asztalt hajtsa le és kb. 20 cm-t tolja hátra, csak ebben az állásban reteszelve a csapszeget (B). Hogy az asztal helyes zárását ellenőrizze, eressze vissza az alappozícióba és nyomja le két kézzel erősen az asztalsarkokat. Amennyiben az asztal a görgős vezetőben marad, akkor jó helyen van.

Műszaki adatok	DRS 600	DRS 700
Motorteljesítmény P1 S6 40%:	4 kW (5,5 PS)	5,2 kW (7 PS)
Csatlakozás:	400 V/50 Hz	400 V/50 Hz
Fűrészlapfék:	elektromos	elektromos
Fűrészlap-Ø:	600 mm	700 mm
Furat:	28/30 mm	28/30 mm
Fűrészlapfelvétel (perem):	30 mm	30 mm
Vágási teljesítmény:	165 mm	190 mm
Zajszint mutató bemért	88 dB (A)	90 dB (A)
garantált	91 dB (A)	93 dB (A)
Pótberendezések (felár):	futómű	futómű
Cikkszám:	01834	01836

7. Gurulóasztalos fűrész méretei DRS

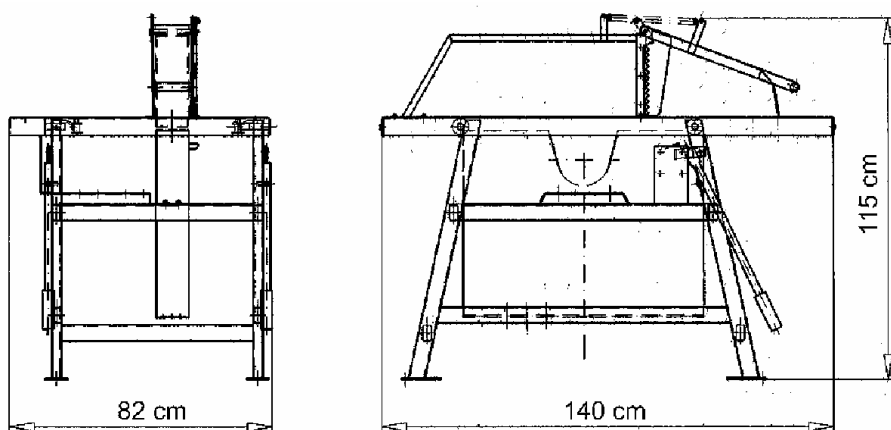

Gurulóasztalos fűrész méretei DRS: H x Szé x Ma 1400 x 820 x 1150 mm

8. Műszaki adatok DTW

• Asztali hintafűrész DTW 700

Ábra 7

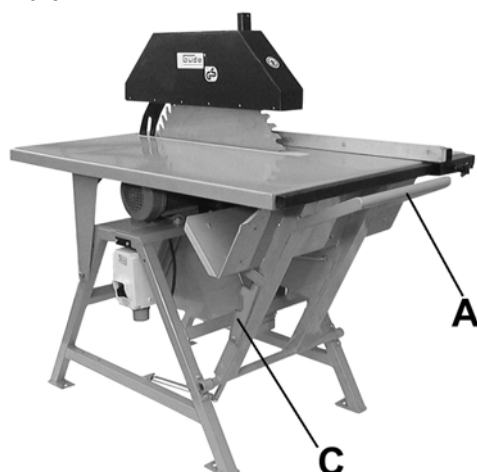

A DTW 700 asztali hintafűrész egy nagyteljesítményű elektromos motorral van felszerelve, amelyre a fűrészlap egy felvevő és szorítóperemmel van csúszásmentesen felszerelve és közvetlenül meghajtva. A géptest egy csavarodásmentes, porbevonatú acélszerkezet, mely védőgázos hegesztéssel készült.

Ezzel a kombinált fűrészsel kuglifa és tűzifa is aprítható a hinta segítségével, és kiszabási munkákat az asztal segítségével végezhet.

Átszerelés:

A piros reteszlemez felhajtásával (C) és a fogantyú hozzányomásával (A) az asztal kibiztosítható és fel lehet hajtani. Ezután a fűrészlapvédelmet kell felhúzni és beakasztani (B) és a fűrész hintafűrészként használhatja.

Ábra 8

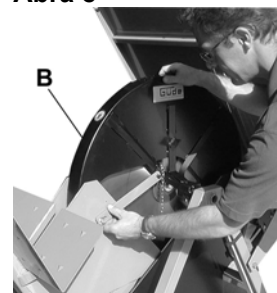

Fűrészlapcsere: Lásd a DWS-modelleket !

▪ Asztali hintafűrész DTW 700 Z

Ábra 10

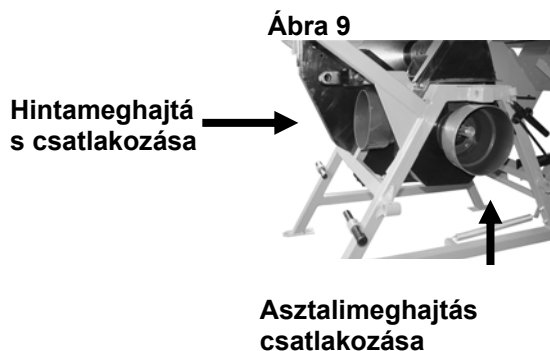

A DTW 700 Z asztali és hintafűrész két kardánmeghajtású csatlakozóval van felszerelve (lásd. ábra 9).

A géptest egy csavarodásmentes, porbevonatú acélszerkezet, mely védőgázas hegesztéssel készült.

Ezzel a kombinált fűrészszel kuglifa és tűzifa is aprítható a hinta segítségével, és kiszabási munkákat az asztal segítségével végezhet.

Munkautalások: Erőátvitel: Kardánmeghajtás traktor által

Kezelés: Lásd az előző DTW-modellt.

Karbantartás: Olajsintet a szögmeghajtásban ellenőrizni (Ábra 11).

Figyelem:

Az ábra 12 levő fogantyú a fékezést és a biztosítást is szolgálja. Ha felfelé áll a kar, a fűrész azonnal lefékező. A féket csak vészhelyzet esetén alkalmazza. Üzemeltetés folyamán a kart mindig lefelé kell fordítani. (Ábra 12)

Fűrészlapcsere:

Lásd a DWS-modelleket !

Munkautalások:

Hintaüzemmód (Tűzifavágásra)

- **Kugli-tűzifavágás hintával (Asztal felhajtva és biztosítva ábra 13):**

1. A fogantyút (D/ábra 12) a kibiztosításhoz húzza fel és a biztosítólemezt vegye vissza (lásd ábra 14 + 15).
Ezután a D kart nyomja újra le.

Hintát előrenyomni, fémhevedert (A/ábra 17)) kiakasztani és az asztalt felhajtani (ábra 16). A ferde támasztékot mindenképp biztosítsa csapszeggel (ábra 13)!

Fűrészlapvédelmet felhúzni és a hintarudazatba beakasztani (lásd DTW 700 átépítését).

➤ **A fűrész készen áll a tűzifaaprításhoz!**

A feszítőkárom és a felsőlapvédelem fogakkal van felszerelve, ami a fűrészselendő fa elforgását megakadályozza. Fűrészelésnél a jobb kéz vezeti a hintát a fogantyúnál fogva (A/ábra 17) a fűrészlaphoz, mialatt a bal kéz a fűrészselendő fát a hintához nyomja. A hinta lábbal (combbal) való nyomásával a jobb kar tehermentesíthető. A hinta megnyomásával a fűrészlap kijön alapvédőből és visszatér eredeti állapotába sikeres vágás után rugó segítségével (a fűrészlap teljesen le van fedve).

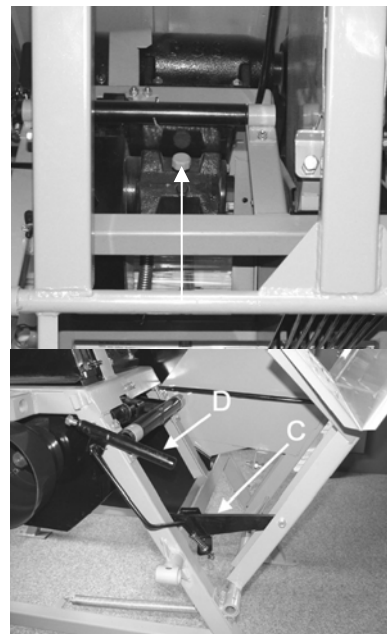

Ábra 12

Ábra 13



Ábra 14

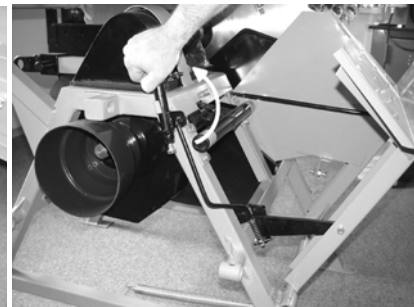

Ábra 16

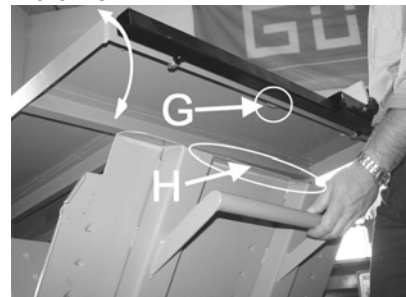

Asztal használat (Hosszvágások)

- **Hosszvágások (asztal lehajtva és biztosítva)**
 1. Biztosító csapszeget a támasznál eltávolítani (13) és az asztalt lassan leereszteni.
 2. Ezután beakasztani, mint az ábra 16 nál.
 3. Reteszelőlemezt C előredönteni, biztonsági kart D lenyomni és ezzel reteszelőlemezt biztosítani (13).
- **A fűrész most már alkalmas az asztali használatra!**

Léceket és deszkákat csak a párhuzamos ütköző segítségével vágjon. A vágási szélesség beállítása után az ütközőt a feszítőcsavar segítségével meg kell szorítani.

Ábra 17



Ábra 18



Műszaki adatok	DTW 700	DTW 700 Z
Motorteljesítmény P1 S6 40 %:	5,2 kW (7 PS)	Kardánmeghajtás min. 500 f/perc
Csatlakozás:	400 V/50 Hz	Kardánmeghajtás
Fűrészlapfék:	elektromos	mechanikus
Fűrészlap-Ø:	700 mm	700 mm
Furat:	28/30 mm	30 mm
Felvétel (perem):	30 mm	30 mm
Vágási teljesítmény (hinta) kb.:	250 mm	240 mm
Vágási teljesítmény (asztal):	230 mm	230 mm
Zajszint mutató bemért	90 dB (A)	90 dB (A)
garantált	93 dB (A)	93 dB (A)
Pótberendezések (felár):	futómű	futómű
Cikkszám:	01840	01838

9. Asztali hintafűrész méretek DTW

Asztali hintafűrész méretek: H x Sz x M: 140 x 82 x 111 cm

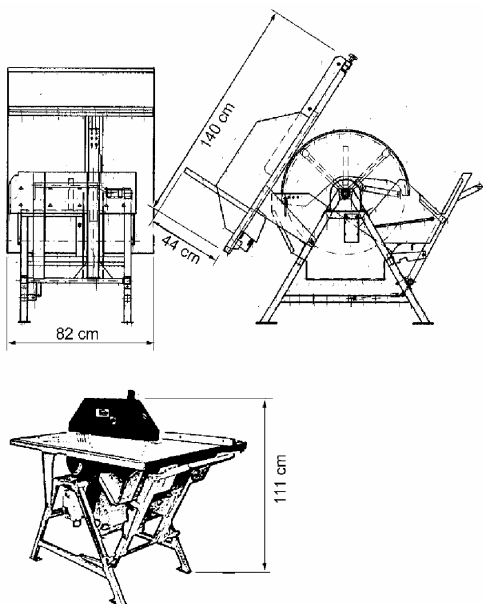

Asztalméretek DTW 700 Z:

H x Sz x M: 1290 x 850 x 890 mm

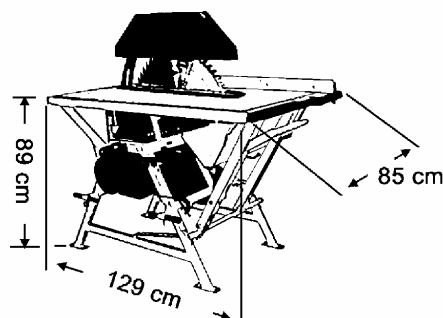

10. Felsőlapvédelem állítása

A felsőlapvédelem minden fűrészelési munkánál kb. 1-2 cm-rel magasabbra van állítva, mint amilyen vastag a fa. A felsőlapvédelmet csak kikapcsolt motornál és a lap álló helyzetében szabad állítani. Lazítsa meg a csavarokat és állítsa be a felsőlapvédelmet szükség szerint. Semmi esetre se nyúljon bele kézzel a lapvédelembe.

Ábra 19



11. Hasítóék beállítása

A hasítóéket úgy kell a lap szintjével vízszintesen és függőlegesen beállítani, hogy a távolsága a fűrészlapkoszorúval a vágási magasságon belül maximum 10 mm, és a legmagasabb pontja nincs alacsonyabban a lap felső fogánál. Előírt hasítóék nagyság = 70 x 4

A hasítóéket az asztal alján vízszintesen és függőlegesen is lehet állítani.

Ábra 20



12. Asztalbetét

Az asztalbetét vízálló munkalapból van. Kiütközött forgácsnál ki kell cserélni.

13. Karbantartás és tisztítás

Tartsa a fáfűrész mindig tiszta állapotban. Elegendő, ha a munka befejeztével, ha a fűrészlap már áll és az áramellátás már nem biztosított, a fűrész egy kézi seprűvel vagy ronggyal letakarítja. Hosszabb állásnál ajánlatos a fűrészlapot és a húzórugót egy olajos ronggyal áttörölni, hogy a rozsdásodástól megóvja. Takarja le a fűrész egy ponyvával, ha nem fedett helyen áll vagy szabad ég alatt. Védje a motort és a kapcsolót az esőtől.

14. Fűrészlap

Csak olyan fűrészlapot használjon, melyek az előírásoknak, méreteknak megfelelnek. Ügyeljen arra, hogy a fűrészlap mindig éles legyen.

Az előírt fűrészlap az asztali és hintafűrészhez a következő adatokkal bír:

Átmérő:	600 bzw. 700 mm
Furat:	30 mm
Vastagság:	3,2 mm
Fogforma:	A CV-Acél

15. fűrészlapcsere a DWS-/GWS-modelleknél

Fűrészlapcsere DWS-modelleknél:

Áramellátást megszüntetni.

1. A pecket a csuklónál le kell venni a lapvédelemhez és a csuklót ki kell akasztani. Utána a fűrészlapvédelmet óvatosan előre kell hajtani.
2. Fűrészlapot csapszeggel a forgácsdoboznál rögzíteni.
3. Feszítőcsavart a szerszámkulccsal óvatosan meglazítani. Ez az elővigyázatosság nagyon fontos, mivel egy hirtelen megcsúszás súlyos kézsérülésekhez vezethet!
4. Fűrészlapot felfelé óvatosan kivenni és újabb lapot betenni. Beszerelésnél fordított sorrendben kell eljárni. A fűrészlapot cserénél és a szükséges szállításoknál erősen fogja. A fűrészlap nehéz és csúszós lehet. Ha kiesik a kezéből, súlyos balesetekhez vezethet. Ezért mindig viseljen biztonságos kesztyűt.

Figyelem: A reteszelő csapszeget távolítsa el!

Fűrészlapcsere GWS-modelleknél:

Ábra 21



Ábra 22



Ábra 23

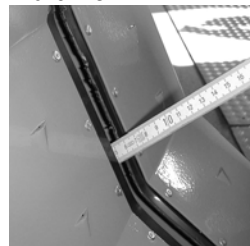

1. Áramellátást megszüntetni.
2. Pecket a hintabeállító rúdnál eltávolítani (Ábra 21), rudat kiakasztani és a hintát előredönteni (Ábra 22). Figyelem: **Ø 600 mm-es laphoz a második nyílást használja a pecekhez** (a hintabeállítórúd végénél). **Ø 700 mm-es laphoz az elsőt használja.**
3. Továbbiakban a DWS-modelleknek megfelelően eljárni!
4. Lapcsere után a a hintabeállítást úgy megcsinálni, hogy a laptávolság 50 mm legyen (Ábra 23).

16. Hibák

Hibák	Okok	Hibaelhárítás
Sikeres áramellátás és a kapcsológomb megnyomása után a gép azonnal kikapcsol (a kapcsoló nem tart).	Hiányzik a nullkapcsoló	Egy engedélyezett villanszerelővel javíttassuk meg. Figyelem: A kapcsológomb blokkolása, hogy a hiányzó nullfeszültség ellenére is dolgozhassunk, tönkretelheti a kapcsolót. Ebben az esetben nem vállalunk garanciát!
A gép motorja morog, de nem indul be.	Biztosítékokat ellenőrizni	A kiégett biztosítékokat cserélje le.



Vegye figyelembe:

Megsemmisítés esetén kérjük forduljon a Gűdéhez, a helyi eladóhoz, vagy a helyi ipari nyersanyagforgalmazóhoz.

Ezzel fontos lépést tesz a környezet megóvása szempontjából.

Semmiképp ne vigye a gépet egy helyi kommunális gyűjtőhelyre.

EG-Konformitätserklärung

EC Declaration of Conformity

Hiermit erklären wir,
Ezennel kijelentjük,

Güde GmbH & Co. KG
Birkichstraße 6, 74549 Wolpertshausen, Germany

Dass die nachfolgend bezeichneten Geräte aufgrund ihrer Konzipierung und Bauart sowie in der von uns in Verkehr gebrachten Ausführungen den einschlägigen, grundlegenden Sicherheits- und Gesundheitsanforderungen der EG-Richtlinien entsprechen.

hogy a lentiekben megjelölt gépipari termék, koncepciója és konstrukciója, az általunk forgalomba kerülő kivitelezésben, megfelel a vonatkozó biztonsági és higiéniai EU-s szabályzatok alapkövetelményeinek.

Bei einer nicht mit uns abgestimmten Änderung der Geräte verliert diese Erklärung ihre Gültigkeit.

A gépen, tudtunk és hozzájárulásunk hiányában végzett módosítások a jelen nyilatkozat hatályvesztését eredményezi.

Bezeichnung der Geräte:

- GWS, DWS, DRS, DTW

A gép megnevezése:

Artikel-Nr.:

- 01845, 01846, 01830, 01831, 01832, 01833, 01834,
01836, 01838, 01840

Termékszám:

Einschlägige EG-Richtlinien:

- EG-Maschinenrichtlinie 98/37/EG
- EG-Niederspannungsrichtlinie 73/23/EWG
- EG-Richtlinie Elektromagnetische
Verträglichkeit 89/336/EWG mit Änderungen
- EG-Richtlinie 93/68/EWG
- EG Richtlinie 2000/14 EWG
gemessener Schallleistungspegel (siehe Technische Daten)
garantierter Schallleistungspegel (siehe Technische Daten)

Alkalmazott EU előírások:

Angewandte harmonisierte Normen:

- EN ISO 12100:2004
- EN 294:1992
- EN 609-1:1999
- EN 1870-6:2002
- EN 1553:2000
- EN 847-1:1997
- EN 60204-1:1998

Felhasznált harmonizációs szabványok:

Datum/Herstellerunterschrift:

26.08.2009

Dátum/Gyártó aláírása:

Angaben zum Unterzeichner:

Hr. Arnold, Geschäftsführer

Az aláíró személy adatai

:

