



GRH



D GB F DK

CZ SK NL I

NOR S H HR

SLO



18026, # 18027, # 18028, # 18029

Güde GmbH & Co. KG
Birkichstraße 6
D-74549 Wolpertshausen

www.guede.com

Güde Scandinavia A/S
Engelsholmvej 33
DK-8900 Randers

www.guede.com

Güde/UNICORE nářadí s.r.o.
P.O.Box 8
Pořernická 120
CZ-360 05 Karlovy Vary
www.unicore.cz

GÜDE Slovakia s.r.o
Podtúreň-Roveň 208
SK-033 01 Liptovský Hrádok

www.guede.com

**Mielőtt a gépet üzembe helyezik, olvassák el figyelmesen a
használati utasítást.**

Tartalom

Jelzés	Oldal
1 Gép	3
1.1 A szállítmány tartalma	4
1.2 Jótállás	4
2 Általános biztonsági utasítások	4
2.1 Viselkedés kényszerhelyzetben	5
2.2 Jelzések a gépen	5
2.3 Rendeltetés szerinti használat	6
2.4 Maradékveszély és óvintézkedések	6
2.4.1 Mechanikus maradékveszély	6
2.4.2 Veszélyeztetés a munkadarabbal és más anyagokkal	6
2.4.3 Az ergonómiai elvek elhanyagolása	7
2.4.4 További veszélyeztetések	7
2.4.5 Megsemmisítés	7
2.5 Követelmények a gép kezelőjére	7
2.5.1 Szakképesítés	7
2.5.2 Minimális korhatár	7
2.5.3 Képzés	7
3 Műszaki adatok	8
4 Szerelés és első üzembehelyezés	8
5 Kezelés	8
5.1 Emelés	8
5.2 Leengedés	9
6 Szállítás és raktározás	9
6.1 Kezelési biztonsági utasítások	9
7 Üzemzavar - okok - eltávolításuk	10
8 Szemlék és karbantartás	10
8.1 Légtelenítés	10
8.2 A gép ellenőrzése/az olaj feltöltése	11
8.3 Szemlére és karbantartásra vonatkozó biztonsági utasítások	11
8.4 Szemle és karbantartási terv	11
9 Pótalkatrészek	11

Törekszünk termékeink folyamatos tökéletesítésére, ezért változhatnak meg az ábrák és a műszaki adatok!

1 Gép

Robosztus, stabil, 2 tonna teherbírású, nagyobb igényeknek is megfelel, a két vezető és a két mozgó keréknek köszönhető egyszerű manipuláció. Túlterhelés elleni biztosító szeleppel ellátott hidraulikus berendezés. A komplett műanyag bőröndben forgalmazva.

1.1 A szállítmány tartalma

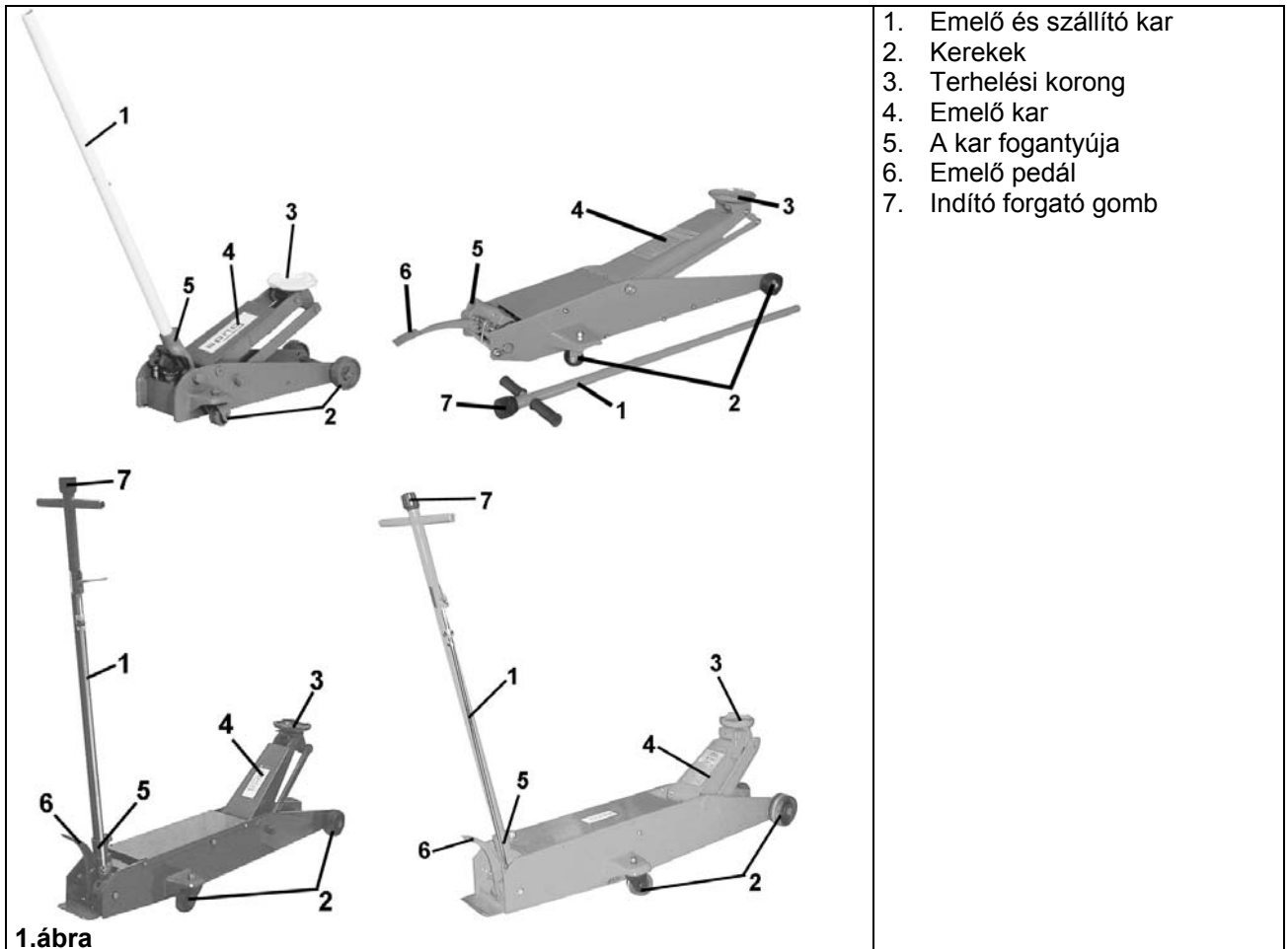

1. Emelő és szállító kar
2. Kerekek
3. Terhelési korong
4. Emelő kar
5. A kar fogantyúja
6. Emelő pedál
7. Indító forgató gomb

1.2 Jótállás

Jótállási igények a mellékelt jótállási levél szerint.

2 Általános biztonsági utasítások

A használati utasítást a gép első használata előtt figyelmesen el kell olvasni. Az esetben, ha a gép bekapcsolásával és használatával kapcsolatban kétségeik lesznek forduljanak a gyártóhoz (szerviz osztály).

A MAGAS SZÍNVONALÚ BIZTONSÁG ÉRDEKÉBEN TARTSA BE AZ ALÁBBI UTASÍTÁSOKAT:

- Be kell tartani a törvény által előírt balesetet megelőző rendeleteket, a további általános érvényességű biztonsági műszaki és munka egészségügyi előírásokat, s az erővel hajtott munkaeszközökre vonatkozó balesetet megelőző utasításokat. Minden másfajta használat rendeltetéssel ellenkező használatnak minősül. Az így keletkezett károkért a gyártó nem felelős. A használati utasítás a szállítmány kelléke, az emelő újabb elárúsításakor az új tulajdonosnak át kell adni.
- A munka illetékességet egyértelműen meg kell határozni és be kell tartani, hogy a biztonsággal kapcsolatban az illetékességek világosak legyenek.
- A mechanikai karbantartó munkákat az előírt időközökben és terjedelemben kell elvégezni.
- A karbantartás után minden leszerelt védő berendezést újra szakszerűen vissza kell szerelni. A védőberendezéseket, s a védő funkciókat az üzembe hozatal előtt szakemberrel kell ellenőriztetni.
- Az üzemzavarokat azonnal jelenteni kell. A autóemelők megjelölése egyértelmű legyen. A hibákat azonnal el kell távolítani, hogy a károk minimálisak legyenek, s a munkaeszköz biztonságossága ne legyen rossz irányban befolyásolva. Ezek be nem tartása esetén megszűnik a jótállási igény.

- A gépen vannak olyan helyek, melyeket nem lehet se letakarni, se védeni. Ez viszont sem a gép működését, sem kezelését negatívan nem befolyásolja. A kezelő megfelelő személyi biztonsági tapasztalata szükséges saját biztonsága érdekében és a gép megkárosodás elleni védelem érdekében.
- A autóemelőket kizárólag a teljesítési és forgalmazási szerződés feltételeinek megfelelően szabad használni és üzemeltetni.
- A gépbe való további alkatrészek szerelése, a gép megváltozása és átépítése lényegében tilos. Mindenképpen konzultálni kell a gyártóval.
- Ha a működés alatt olyan (maradék) veszély és kockázat jelenik meg, melyeket a használati utasítás **nem tartalmaz**, a kezelő köteles a gyártónak ezt tudtára adni.
- Ne lépje túl az emelési súlyt, mely az emelő esetében meg van engedve.
- **A autóemelőt kizárólag szilárd és egyenes alaplapon használja.**
- **Soha nem szabad a felemelt jármű alatt dolgozni további biztonsági intézkedések nélkül, melyek megakadályozzák a jármű esetleges mozgását, csúszását, vagy leborulását.**
- A autóemelőt nem szabad szétszerelni. A demontázs eredménye hibás működés és defekt lehet.
- A biztonsági szelep beállítását nem szabad megváltoztatni.
- A használat előtt mindig ellenőrizze az emelő működő képességét, elsősorban a kifolyt hidraulikus olajat, a csavarok és szelepek szilárdságát, s az olajtöltetet.

 **Vigyázz: A terhet a kívánt magasságba való emelés után azonnal be kell biztosítani támasztékokkal.**

• **A autóemelőt csak annak megfelelő, kívánt teherbírású helyre állítsa (lásd. a jármű kézikönyve)**

 **Vigyázz: Eleve tilos a felemelt teher alatt tartózkodni.**

2.1 Viselkedés kényszerhelyzetben



Igyekezzen a balesetnek megfelelően első segínyt nyújtani, s minél hamarabb biztosítson be orvosi segítségét.
A sebesültet nyugtassa meg, s védje további balesettől

2.2 Jelzések a gépen

A szimbólumok magyarázata

Ebben az utasításban és/vagy a gépen az alábbi szimbólumok vannak feltüntetve:



A gyártmány biztonsága:

					
A gyártmány megfelel az illető EU normák követelményeinek	A gyártmány biztonságát a TÜV igazolta				





Tilalmak:

					
Általános tilalom (más piktogrammal együtt)					



Figyelmeztetés:

					
Figyelmeztetés/vigyázz	Figyelmeztetés a veszélyes elbotlásra	Figyelmeztetés a kezek megsebesülésére/ becsípődés			

Környezetvédelem:

					
A hulladékot úgy semmisítse meg, hogy ne ártson a környezetnek	A karton csomagolást át lehet adni megsemmisítésre hulladékgyűjtőbe.	Hibás és/vagy megsemmisített villany, vagy elektromogépeket át kell adni az illetékes gyűjtőtelepre.	Zöld pont –Duales System Deutschland AG		

Csomagolás:

					
Védje nedvesség ellen	A csomagolást felállított helyzetben tartsa	Vigyázz törékeny			

Speciális az adott termékre:

<ol style="list-style-type: none"> 1. A teher felemelése előtt ellenőrizze, be van-e zárva a kifolyó szelep. 2. Mielőtt a terhet felemeli, ügyeljen arra, hogy az emelő mindig szilárd alapzaton álljon. 3. Ne dolgozzon soha olyan teher alatt, melyet csak a autóemelő tart. 4. A hidraulikus emelő mozgó részeit rendszeresen kenni kell. 5. A használati utasítás szerint légtelenítsen és töltsse fel az olajat. 6. A járművet biztosítsa be elmozdulás ellen. 7. Vigyázz! A felemelt terhet támasztékkal támassza alá. 	
--	--

2.3 Rendeltetés szerinti használat

A hordható emelőt csak emelésre szabad használni. A teherrel az emelő segítségével nem szabad se mozogni, se emelővel a terhet szállítani. A teher felemelése után azonnal helyezzen alá támasztékokat. A autóemelőt soha nem szabad túlterhelni.

A gyártó nem felelős az általános érvényességű előírások, s a használati utasítás be nem tartása következtében keletkezett károkért.

2.4 Maradékveszély és óvintézkedések

2.4.1 Mechanikus maradékveszély

Veszély	Leírás	Óvintézkedés/ek	Maradékveszély
Becsípés	A teher felszabadításakor a végtagok becsipődhetnek.	A autóemelő leeresztésekor ne nyúljon az emelőkar alá.	

2.4.2 Veszélyeztetés a munkadarabbal és más anyagokkal

Veszély	Leírás	Óvintézkedés/ek	Maradékveszély
Biológiai / mikrobiológiai veszélyeztetés	Az olaj környezetbe való jutása		

2.4.3 Az ergonómiai elvek elhanyagolása

Veszély	Leírás	Óvintézkedés/ek	Maradékveszély
Elégtelen helyi világítás	Elégtelen megvilágítás nagy biztonsági kockázattal jár.	A munkahelyen biztosítson be megfelelő megvilágítást.	
Személyek viselkedése / megfelelően viselkedés	Az emelt teher mozgatása az emelő megrongálódásához vezethet. Ha a jármű fel van emelve, nem szabad soha hozzá támaszkodni.	Terhet a gépkocsiemelő segítségével ne mozgassa Tartsa be a biztonságos távolságot a járművetől.	

2.4.4 További veszélyeztetések

Veszély	Leírás	Óvintézkedés/ek	Maradékveszély
Működés alatti rongálódás	Soha ne hajoljon a felemelt jármű alá, ha nincs megfelelően bebiztosítva.	A felemelt járművet biztosítsa be támasztékokkal.	
Egyensúly elvesztése	A teher lecsúszása	Az emelőt használja kizárólag vízszintes, szilárd tartó alazaton.	
Megcsúszás, megbotlás, vagy leesés	A botlás oka az emelőkar, vagy maga a autóemelő lehet.	Ha az emelőkart nem használja, szerelje le. Az emelő körül tartsa tisztán a munkahelyet.	
Hibás felszerelés	A helytelen felszerelés miatt a gép lecsúszhat és a teher leeshet.	Mindig az utasításban ajánlott tartó pontokat használja a teher felemeléséhez, a autóemelőt helyezze sima és egyenes alapzatra, s a terhet biztosítsa be támasztékokkal.	

2.4.5 Megsemmisítés

A megsemmisítési utasítások a gépen, resp. a csomagoláson elhelyezett piktogramokból olvashatók le. Az egyes jelzések magyarázata a „Jelzések a gépen“ fejezetben található.

2.5 Követelmények a gép kezelőjére

A gép kezelője használat előtt figyelmesen olvassa el a használati utasítást.

2.5.1 Szakképesítés

A gép használatához, szakemberrel való felvilágosításon kívül nem szükséges speciális szakképesítés.

2.5.2 Minimális korhatár

A géppel kizárólag 16 éven felüli személyek dolgozhatnak.
Kivételt képez a fiatalok foglalkoztatása szakképzés alatt az oktató felügyelete mellett szakképzettség elsajátítása érdekében.

2.5.3 Képzés

A gép használatához elegendő szakember felvilágosítása resp. a használati utasítással való megismerkedés. Speciális képzés nem szükséges.

3 Műszaki adatok

	GRH 480	GRH 800	GRH 5/560	GRH 10/570
Az emelés max. magassága	480 mm	800 mm	560 mm	570 mm
Max. teherbírás	2500 kg	2000 kg	5000 kg	10.000 kg
A terhelési korong Ø	145 mm	170 mm	-	-
Aluljáró magasság	20 cm-nél = 135 mm 40 cm-nél = 155 mm	30 cm-nél = 135 mm 60 cm-nél = 155 mm	160 mm	170 mm
Teljes hossza	650 mm (kezelőkar nélkül)	1200 mm (kezelőkar nélkül)	1550 mm (kezelőkar nélkül)	1660 mm (kezelőkar nélkül)
Teljes szélesség	355 mm (kerekekkel)	440 mm (kerekekkel)	440 mm (kerekekkel)	550 mm (kerekekkel)
Súly cca	38 kg	70 kg	100 kg	150 kg
Megrend.szám:	18026	18027	18028	18029

4 Szerelés és első üzembehelyezés

- Nyissa ki és ellenőrizze a csomagolást, hogy meggyőződjön arról, hogy a autóemelő szállítás közben nem rongálódott meg, s meg vannak-e az alkatrészek.
- A autóemelő használata előtt a hidraulikus rendszert légteleníteni kell A kart helyezze a fogantyúba.
- Ez után teljesen fordítsa meg a kart az óramutató járásával megegyező irányban, ebben a helyzetben tartsa és párszor pumpáljon vele.
- Engedje el a kart, hogy ez visszatérhessen eredeti helyzetébe.
- Ezzel a autóemelő fel van készítve használatra.

A GRH 800, GRH 5/560 a GRH 10/570 modellek lábpedállal vannak ellátva, ami könnyebbé teszi az emelést. Biztonsági okokból a pedál (B) rugója ki van akasztva. A rugót feszítse ki és akassza be a pedálráma (A) megfelelő nyílásába

5 Kezelés

5.1 Emelés

- A autóemelőt helyezze az emelendő teher alá. A gép helyes rögzítő pontjait megtalálja a használati utasításban.
- Az emelőkarral pumpáljon, s közben ügyeljen arra, hogy a teher teljesen bele kerüljön a nyeregbe.
- Emelje fel a terhet a kívánt magasságra.

Schließen = bezárni
Öffnen = kinyitni

5.2 Leengedés

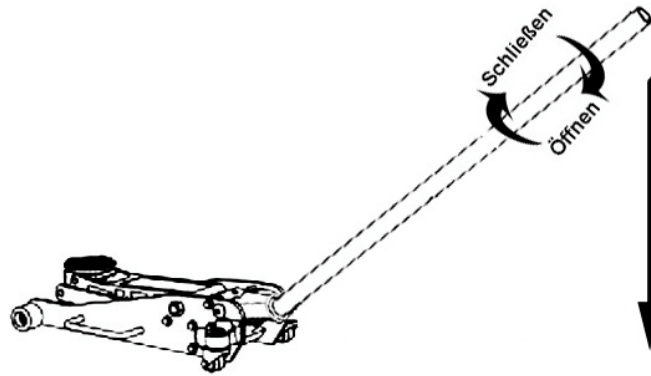

4.ábra

⚠ Vigyázz: A járművet óvatosan eressze le!

- A teher leengedésekor a kart a óramutató járásával ellenkező irányban forgassa.
- Ha a jármű teljesen le van engedve, húzza ki alóla a autóemelőt. A autóemelő kihúzásakor nyomja az emelőkart (nem az emelő mukaszintet) kézzel kissé lefelé. Ha az emelőkar nem került magától a legalacsonyabb helyzetbe, a rendszerben levegő van.

⚠ A autóemelőt minden használat előtt légteleníteni kell.

6 Szállítás és raktározás

A hordozható autóemelőt raktározza műanyag bőröndben, mely a szállítmány tartozéka, hogy védve legyen a külső viszontagságoktól. Tartsa száraz, zárt helyen.

6.1 Kezelési biztonsági utasítások

- A autóemelőt nem szabad az adott kapacitáson felül túlterhelni.
- **A felemelt jármű alatti munka esetén a járművet támassza alá megfelelő támasztékokkal.**
- Ha a jármű fel van emelve, ügyeljen arra, hogy senki se támaszkodjon hozzá.
- A járművet a gyártó által jelzett tartó pontokon támassza alá.
- A autóemelőt csak vízszintes, szilárd és tartó alapzaton lehet használni.
- Soha ne hajoljon a jármű alá, ha a jármű nincs ellátva támasztékokkal.
- Ez utasítások be nem tartása esetén a teher lecsúszhat, megrongálódhat, ami személyi és anyagi károkhoz vezethet.
- A autóemelőt be kell biztosítani mozgás ellen.

⚠ Vigyázz: A terhet a kívánt magasságra való felemelés után be kell biztosítani támasztékokkal.

- A gépet kizárólag a használati utasítás áttanulmányozása után használja.
- Tartsa be az utasításban leírt biztonsági előírásokat.
- Viselkedjen felelősségteljesen más személyekkel szemben.

7 Üzemzavar - okok - eltávolításuk

VIGYÁZZ: ELŐSZÖR MINDEN ESETBEN ELLENŐRIZZE A BIZTOSÍTÉKOKAT, NEHOGY TÚLMELEGEDJENEK!

Üzemzavar	Ok	Eltávolítások
A terhet nem lehet a mozgó autóemelő segítségével felemelni.	<ol style="list-style-type: none"> 1. A kifolyó csavar nem volt behúzva. 2. Kevés olaj. 	<ol style="list-style-type: none"> 1. A kifolyó csavart húzza be az óramutató járásával megegyező irányban. 2. Töltse fel az olajat.
Autóemelő nem bírja megtartani a terhet felemelt helyzetben.	<ol style="list-style-type: none"> 1. Kevés olaj, vagy levegő a gépben. 2. A hidraulikus rendszer be van tömődve szennyeződéssel. 	<ol style="list-style-type: none"> 1. Ellenőrizze az olajat, vagy a gépben levegő lehet. 2. Először zárja be a kifolyó szelepet, majd csavarja ki a légtelenítő csavart. Helyezze lábát a autóemelő első kerekére, s az emelőkart, kézzel, teljesen húzza ki. Az emelőkart engedje el, s próbálja meg a járművet újra felemelni.
A hidraulikus berendezést nem lehet kiemelni a teljes magasságra.	<ol style="list-style-type: none"> 1. Kevés olaj, vagy levegő a gépben. 2. Levegő a hidraulikus rendszerben. 	<ol style="list-style-type: none"> 1. Ellenőrizze az olajat, vagy a gépben levegő lehet. 2. Csavarja ki a légtelenítő csavart, majd ismételt be és kiszivattyúzással távolítsa el a levegőt a hidraulikus rendszerből
A hidraulikus berendezést nem lehet teljesen leengedni.	<ol style="list-style-type: none"> 1. Kevés olaj, vagy levegő a gépben. 2. Az irányváltó rugó el van használva, vagy ki van akasztva. 	<ol style="list-style-type: none"> 1. Ellenőrizze az olajat, vagy a gépben levegő lehet. 2. Az irányváltó rugót cseréltesse ki szakemberrel (a mozgó részeket rendszeresen tisztítsa és kenje).

8 Szemlék és karbantartás

8.1 Légtelenítés

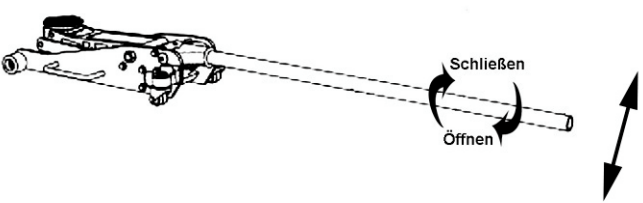

5.ábra

- Helyezze a kart a fogantyúba.
- Fordítsa meg a kart teljesen az óramutató járásával megegyező irányba, ebben a helyzetben párszor pumpáljon vele.
- Engedje el a kart, hogy visszatérhessen eredeti helyzetébe.
- A autóemelő használatra kész.
- A autóemelőnek már ismét hiba nélkül kellene működni. Szükség esetén ezeket a lépéseket ismétlje meg.

8.2 A gép ellenőrzése/az olaj feltöltése

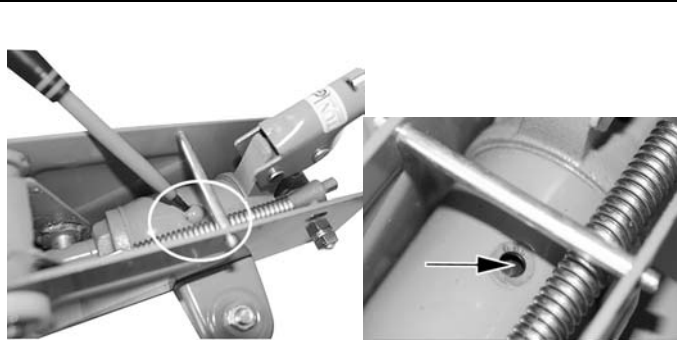

6.ábra

- A autóemelőt álltsa vízszintes és egyenes alapzatra és esetleg az egészet indítsa be.
- Emelje le a fedő lemezt.
- A hidraulikus hengerben gumi dugó látható. A dugót emelje ki úgy, hogy oldalról nyomja meg csavarhúzóval.
- A nyílásba öntsön hidraulikus olajat (pl. HPL 46 vagy hasonlót).
- Szükség esetén töltsön be annyi olajat, hogy a bent lévő henger teljesen bele legyen süllyedve az olajba.
- A gumi dugót újra helyezze a nyílásba, s helyezze vissza a fedő lemezt.

A hidraulikus berendezést minimálisan minden olajfeltöltés után légteleníteni kell.



A használt, vagy kifolyt olajat gyűjtse össze speciális edényben és adja át a használt olaj gyűjtőhelyén.

8.3 Szemlére és karbantartásra vonatkozó biztonsági utasítások

Kizárólag rendszeresen karbantartott és kezelt gép lehet megbízható segédeszköz. Elégtelen karbantartás és kezelés előre nem látható balesetekhez és sérülésekhez vezethet.

8.4 Szemle és karbantartási terv

Időközök	Teendők	Esetleges további részletek
Szükség szerint	<ul style="list-style-type: none"> • Töltse fel az olajat 	HLP 46 és hasonló
Minden olajfeltöltés után	<ul style="list-style-type: none"> • Légtelenítse a hidraulikus berendezést 	
Hosszabb szünet után	<ul style="list-style-type: none"> • Légtelenítse a hidraulikus berendezést 	
Negyed - félévenként	<ul style="list-style-type: none"> • A hengercsapágyakat, vezérlő kerekeket és csuklókat kenje meg. 	

9 Pótalkatrészek



Reklamációt és pótalkatrészek megrendelését az illető szervizúrlap segítségével gyorsan, bürokráciát kizárva intézünk el az alábbi címen

<http://www.guede.com/support>

Az úrlapot szintén kikérheti:

Tel.: +49 (0) 79 04 / 700-0
 Fax: +49 (0) 79 04 / 700-250
 E-Mail: info@guede.com

EG-Konformitätserklärung

EU megfelelési nyilatkozat

Hiermit erklären wir,
Ez úton mi, a

Güde GmbH & Co. KG
Birkichstraße 6, 74549 Wolpertshausen, Germany

Dass die nachfolgend bezeichneten Geräte aufgrund ihrer Konzipierung und Bauart sowie in der von uns in Verkehr gebrachten Ausführungen den einschlägigen, grundlegenden Sicherheits- und Gesundheitsanforderungen der EG-Richtlinien entsprechen.

kijelentjük, hogy az általunk forgalomba hozott kivitelű és alább felsorolt készülékek koncepciója és szerkezeti kivitele megfelel a biztonságra és tisztaságra vonatkozó EU alapkövetelményeknek.

Bei einer nicht mit uns abgestimmten Änderung der Geräte verliert diese Erklärung ihre Gültigkeit.

A készülék velünk előre nem konzultált átalakítása esetén jelen nyilatkozat érvényét veszíti.

Bezeichnung der Geräte: - GRH 350
A készülékek neve:

Artikel-Nr.: - 18019
Megrendelési sz.:

Einschlägige EG-Richtlinien: - EG-Maschinenrichtlinie 98/37/EG
Vonatkozó EU irányvonal:

Angewandte harmonisierte Normen: - DIN 76024:1984 Hub + Zuggeräte
Alkalmazott harmonizált szabványok: - DIN EN ISO 12100
- DIN EN 1494:1994
- (DIN 292-1:1991)
- (DIN 292-2:1991 + A1:1995)
- pr EN 1494:1994 ortveränderliche Hubgeräte

Datum/Herstellerunterschrift: 03.08.06
Dátum/a gyártó aláírása:

Angaben zum Unterzeichner: Hr. Arnold, Geschäftsführer
Adatok az aláíróról:

