



GMR



D GB F DK

CZ SK NL I

NOR S H HR

SLO

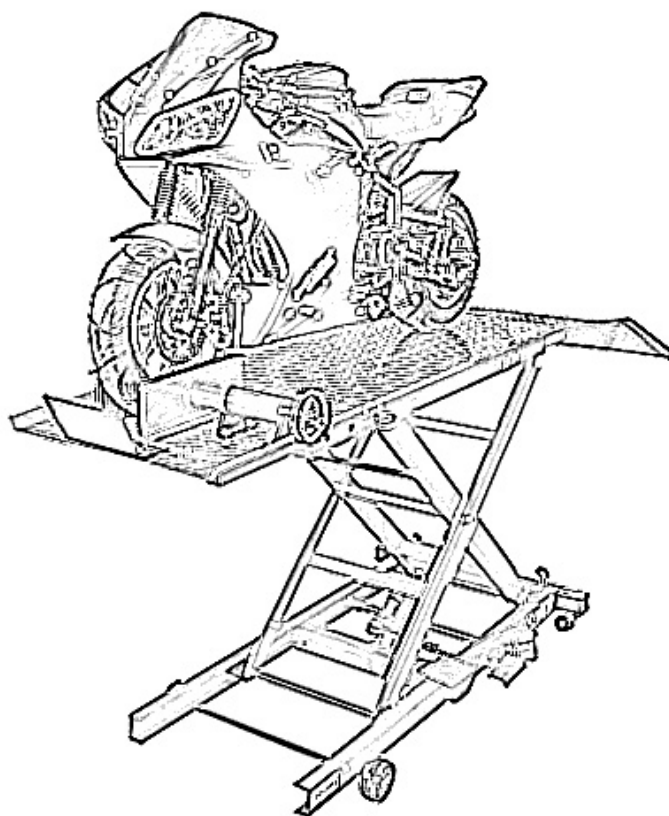

24315, 24332



Güde GmbH & Co. KG
Birkichstraße 6
D-74549 Wolpertshausen

www.guede.com

Güde Scandinavia A/S
Engelsholmvej 33
DK-8900 Randers

www.guede.com

Güde/UNICORE nářadí s.r.o.
P.O.Box 8
Počernická 120
CZ-360 05 Karlovy Vary
www.unicore.cz

GÜDE Slovakia s.r.o
Podtúreň-Roveň 208
SK-033 01 Liptovský Hrádok

www.guede.com

**Mielőtt a gépet üzembe helyezik, olvassák el figyelmesen a
használati utasítást.**

Tartalom

Jelzés	Oldal
1 Berendezés.....	4
1.1 A szállítmány tartalma # 24315.....	4
1.2 A szállítmány tartalma # 24332.....	4
1.3 Jótállás	4
2 Általános biztonsági utasítások.....	5
2.1 Viselkedés kényszerhelyzetben.....	5
2.2 Jelzések a berendezésen	5
2.3 Rendeltetés szerinti használat.....	6
2.4 Maradékveszélyek és óvintézkedések	7
2.4.1 Mechanikai maradékveszély	7
2.4.2 Az ergonómiai elvek elhanyagolása	7
2.4.3 További veszélyeztetések	7
2.4.4 Megsemmisítés.....	7
2.5 Követelmények a gépkezelőre.....	8
2.5.1 Szakképesítés	8
2.5.2 Minimális korhatár	8
2.5.3 Képzés.....	8
3 Műszaki adatok	8
4 Szállítás és raktározás	8
5 Szerelés és első üzembehelyezés	9
5.1 Szerelés és első üzembehelyezés # 24315	9
5.2 Szerelés és első üzembehelyezés # 24332	11
5.3 Biztonsági utasítások az első üzemeltetéshez	11
5.4 Munkamenet	12
6 Kezelés	12
6.1 Kezelési biztonsági utasítások.....	13
6.2 Utasítás lépésről lépésre	13
7 Üzemzavarok - okok - eltávolításuk	14
8 Szemlék és karbantartás.....	14
8.1 Szemlére és karbantartásra vonatkozó biztonsági utasítások	14
8.2 Szemle és karbantartási terv	14
9 Pótalkatrészek.....	15

Törekszünk termékein folyamatos tökéletesítésére, ezért változhatnak meg a műszaki adatok és az ábrák!

1 Berendezés

Motorkerékpár acélrakodó (ollós emelőtechnika). 2 forgó és 2 rögzített kerék segítségével mozog. Az állvány négyszög alakú csövekből, a munkaszint bordáspléhből készült. Lábemelőkar segítségével kényelmes emelés és leengedés. Az első kerék befogópofáját kézi kerékkal 135 mm-ig folyamatosan át lehet állítani.

1.1 A szállítmány tartalma # 24315

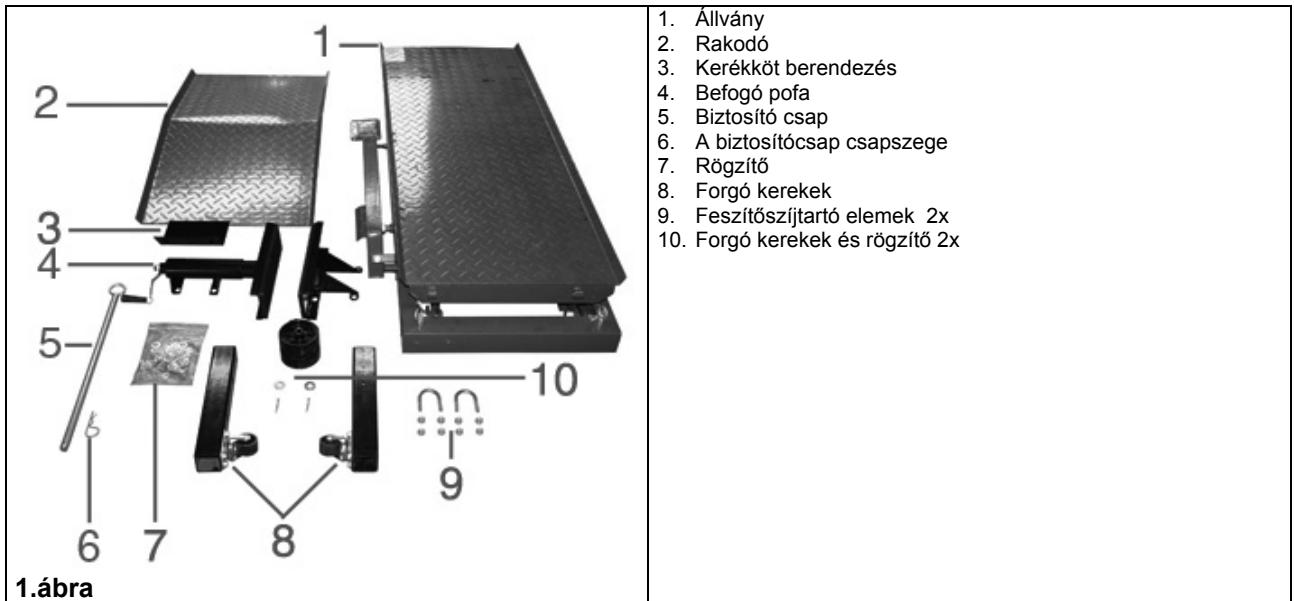

1.2 A szállítmány tartalma # 24332

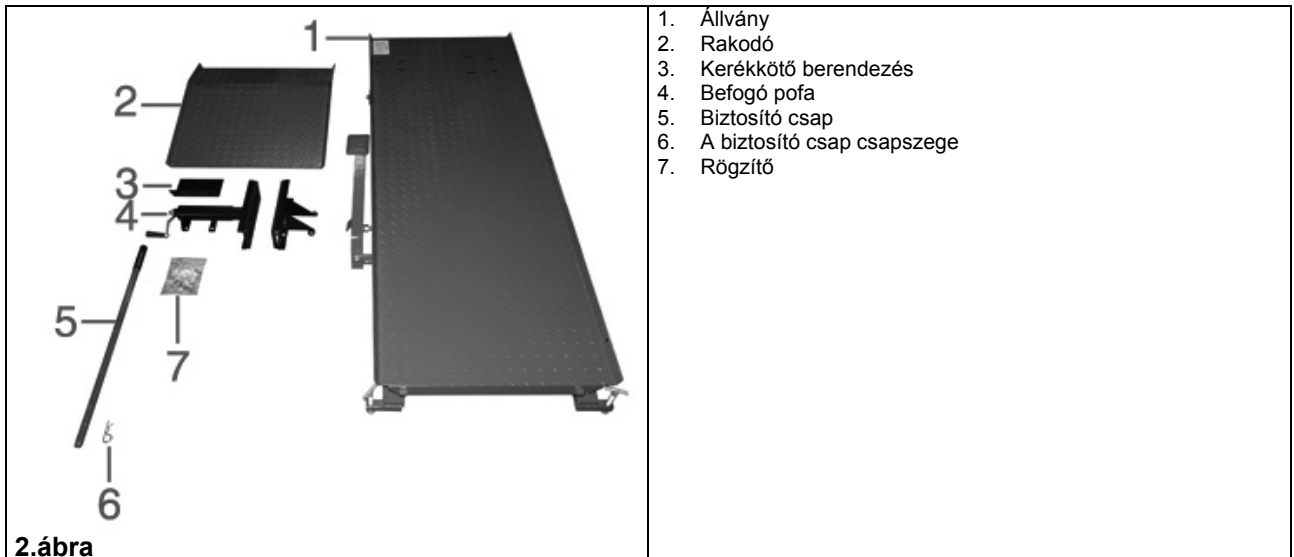

1.3 Jótállás

Jótállási igények a mellékelt jótállási levél szerint.

2 Általános biztonsági utasítások

A használati utasítást a berendezés első használata előtt figyelmesen el kell olvasni. Az esetben, ha a berendezés bekapcsolásával és használatával kapcsolatban kétségeik lesznek forduljanak a gyártóhoz (szervíz osztály).

A MAGAS SZÍNVONALÚ BIZTONSÁG ÉRDEKÉBEN TARTSA BE AZ ALÁBBI UTASÍTÁSOKAT:

VIGYÁZZ!

1. Karbantartást kizárólag szakember végezhet.
2. A szerelőrakodót ne terhelje túl a maximális teherbírás felett.
3. A szerelőrakodót kizárólag az előírtak emelésére használja. Más célra tilos használni.
4. Gyerekeket és idegen személyeket tartson távol a szerelőrakodótól.
5. Soha ne legyen a keze az emelőkések közelében.
6. A leeső tárgyak előtti védelemre viseljen megfelelő munkacipőt.
7. Használat előtt ellenőrizze, hogy a rakodó és a motorkerékpár szilárdan álljanak. Ha ez nincs bebiztosítva, tilos a rakodó használata.
8. Kizárólag tiszta és száraz környezetben dolgozzon.
9. A munkahelyről távolítson el minden felesleges tárgyat.
10. Használat előtt a motorkerékpárt biztonságosan rögzíteni kell.
11. A szerelőrakodó indítása előtt győződjön meg, nincsenek – e alatta személyek, vagy tárgyak.
12. Kezeit és lábait tartsa mindig a szerelőrakodó mozgó emelői hatótávolságán kívül.
13. A szerelőrakodón nem szabad tárgyakat szállítani. Kizárólag stacionáris használatra alkalmas.
14. Ne használjon hibás szerelőrakodót. A megkárosodott és hibás alkatrészeket javítsa meg szakemberrel.
15. **A szerelőrakodót nem szabad használnia, ha orvosságok, kábítószer, vagy alkohol hatása alatt áll.**
16. A szerelőrakodón kizárólag iskolázott személyzet dolgozhat.
17. A szerelőrakodót nem szabad kiállítani eső, vagy víz hatásának.
18. A szerelőrakodó javításához kizárólag gyártóval jóváhagyott alkatrészeket használhat.

2.1 Viselkedés kényszerhelyzetben

Igyekezzen a balesetnek megfelelően első segélyt nyújtani, s minél hamarabb biztosítson be orvosi segítségét.

A sebesültet nyugtassa meg, s védje további balesettől.

2.2 Jelzések a berendezésen



A szimbólumok magyarázata

Ebben az utasításban és/vagy a berendezésen az alábbi szimbólumok vannak feltüntetve:

A gyártmány biztonsága:

					
A gyártmány megfelel az illető EU normák követelményeinek					



Tilalmak:

					
Általános tilalom (más piktogrammal együtt)	Tilos a berendezésbe nyúlni				





Figyelmeztetés:

					
Figyelmeztetés/vigyázz	Figyelmeztetés elbotlás veszélyére	Figyelmeztetés kezek sebesülésére /becsípés	Tartsa be a biztonsági távolságot		



Utasítások:

					
Használat előtt olvassa el a használati utasítást.	Viseljen acélorrú munkacipőt				

Környezetvédelem:

					
A hulladékot úgy semmisítse meg, hogy ne ártsen a környezetnek.	A karton csomagolást át lehet adni megsemmítésre hulladékgyűjtőbe.	Hibás és/vagy tönkrement villany, vagy elektromosberendezések át kell adni az illetékes hulladékgyűjtő telepre.	Zöld pont –Duales System Deutschland AG		

Csomagolás:

					
Védje nedvesség ellen	A csomagolást felállított helyzetben tartsa	Vigyázz törékeny			

Speciális az adott termékre:

					
Soha ne tegye kezét az emelőollók közelébe					

2.3 Rendeltetés szerinti használat

A szerelő rakodót kizárólag stacionárisan szabad alkalmazni motorkerékpárok emelő munkapadjaként.

A gyártó nem felelős az általános érvényességű előírások, s a használati utasítás be nem tartása következtében keletkezett károkért.

2.4 Maradékveszélyek és óvintézkedések

2.4.1 Mechanikai maradékvészély

Veszély	Leírás	Óvintézkedés/ek	Maradékveszély
Becsípés	A testrészeket az emelő mechanizmus és a szabályzó részek becsíphetik.	Ügyeljen arra, hogy emelés leengedés, vagy beállítás alatt a veszélyes terület közelében semmi testrésze sem legyen.	
Ütközés	A relatív alacsony munkaszintnél fennáll az a veszély, hogy beleütközhet a maga előtt lévő részekbe.	Mindig óvatosan és megfontoltan dolgozzon.	

2.4.2 Az ergonómiai elvek elhanyagolása

Veszély	Leírás	Óvintézkedés/ek	Maradékveszély
Egészségtelen testtartás, főleg merev helyzet.	Az emelőszint megfelelően beállítása, s az ezzel összefüggő hosszabb munkaidő az izmok túlterheléséhez vezethet.	Az emelőszintet úgy állítsa be, hogy kényelmes helyzetben legyen.	
Elégtelen megvilágítás	A szerelő rakodó közelében lévő elégtelen megvilágítás eredményeként neki ütközhet valamilyen tárgynak, vagy elbotolhat.	Ügyeljen arra, hogy a megvilágítás eleget tegyen a követelményeknek.	
Személyek viselkedése/ nem megfelelő viselkedés	A teher a megfelelően preventív biztonsági intézkedés eredményeként leeshet és súlyos sebesülést okozhat.	A motorkerékpárt a rögzítő berendezésekhez mindig a megfelelő szíjjal rögzítse.	

2.4.3 További veszélyeztetések

Veszély	Leírás	Óvintézkedés/ek	Maradékveszély
Elcsúszás, elbotlás és elesés.	A szerelő rakodó munkaaterületén a motorkerékpárból kifolyt folyadékok resp. az itt lévő tárgyak miatt fennáll az elbotlás veszélye.	A munkahelyet tartsa rendben és tisztán.	

2.4.4 Megsemmisítés

A megsemmisítési utasítások a berendezésen, resp. a csomagoláson elhelyezett piktogramokból olvashatók le. Az egyes jelzések magyarázata a „Jelzések a berendezésen“ fejezetben található.

2.5 Követelmények a gépkezelőre

A gép kezelője használat előtt figyelmesen olvassa el a használati utasítást.

2.5.1 Szakképesítés

A berendezés használatához, szakemberrel való felvilágosításon kívül, nem szükséges speciális szakképesítés.

2.5.2 Minimális korhatár

A berendezéssel kizárólag 16 éven felüli személyek dolgozhatnak. Kivételt képez a fiatalok foglalkoztatása szakképzés alatt az oktató felügyelete mellett szakképzettség elsajátítása érdekében.

2.5.3 Képzés

A berendezés használatához elegendő szakember felvilágosítása resp. a használati utasítással való megismerkedés. Speciális képzés nem szükséges.

3 Műszaki adatok

	GMR 360	GMR 500
Max. teherbírás:	360 kg	500 kg
Min. magasság cca:	205 mm	195 mm
Max. magasság cca:	780 mm	780 mm
Hosszúság rakodóval cca:	2200 mm	2515 mm
Hosszúság rakodó nélkül cca:	1345 mm	1825 mm
Szélesség cca:	490 mm	660 mm
Súly cca:	98 kg	133 kg
Méret H x Sz x M mm-ben	1520 x 685 x 250	2100 x 845 x 240
Megrend. szám:	24315	24332

4 Szállítás és raktározás









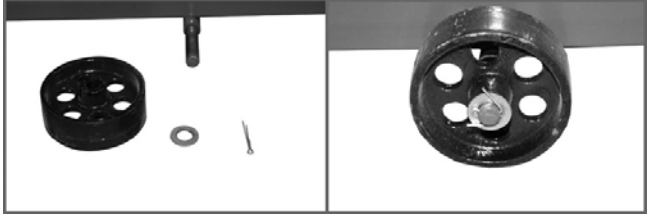

A berendezés kizárólag stacionáris használatra alkalmas.

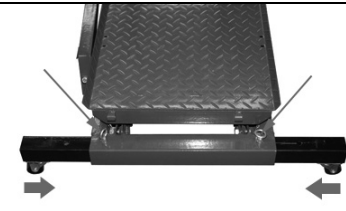
A használaton kívüli berendezést száraz és bezárható helyen kell raktározni.

Szállítani kizárólag betolt, terhelés nélküli állapotban szabad.

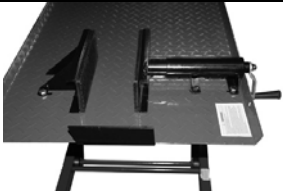
5 Szerelés és első üzembehelyezés



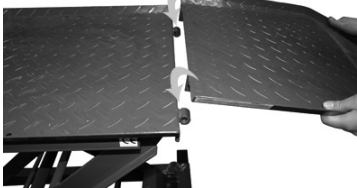

5.1 Szerelés és első üzembehelyezés # 24315

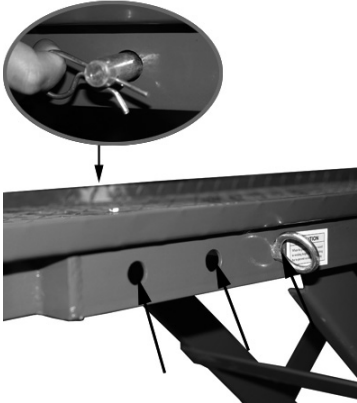
<p>1 szerelési csoport</p>  <p>3.ábra</p>	<p>A mellékelt alkatrészek és kellékek</p> <p>1 ábra –1 megj. 1 ábra –10 megj.</p>		
<p>2 szerelési csoport</p>  <p>4.ábra</p>	<p>Szükséges szerelési csoportok</p> <p>1 szerelési csoport</p>	<p>A mellékelt alkatrészek és kellékek</p> <p>1 ábra –8 megj.</p>	
<p>3 szerelési csoport</p>  <p>5.ábra</p>	<p>Szükséges szerelési csoportok</p> <p>2 szerelési csoport</p>	<p>A mellékelt alkatrészek és kellékek</p>	 <p>A szerelőrakodót emelje fel!</p>
<p>4 szerelési csoport</p>  <p>6.ábra</p>	<p>Szükséges szerelési csoportok.</p> <p>3 szerelési csoport</p>	<p>A mellékelt alkatrészek és kellékek</p> <p>1 ábra – 3 megj. 1 ábra – 4 megj. 1 ábra – 7 megj.</p>	
<p>5 szerelési csoport</p>  <p>7.ábra</p>	<p>Szükséges szerelési csoportok</p> <p>4 szerelési csoport</p>	<p>A mellékelt alkatrészek és kellékek</p> <p>1 ábra –9 megj.</p>	

6 szerelési csoport	Szükséges szerelési csoportok	A mellékelt alkatrészek és kellékek	
 <p>8.ábra</p>	5 szerelési csoport	1 ábra –2 megj.	

7 szerelési csoport	Szükséges szerelési csoportok	A mellékelt alkatrészek és kellékek	
 <p>9.ábra</p>	6 szerelési csoport	1 ábra –5 megj. 1 ábra –6 megj.	

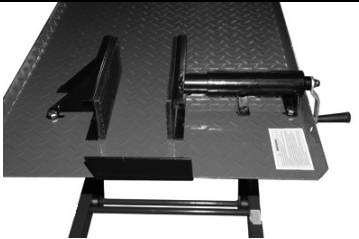
5.2 Szerelés és első üzembehelyezés # 24332

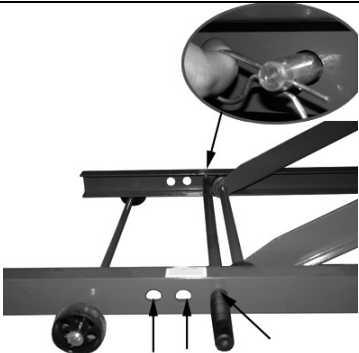
1 szerelési csoport	A mellékelt alkatrészek és kellékek		
 <p>10.ábra</p>		 <p>A szerelőrakodót emelje fel!</p>	
2 szerelési csoport	Szükséges szerelési csoportok	A mellékelt alkatrészek és kellékek	
 <p>11.ábra</p>	1 szerelési csoport	2 ábra –3 megj. 2 ábra –4 megj. 2 ábra –7 megj.	
3 szerelési csoport	Szükséges szerelési csoportok	A mellékelt alkatrészek és kellékek	
 <p>12.ábra</p>	2 szerelési csoport	2 ábra –2 megj.	
4 szerelési csoport	Szükséges szerelési csoportok	A mellékelt alkatrészek és kellékek	
 <p>13.ábra</p>	3 szerelési csoport	2 ábra –5 megj. 2 ábra –6 megj.	

5.3 Biztonsági utasítások az első üzemeltetéshez

Az első üzemeltetéshez semmiféle biztonsági utasítások nincsenek.
Érvényesek viszont az általános biztonsági utasítások!

5.4 Munkamenet

A szerelőrakodót kb. 1 órán keresztül hagyja állni, hogy az olaj belejuthasson.



Ha az olajnak nincs ideje leülepedni, a berendezés rendszerében levegő marad. Ennek eredményeként a szerelőrakodó nem működik hibamentesen.

A hidraulikus rendszert úgy levegőtleníti, hogy a lábpedált (14/2 ábra) egész a padlózatig letapossa, s a pedállal (14/1 ábra) kb. 10-20-szor pumpál.

6 Kezelés

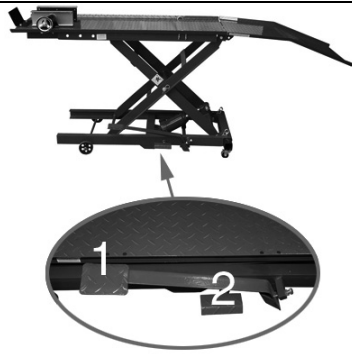

14.ábra

A lábpedállal (1) való „pumpálással“ a szerelőrakodó felemelkedik. A szerelőrakodót a lábpedállal (2) engedi le. Közben a szerelőrakodó saját súlyánál fogva lefelé mozog, pl. a rajta lévő motorkerékpárral. A pedálra (2) való nyomással a leereszkedés gyorsaságát irányítani lehet.

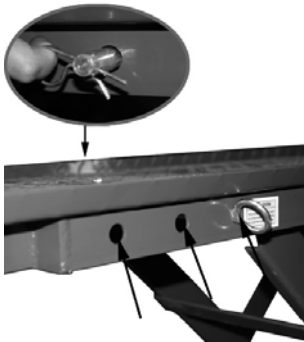

15.ábra (# 24315)

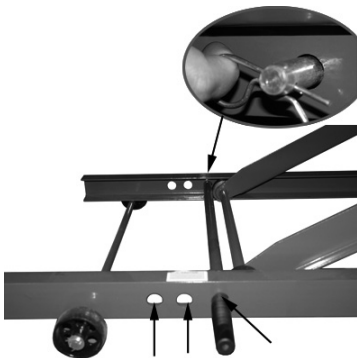

16.ábra (# 24332)



Hogy megakadályozza a szerelőrakodó véletlen beindulását, be kell biztosítani biztosító csappal. A csapot a szerelőrakodó helyzete szerint abba nyílásba kell helyezni, amelyik közvetlenül az ollósrudazat mellett fekszik, s így bebiztosítani a berendezést.

6.1 Kezelési biztonsági utasítások

- A berendezést kizárólag a használati utasítás áttanulmányozása után használja.
- Tartsa be az utasításban leírt biztonsági előírásokat.
- Viselkedjen felelősségteljesen más személyekkel szemben.



Mielőtt a szerelőrakodót üzembe helyezi, olvassa el figyelmesen és igyekezzen megérteni a biztonsági utasításokat .

A szerelőrakodót soha nem szabad áthelyezni!

- A szerelőrakodót állítsa megfelelő helyre. Ellenőrizze, hogy biztonságosan és egyenesen álljon. A szerelőrakodót hagyja teljesen leeresztett helyzetben, s a motorkerékpárt az első kerekével kezdve tolja fel a szerelőrakodóra.

6.2 Utasítás lépésről lépésre



A szerelőrakodón a befogó pofa különféle rögzítő nyílásai vannak. Ezek segítségével a szerelőrakodót be hozzá lehet alkalmazni a különféle nagyságú motorkerékpárokhoz.

- Rögzítse az első kereket a befogó pofákkal.
- Mielőtt a motorkerékpárt elengedi, biztosítsa be, hogy biztonságosan álljon.
- Továbbá rögzítse a motorkerékpárt a feszítőszíj hozzászorító elemei segítségével és a megfelelő helyen megfelelő feszítőszíjakkal.
- A lábpedállal (14/1. ábra) való „pumpálással“ a motorkerékpárt felemelheti.
- A megfelelő munkaszint bebiztosítása után tolja be az aretációs csapot(15 resp.16.ábra) a megfelelő nyílásba.
- Ha készen van a munkával, ellenőrizze a szerelőrakodó alatti térséget, győződjön meg arról, hogy a szerelőrakodót biztonságosan leengedheti.
- Távolítsa el az aretációs csapot (15 resp. 16.ábra), s a lábpedállal (14/2.ábra) a szerelőrakodót lassan engedje le. **Ügyeljen arra, hogy a szerelőrakodó alatt és a kések közelében se testrészei, se semmiféle tárgyak ne legyenek.**



A leeresztés sebességét a lábpedálra (14/2.ábra) való nyomással lehet irányítani. Nagyobb nyomás alatt nagyobb a leeresztés gyorsasága.

7 Üzemzavarok - okok - eltávolításuk

Üzemzavar	Ok	Eltávolításuk
A rakodó nem emel	<ol style="list-style-type: none"> 1. A rendszerben nincs elegendő mennyiségű olaj. 2. A rendszerben levegő van. 	<ol style="list-style-type: none"> 1. Töltse fel a hidraulikus olajsztintet. 2. A pedált (14/2.ábra) tapossa le a padlózatra és a pedállal (14/1.ábra) kb. 20-szor pumpáljon. Így felszabadul a rendszerben a levegő. Ha még nem tökéletes az eredmény, a lépéseket ismételje meg.

8 Szemlék és karbantartás

- Ha a szerelőrakodót nem használja, a rakodót engedje teljesen le, s raktározza száraz helyen, nehogy megrozsdásodjon.
- A szerelőrakodót tartsa tisztán. Rendszeresen olajozza a mozgó részeket.
- Rendszeresen ellenőrizze a vázat és a dugattyút, ha rozsdások, távolítsa el a rozsdát tiszta, olajos ruhával.
- Minden használat előtt ellenőrizze az alkatrészeket. Ha az alkatrészek meg vannak rongálva, vagy nincs velük megelégedve, ellenőriztesse, esetleg javíttassa meg a szerelőrakodót szakemberrel.
- Rendszeresen ellenőrizze a hidraulikus olaj szintjét. Ha túlságosan alacsony, emelje le a szivattyú műanyag dugóját és öntsön a szivattyúba hidraulikus olajat.



Kizárólag jó minőségű hidraulikus olajat használjon. Fék-, vagy más folyadékot nem szabad használni.

8.1 Szemlére és karbantartásra vonatkozó biztonsági utasítások

Kizárólag rendszeresen karbantartott és kezelt gép lehet megbízható segédeszköz. Elégtelen karbantartás és kezelés előre nem látható balesetekhez és sérülésekhez vezethet.

8.2 Szemle és karbantartási terv

Időközök	Teendők	Esetleges további részletek
4 hetenként	<ul style="list-style-type: none"> • Minden mozgó részt és csuklót jensen be olajjal, vagy zsiradékkal. 	
Szükség szerint	<ul style="list-style-type: none"> • A szerelőrakodót tiszta és nedves ruhával tisztítsa meg. 	

9 Pótalkatrészek

Reklamációt és pótalkatrészek megrendelését az illető szervizúrlap segítségével gyorsan, bürokráciát kizárva intézünk el az alábbi címen:

<http://www.guede.com/support>

Az űrlapot kikérheti:

Tel.: +49 (0) 79 04 / 700-0
Fax: +49 (0) 79 04 / 700-250
E-Mail: info@guede.com

EG-Konformitätserklärung

ES Hasonlóssági nyilatkozat

Hiermit erklären wir,
Ezennel kijelentjük,

Güde GmbH & Co. KG
Birkichstraße 6, 74549 Wolpertshausen, Germany

Dass die nachfolgend bezeichneten Geräte aufgrund ihrer Konzipierung und Bauart sowie in der von uns in Verkehr gebrachten Ausführungen den einschlägigen, grundlegenden Sicherheits- und Gesundheitsanforderungen der EG-Richtlinien entsprechen.

hogya lentiékben megjelölt gépipari termék, koncepciója és konstrukciója, az általunk forgalomba kerülő kivitelezésben, megfelel a vonatkozó biztonsági és higiéniai EU-s szabályzatok alapkövetelményeinek.

Bei einer nicht mit uns abgestimmten Änderung der Geräte verliert diese Erklärung ihre Gültigkeit.

A gépen, tudtunk és hozzájárulásunk hiányában végzett módosítások a jelen nyilatkozat hatályvesztését eredményezi.

Bezeichnung der Geräte: - GMR
A gép megnevezése:

Artikel-Nr.: - 24315, 24332
Termékszám:

Einschlägige EG-Richtlinien: - EG-Maschinenrichtlinie 98/37/EG
Alkalmazott EU előírások: - EG-Richtlinie 93/68/EWG

Angewandte harmonisierte Normen: - EN 1050:1996
Felhasznált harmonizációs szabványok:

Datum/Herstellerunterschrift: 24.04.2006
Dátum/Gyártó aláírása

Angaben zum Unterzeichner: Hr. Arnold, ordförande
Az aláíró személy adatai:

