

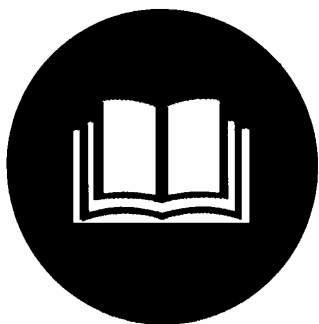

SZERELŐ PRÉS WP 12 T

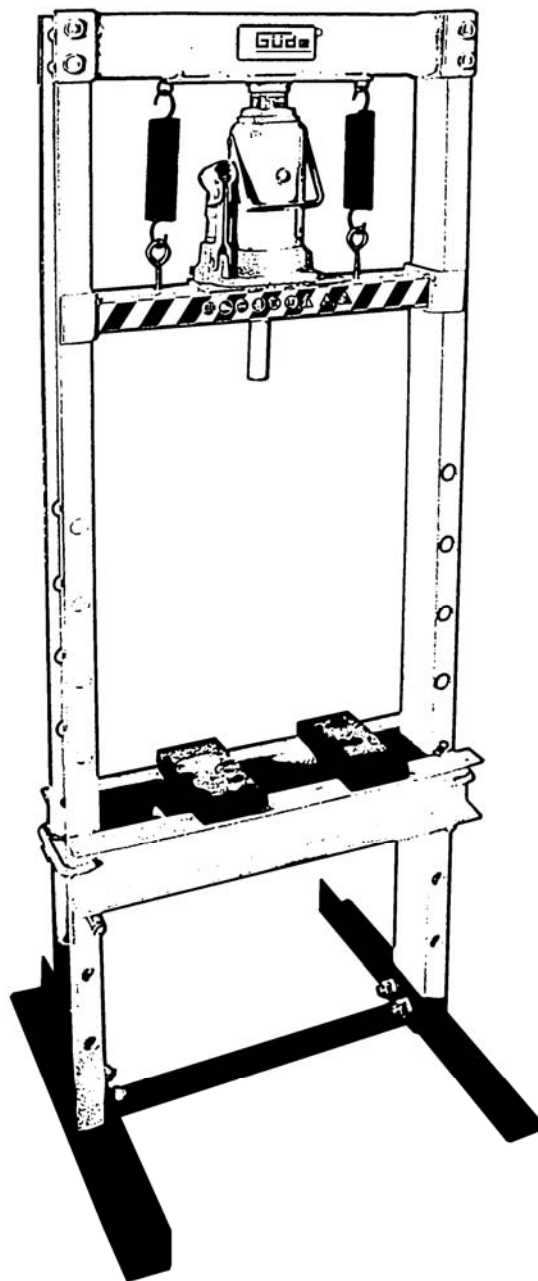

Magyar



CE

24420

Mielőtt a gépet üzembe helyezik, olvassák el gondosan a használati utasítást.

A.V. 1

Utánnnyomást és részutánnnyomást is jóvá kell hagyatni.

Műszaki változások fenntartva.

© Güde GmbH & Co. KG - 2007

Tartalom

Jelölés	Oldal
1 Gép.....	3
1.1 A szállítmány tartalma.....	3
1.2 Jótállás.....	4
2 Általános biztonsági utasítások	4
2.1 Viselkedés kényszerhelyzetben.....	4
2.2 Jelzések a gépen	4
2.3 Rendeltetés szerinti használat.....	5
2.4 Maradékveszély és óvintézkedések	5
2.4.1 Mechanikai maradékveszély	5
2.4.2 Az ergonómiai elvek elhanyagolása.....	5
2.4.3 Megsemmisítés.....	6
2.5 Követelmények a gép kezelőjére	6
2.5.1 Szakképesítés	6
2.5.2 Minimális korhatár	6
2.5.3 Képzés.....	6
3 Műszaki adatok.....	6
4 Szállítás és raktározás	6
5 Szerelés és első üzembehelyezés	6
5.1 Biztonsági utasítások első üzembehelyezéshez	6
5.2 Lépések.....	6
6 Kezelés	7
6.1 Kezelési biztonsági utasítások.....	7
7 Gépszemle és karbantartás.....	7
7.1 Gépszemlére és karbantartásra vonatkozó biztonsági utasítások	7
7.2 Gépszemle és karbantartási terv	7
8 Pótalkatrészek	7

Törekszünk termékeink folyamatos tökéletesítésére, ezért változhatnak meg a műszaki adatok és az ábrák!

1 Gép

Ideális segítőtárs műhelyben nyomáshoz, préseléshez, garázsban, offroadhoz, mezőgazdaságban, erdészetben, iparosok részére, iparban, kertészetben és tájrendészetben.

1.1 A szállítmány tartalma

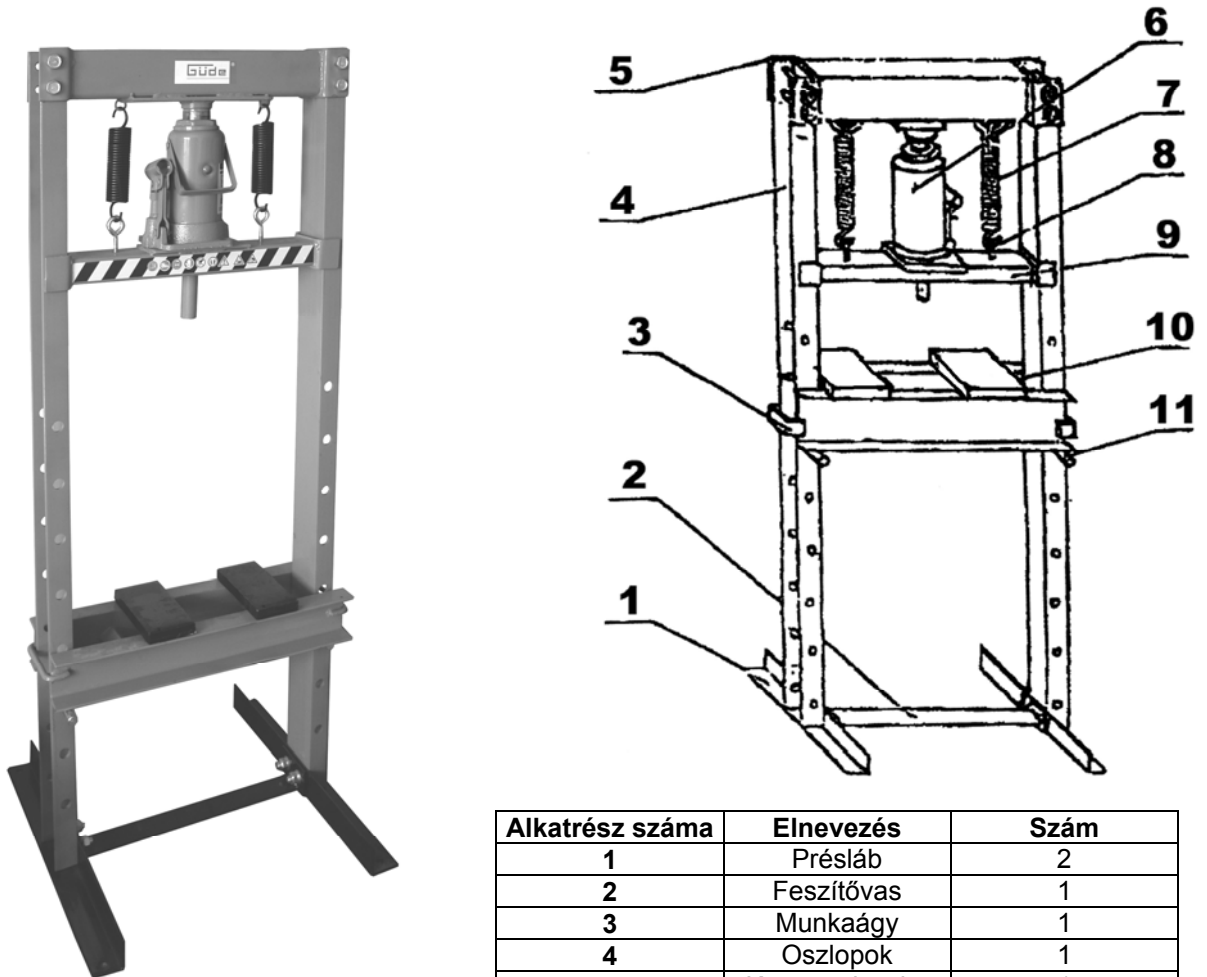

1.ábra

Alkatrész száma	Elnevezés	Szám
1	Présláb	2
2	Feszítővas	1
3	Munkaágy	1
4	Oszlopok	1
5	Kereszt deszka	1
6	12 t emelő henger	1
7	Rugó	2
8	Horog	2
9	Emelő deszka	1
10	Acél deszka	2
11	Rúd	2

1.2 Jótállás

Jótállási igények a mellékelt jótállási levél szerint.

2 Általános biztonsági utasítások

A használati utasítást a gép első használata előtt figyelmesen el kell olvasni. Az esetben, ha a gép bekapcsolásával és használatával kapcsolatban kétségeik lesznek forduljanak a gyártóhoz (szervíz osztály).

A MAGAS SZÍNVONALÚ BIZTONSÁG ÉRDEKÉBEN TARTSA BE AZ ALÁBBI UTASÍTÁSOKAT:

- A gép üzembe helyezése előtt ellenőrizze, hogy komplett, működőképés és tömített legyen.
- Soha nem szabad hibás, vagy működésképtelen gépet bekapcsolni!
Lépjön kapcsolatba a gyártóval, vagy bízza a gépet szakemberre, mechanikusra.
- Munka közben legyen mindig figyelmes és óvatos!
- Semmi esetben sem szabad a gépet erőszakkal kezelni!
- Viseljen személyi védő berendezést (védő szemüveget, kesztyűt, biztonságos munkacipőt, stb.)
- Acél, fém, vagy más anyagok préselés közben összetörhetnek. Ezért ügyeljen, hogy környezetében ne legyenek tartva a biztonsági előírások.
- Idegen személyeket és gyerekeket tartson munkahelyétől biztonságos távolságban.
- A prést erősítse szilárdan az alapzathoz, ehhez használjon csapokat és csavarokat
- Tilos a présrel rugókat széthúzni, vagy összenyomni.
- Minden használat előtt ellenőrizze az alkatrészeket, hogy be legyenek szorítva és működőképések legyenek.
- A hibás alkatrészeket azonos alkatrészekkel kell felcserélni.
- A prés szállítása közben megtörténhet, hogy az emelő hengerben lévő hidraulikus olajba levegő jut. A levegő buborékok akadályozzák az emelő henger probléma mentes működését. Az emelő hengert az alábbiak szerint kell légteleníteni:
 - Az emelő henger szelepét maximálisan kétszer fordítsa az óramutató járásával ellenkező irányba.
 - Távolítsa el az emelő henger dugóját.
 - Gyorsan, rögtön egymás utáni gyors mozdulatokkal, pumpálja az emelő henger karjával.
 - Ezt az eljárást annyiszor ismételje, ahányszor szükséges.
 - Az emelő hengert újra zárja be a dugóval.

2.1 Viselkedés kényszerhelyzetben

Igyekezzen a balesetnek megfelelően első segínyt nyújtani, s minél hamarabb biztosítson be orvosi segítségét.

A sebesültet nyugtassa meg, s védje további balesettől

2.2 Jelzések a gépen







A szimbólumok magyarázata

Ebben az utasításban és/vagy a gépen az alábbi szimbólumok vannak feltüntetve:





A gyártmány biztonsága, tilalmak:

		
A gyártmány megfelel az illető EU normák követelményeinek	Általános tilalom (más piktogramokkal együtt)	Tilos megérinteni





Tilalmak, figyelmeztetések, utasítások:

					
A géppel kizárólag egy személy dolgozhat.	Figyelmeztetés/vigyázz	Figyelmeztetés a kezek megsebesülésére/	Figyelmeztetés, repülő tárgyak!	Viseljen védőkesztyűt	Használat előtt olvassa el a használati utasítást.

Utasítások, környezetvédelem:

					
Viseljen védőszemüveget	Viseljen biztonságos munkacipőt	Hibás és/vagy megsemmisített villany, vagy elektromogépeket át kell adni az illetékes gyűjtőtelepre.	A karton csomagolást át lehet adni megsemmisítésre hulladékgyűjtőbe	A hulladékot szakszerűen semmisítse meg, hogy ne ártson a környezetnek.	

Csomagolás:

					
Védje nedvesség ellen	A csomagolást felállított helyzetben tartsa	Vigyázz törékeny	Súly		

2.3 Rendeltetés szerinti használat

A gépet kizárólag megfelelő anyagok nyomására és préselésére szabad használni a biztonsági utasítások betartása mellett.

A gyártó nem felelős az általános érvényességű előírások, s a használati utasítás be nem tartása következtében keletkezett károkért.

2.4 Maradékveszély és óvintézkedések

2.4.1 Mechanikai maradékveszély

Veszély	Leírás	Óvintézkedés/ek	Maradékveszély
Becsípés, fölcsavarodás	A gép mozgó alkatrészei bekaphatják a széles öltözetet, vagy az ékszereket.	Ékszereket nem szabad viselni, viseljen mindig megfelelő öltözetet, amit a gép forgó részei nem kaphatnak be.	

2.4.2 Az ergonómiai elvek elhanyagolása

Veszély	Leírás	Óvintézkedés/ek	Maradékveszély
A személyvédő biztonsági segédesszközök viselésének az elhanyagolása	A fűrészlánc és a gép további részei vágási és becsípési sebesüléseket okozhatnak.	A géppel való munka közben mindig viselni kell védő munkakesztyűt.	
Megfeleőtlen helyi megvilágítás	Nem megfelelő megvilágítás magas biztonsági kockázattal jár.	Munka közben biztosítson be megfelelő megvilágítást.	

2.4.3 Megsemmisítés

A megsemmisítési utasítások a gépen, resp. a csomagoláson elhelyezett piktogramokból olvashatók le. Az egyes jelzések magyarázata a „Jelzések a gépen” fejezetben található.

2.5 Követelmények a gép kezelőjére

A gép kezelője használat előtt figyelmesen olvassa el a használati utasítást.

2.5.1 Szakképesítés

A gép használatához, szakemberrel való felvilágosításon kívül nem szükséges speciális szakképesítés.

2.5.2 Minimális korhatár

A géppel kizárólag 16éven felüli személyek dolgozhatnak.
Kivételt képez a fiatalok foglalkoztatása szakképzés alatt az oktató felügyelete mellett szakképzettség elsajátítása érdekében.

2.5.3 Képzés

A gép használatához elegendő szakember felvilágosítása resp. a használati utasítással való megismerkedés. Speciális képzés nem szükséges.

3 Műszaki adatok

Maximális préselési nyomás:	12 t
Munka terület:	0-630 mm
Tekeracs:	8 beállítási lehetőség
Lököt magasság:	140 mm
Alap. méretek (H x Sz xM):	580 x 500 x 1230 mm
Súly:	46 kg

4 Szállítás és raktározás



A gép kizárólag stacionáris használatra lett szerkesztve.
A gépet száraz, zárt helyiségben kell raktározni.

5 Szerelés és első üzembehelyezés

5.1 Biztonsági utasítások első üzembehelyezéshez

- Ügyeljen arra, hogy a gép biztonságosan fel legyen erősítve a megfelelő alapzatra.
- Bizonyosodjon meg arról, hogy a csavarok be vannak-e szorítva.

5.2 Lépések

- A gépet szilárdan erősítse az alapzathoz.

6 Kezelés

- Dugja be a csapot a ráába, így állítsa be a szükséges munka magasságot.
- Zárja be az emelő henger szelepét
- Pumpálja az emelő henger karjával
- A szelep kinyitásával az emelő henger visszatér a kiinduló helyzetbe.

6.1 Kezelési biztonsági utasítások

- A gépet kizárólag a használati utasítás figyelmes elolvasása után használhatja.
- Tartsa be az utasításban lévő biztonsági előírásokat.
- Viselkedjen felelősségteljesen más személyekkel szemben.

7 Gépszemle és karbantartás

A gépet tartsa tisztán, portalan állapotban.
Minden mozgó alkatrészt olajozni kell.

7.1 Gépszemlére és karbantartásra vonatkozó biztonsági utasítások

Kizárólag rendszeresen karbantartott és kezelt gép lehet megbízható segédeszköz. Elégtelen karbantartás és kezelés előre nem látható balesetekhez és sérülésekhez vezethet.

7.2 Gépszemle és karbantartási terv

Időközök	Leírás	Esetleges további részletek
Minden használat után	<ul style="list-style-type: none">• A gépet törölje meg száraz, tiszta ruhával, vagy fuvassa ki alacsony nyomású sűrített levegővel.	

8 Pótalkatrészek



Reklamációt és pótalkatrészek megrendelését az illető szervízúrlap segítségével gyorsan, bürokráciát kizárva intézünk el az alábbi címen:

<http://www.guede.com/support>

Az űrlapot kikérheti:

Tel.: +49 (0) 79 04 / 700-360

Fax: +49 (0) 79 04 / 700-51999

E-Mail: support@ts.guede.com

Azonossági nyilatkozat EU

EC Declaration of Conformity

Ezennel kijelentjük,
We herewith declare,

Güde GmbH & Co. KG
Birkichstraße 6, 74549 Wolpertshausen, Germany

hogy a lentiekben megjelölt gépipari termék, koncepciója és tervezése, az általunk forgalomba kerülő kivitelezésben, megfelel az EU illetékes biztonsági és higiéniai szabályzatok alapkövetelményeinek.

That the following Appliance complies with the appropriate basic safety and health requirements of the EC Directive based on its design and type, as brought into circulation by us.

A gépen, a velünk való konzultáció nélkül végzett változások esetén, a jelen nyilatkozat érvényességét veszti.

In a case of alternation of the machine, not agreed upon by us, this declaration will loose its validity.

A gépek megjelölése: - WP 12 T
Machine description:

Megrendelési szám: - 24420
Article-No.:

Illetékes EU előírások: - směrnice EU o strojích 98/37/EG

Használt harmonizált normák:
Applicable harmonized Standard:

Dátum/a gyártó aláírása:
Date/Authorized Signature:
Az aláíró személy adatai:
Title of Signatory:

26.06.2008



pan Arnold, ügyvezető igazgató