

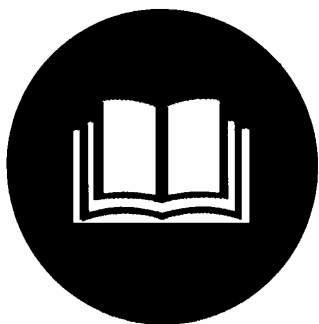

# MÚHELYPRÉS WP 20 T

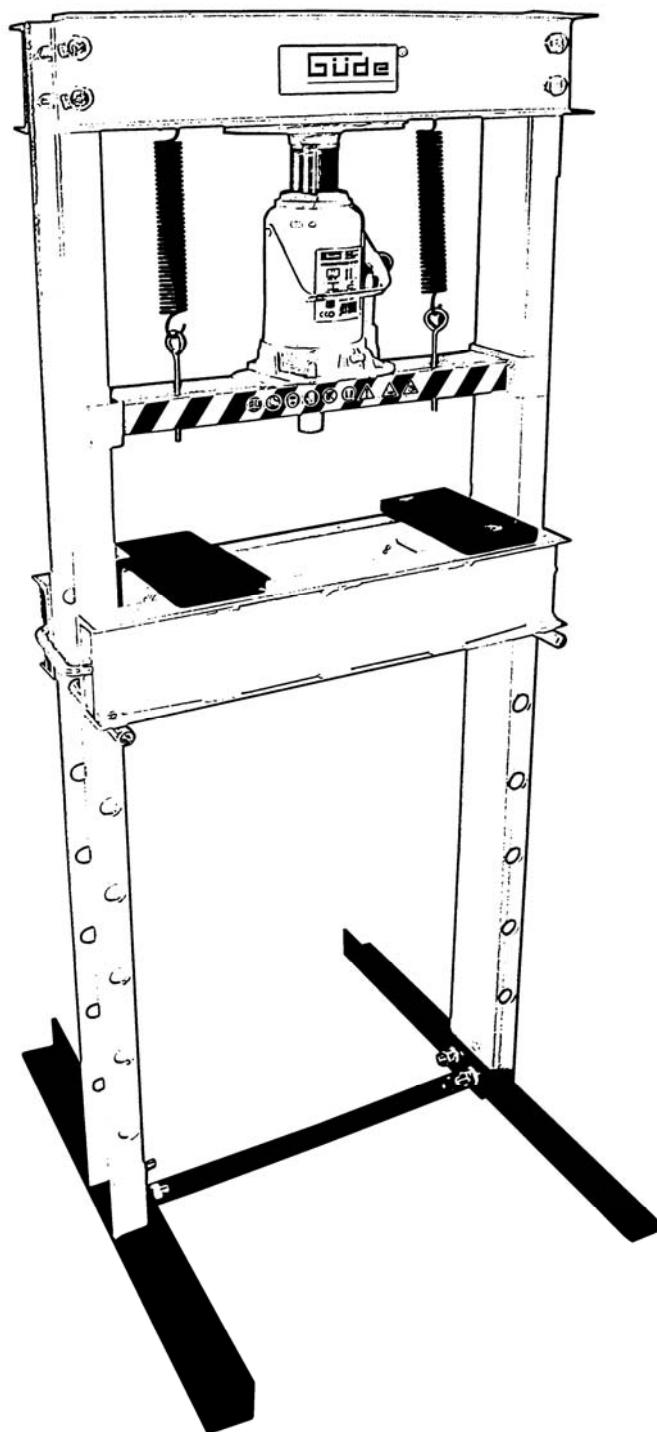

Deutsch	2
English	xx
Français	xx
Dansk	xx
Čeština	xx
Slovenčina	xx
Nederlands	xx
Italiano	xx
Norsk	xx
Svenska	xx
Magyar	xx
Hrvatski	xx
Slovenščina	xx
Românește	xx
Български	xx
Bosanski	xx
Srbski	xx



# 24422

## Mielőtt a gépet üzembe helyezik, olvassák el figyelmesen a használati utasítást.

A.V. 1

Utánnnyomást és részutánnnyomást is jóvá kell hagyni.

Műszaki változások fenntartva.

© Güde GmbH & Co. KG - 2007

### Tartalom

Jelölés	Oldal
<b>1 Gép.....</b>	<b>3.</b>
1.1 A szállítmány tartalma.....	3.
1.2 Jótállás .....	4.
<b>2 Általános biztonsági utasítások .....</b>	<b>4.</b>
2.1 Viselkedés kényszerhelyzetben.....	4.
2.2 Jelzések a gépen .....	4.
2.3 Rendeltetés szerinti használat.....	5.
2.4 Maradékveszély és óvintézkedések .....	5.
2.4.1 Mechanikai maradékveszélyek.....	5.
2.4.2 Az ergonómiaia elvek elhanyagolása.....	6.
2.4.3 Megsemmisítés.....	6.
2.5 Követelmények a gép kezelőjére vonatkozóan .....	6.
2.5.1 Szakképesítés .....	6.
2.5.2 Minimális korhatár .....	6.
2.5.3 Képzés.....	6.
<b>3 Műszaki adatok.....</b>	<b>6.</b>
<b>4 Szállítás és raktározás.....</b>	<b>6.</b>
<b>5 Szerelés és az első üzembehelyezés .....</b>	<b>6.</b>
5.1 Biztonsági utasítások az első üzembehelyezéshez.....	6.
5.2 Lépések.....	6.
<b>6 Kezelés .....</b>	<b>7.</b>
6.1 Kezelési biztonsági előírások.....	7.
<b>7 Gépszemlék és karbantartások .....</b>	<b>7.</b>
7.1 A gépszemlére és a karbantartásra vonatkozó biztonsági utasítások.....	7.
7.2 A gépszemlék és a karbantartások terve.....	7.
<b>8 Pótalkatrészek .....</b>	<b>7.</b>

Törekszünk termékeink folyamatos tökéletesítésére, ezért változhatnak meg a műszaki adatok és az ábrák!

## 1 Gép

Ideális segítőtárs műhelyben nyomáshoz, préseléshez, garázsban, offroadhoz, mezőgazdaságban, erdészetben, iparosok részére, iparban, kertészetben és tájrendészetben.

### 1.1 A szállítmány tartalma

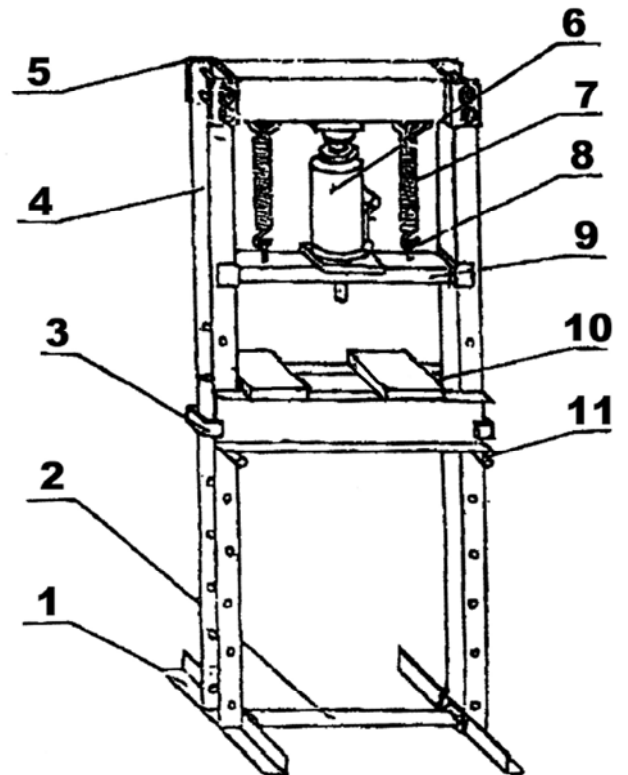

Alkatrész szám	Elnevezés	Szám
1	Présláb	2
2	Feszítővas	1
3	Munkaágy	1
4	Oszlopok	1
5	Kereszt lemez	1
6	20 t emelő henger	1
7	Rugó	2
8	Horog	2
9	Emelő lemez	1
10	Acél lemez	2
11	Rúd	2

1.ábra

## 1.2 Jótállás

Jótállási igények a mellékelt jótállási levél szerint.

## 2 Általános biztonsági utasítások

A használati utasítást a gép első használata előtt figyelmesen el kell olvasni. Az esetben, ha a gép bekapcsolásával és használatával kapcsolatban kétségeik lesznek forduljanak a gyártóhoz (szervíz osztály).

### A MAGAS SZÍNVONALÚ BIZTONSÁG ÉRDEKÉBEN TARTSA BE AZ ALÁBBI UTASÍTÁSOKAT:

- A gép üzembe helyezése előtt ellenőrizze, hogy komplett, működőképes és tömített legyen.
- Soha nem szabad hibás, vagy működésképtelen gépet bekapcsolni!  
Lépjön kapcsolatba a gyártóval, vagy bízza a gépet szakemberre, mechanikusra.
- Munka közben legyen mindig figyelmes és óvatos!
- Semmi esetben sem szabad a gépet erőszakkal kezelni!
- Viseljen személyi védőeszközt (védő szemüveget, kesztyűt, biztonságos munkacipőt, stb.)
- Acél, fém, vagy más anyagok préselés közben eltörhetnek. Ezért ügyeljen, hogy környezetében be legyenek tartva a biztonsági előírások.
- Idegen személyeket és gyerekeket tartson munkahelyétől biztonságos távolságban.
- A prést erősítse szilárdan a földhöz, ehhez használjon csapokat és csavarokat
- Tilos a préssel rugókat széthúzni, vagy összenyomni.
- Minden használat előtt ellenőrizze az alkatrészeket, hogy be legyenek szorítva és működőképesek legyenek.
- A hibás alkatrészeket egyenértékű alkatrészekkel kell felcserélni.
- A prés szállítása közben megtörténhet, hogy az emelő hengerben lévő hidraulikus olajba levegő jut. A levegő buborékok akadályozzák az emelő henger problémamentes működését. Az emelő hengert az alábbiak szerint kell légteleníteni:  
Az emelő henger szelepét maximálisan kétszer fordítsa az óramutató járásával ellenkező irányba.
  - Távolítsa el az emelő henger dugóját.
  - Egymás utáni gyors mozdulatokkal pumpálja az emelő henger karjával.
  - Ezt az eljárást annyiszor ismételje, ahányszor szükséges.
  - Az emelő hengert újra zárja be a dugóval.

### 2.1 Viselkedés kényszerhelyzetben

Igyekezzen a balesetnek megfelelően első segélyt nyújtani, s minél hamarabb biztosítson be orvosi segítségét.

A sebesültet nyugtassa meg, s védje további balesettől

### 2.2 Jelzések a gépen







#### A szimbólumok magyarázata

Ebben az utasításban és/vagy a gépen az alábbi szimbólumok vannak feltüntetve:







#### A gyártmány biztonsága, tilalmak :

		
A gyártmány megfelel az illető EU normák követelményeinek	Általános tilalom (más piktogramokkal együtt)	Tilos megérinteni





**Tilalmak, figyelmeztetések, utasítások:**

					
A géppel kizárólag egy személy dolgozhat.	Figyelmeztetés/vigyázz	Figyelmeztetés a kezek megsebesülésére/	Figyelmeztetés, repülő tárgyak!	Viseljen védőkesztyűt	Használat előtt olvassa el a használati utasítást.

**Utasítások, környezetvédelem:**

					
Viseljen védőszemüveget	Viseljen biztonságos munkacipőt	Hibás és/vagy megsemmisített villany, vagy elektromos gépeket át kell adni az illetékes gyűjtőtelepre.	Zöld pont –Duales System Deutschland AG	A hulladékot szakszerűen semmisítse meg, hogy ne ártson a környezetnek.	A karton csomagolást át lehet adni megsemmisítésre hulladékgyűjtőbe

**Csomagolás:**

					
Védje nedvesség ellen	A csomagolást felállított helyzetben tartsa	Vigyázz törékeny	Súly		

**2.3 Rendeltetés szerinti használat**

A gépet kizárólag megfelelő anyagok nyomására és prézelésére szabad használni. A gyártó nem felelős az általános érvényességű előírások, s a használati utasítás be nem tartása következtében keletkezett károkért.

**2.4 Maradékveszélyek és óvintézkedések**

**2.4.1 Mechanikai maradékveszély**

Veszély	Leírás	Óvintézkedés/ek	Maradékveszély
Becsípés, fölcsvarás	A gép mozgó alkatrészei bekaphatják a lenge öltözetet, vagy az ékszereket.	Ékszereket nem szabad viselni, viseljen mindig megfelelő öltözetet, amit gép forgó részei nem kaphatnak be.	

**2.4.2 Az ergonómiai elvek elhanyagolása**

Veszély	Leírás	Óvintézkedés/ek	Maradékveszély
A személyvédő biztonsági segédeszközök viselésének az elhanyagolása	A fűrészlánc és a gép további részei vágási és becsípési sebesüléseket okozhatnak.	A géppel való munka közben mindig viselni kell védő munkakesztyűt.	
Megfeleőtlen helyi megvilágítás	Nem megfelelő megvilágítás magas biztonsági kockázattal jár.	Munka közben biztosítson be megfelelő megvilágítást.	

### 2.4.3 Megsemmisítés

A megsemmisítési utasítások a gépen, ill. a csomagoláson elhelyezett piktogramokból olvashatók le. Az egyes jelzések magyarázata a „Jelzések a gépen” fejezetben található.

## 2.5 Követelmények a gép kezelőjére vonatkozóan

A gép kezelője használat előtt figyelmesen olvassa el a használati utasítást.

### 2.5.1 Szakképesítés

A gép használatához, szakemberrel való felvilágosításon kívül nem szükséges speciális szakképesítés.

### 2.5.2 Minimális korhatár

A géppel kizárólag 16éven felüli személyek dolgozhatnak.  
Kivételt képez a fiatalok foglalkoztatása szakképzés alatt az oktató felügyelete mellett szakképzettség elsajátítása érdekében.

### 2.5.3 Képzés

A gép használatához elegendő szakember felvilágosítása ill. a használati utasítással való megismerkedés. Speciális képzés nem szükséges.

## 3 Műszaki adatok

<b>Maximális préselési nyomás:</b>	20 t
<b>Munka terület:</b>	0-730 mm
<b>Tekercs:</b>	7 beállítási lehetőség
<b>Löket magasság:</b>	160 mm
<b>Alap. méretek (H x Sz xM):</b>	700 x 660 x 1450 mm
<b>Súly:</b>	81 kg

## 4 Szállítás és raktározás



**A gép kizárólag stacionáris használatra lett szerkesztve.**  
A gépet száraz, zárt helyiségben kell raktározni.

## 5 Szerelés és első üzembehelyezés

### 5.1 Biztonsági utasítások első üzembehelyezéshez

- Ügyeljen arra, hogy a gép biztonságosan fel legyen erősítve a megfelelő alapzatra.
- Bizonyosodjon meg arról, hogy a csavarok be vannak-e szorítva.

### 5.2 Lépések

A gépet szilárdan erősítse az alapzathoz

## 6 Kezelés

- Dugja be a csapot a rámába, mivel beállítja a szükséges munka magasságot.
- Zárja be az emelő henger szelepét
- Pumpálja az emelő henger karjával
- A szelep kinyitásával az emelő henger visszatér a kiinduló helyzetbe.

### 6.1 Kezelési biztonsági utasítások

- A gépet kizárólag a használati utasítás figyelmes elolvasása után használhatja.
- Tartsa be az utasításban lévő biztonsági előírásokat.
- Viselkedjen felelősségteljesen más személyekkel szemben.

## 7 Gépszemle és karbantartás

A gépet tartsa tisztán, pormentes állapotban.  
Minden mozgó alkatrészt olajozni kell.

### 7.1 Gépszemlére és karbantartásra vonatkozó biztonsági utasítások

Kizárólag rendszeresen karbantartott és kezelt gép lehet megbízható segédeszköz. Elégtelen karbantartás és kezelés előre nem látható balesetekhez és sérülésekhez vezethet.

### 7.2 Gépszemle és karbantartási terv

Időközök	Leírás	Esetleges további részletek
Minden használat után	<ul style="list-style-type: none"> <li>• A gépet törölje meg száraz, tiszta ruhával, vagy fuvassa ki alacsony nyomású sűrített levegővel.</li> </ul>	

## 8 Pótalkatrészek



Reklamációt és pótalkatrészek megrendelését az illető szervízúrlap segítségével gyorsan, bürokráciát kizárva intézünk el az alábbi címen:

<http://www.guede.com/support>

Az úrlapot kikérheti:

**Tel.: +49 (0) 79 04 / 700-0**

**Fax: +49 (0) 79 04 / 700-250**

**E-Mail: [info@guede.com](mailto:info@guede.com)**

# Azonossági nyilatkozat EU

## EC Declaration of Conformity

Ezennel kijelentjük,  
*We herewith declare,*

Güde GmbH & Co. KG  
Birkichstraße 6, 74549 Wolpertshausen, Germany

hogy a lentiekben megjelölt gépipari termék, koncepciója és tervezése, az általunk forgalomba kerülő kivitelezésben, megfelel az EU illetékes biztonsági és higiéniai szabályzatok alapkövetelményeinek.

*That the following Appliance complies with the appropriate basic safety and health requirements of the EC Directive based on its design and type, as brought into circulation by us.*

A gépen, a velünk való konzultáció nélkül végzett változások esetén, a jelen nyilatkozat érvényességét veszti.

*In a case of alternation of the machine, not agreed upon by us, this declaration will loose its validity.*

**A gépek megjelölése:** - WP 20 T  
*Machine description:*

**Megrendelési szám:** - 24422  
*Article-No.:*

**Illetékes EU előírások:** - směrnice EU o strojích 98/37/EG

**Használt harmonizált normák:**  
*Applicable harmonized Standard:*

**Dátum/a gyártó aláírása:**  
*Date/Authorized Signature:*  
**Az aláíró személy adatai:**  
*Title of Signatory:*

28.4.2008



pan Arnold, ügyvezető igazgató