

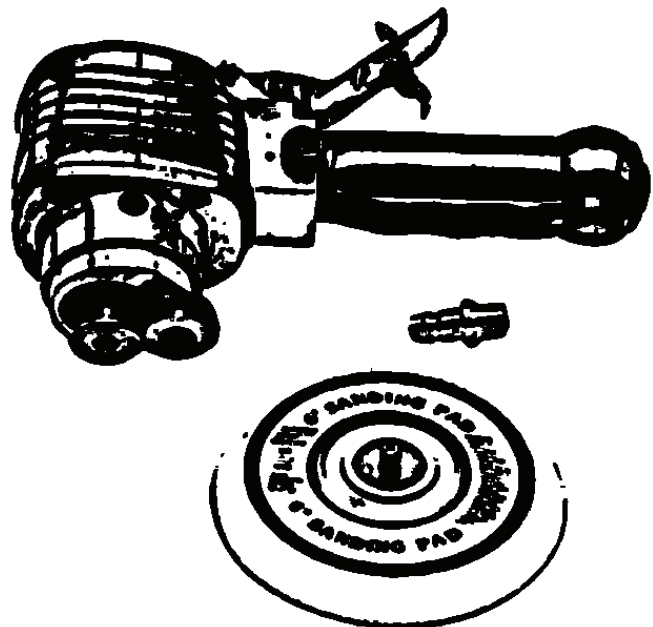

150
40026



Magyar
Az eredeti használati utasítás fordítása



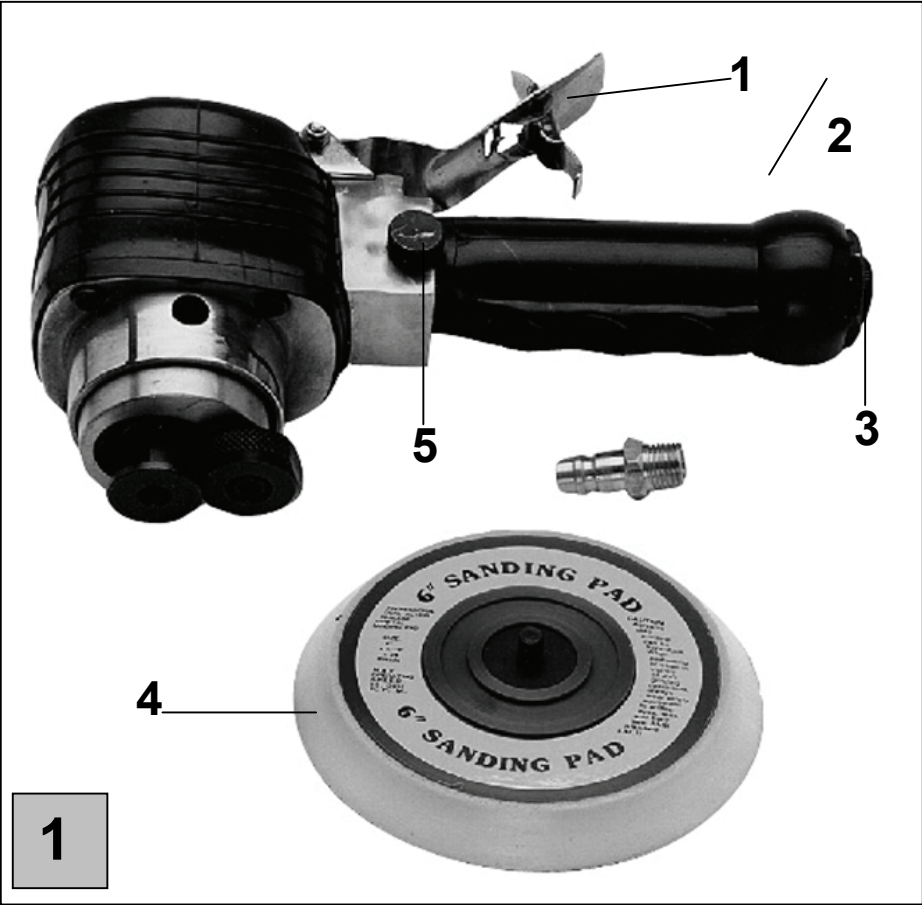

	Kérjük, olvassa el figyelmesen az alábbi utasításokat, mielőtt használja a berendezés működése.		
A.V. 2 Utánnomást és részutánnomást is jóvá kell hagyni. Műszaki változások fenntartva. Illusztrációs ábrák! Az eredeti használati utasítás fordítása			
	Vannak kérdései? Reklamáció? Szüksége van pótalkatrészekre, vagy használati utasításra? Honlapunkon a www.guede.com címen szervíz terén gyorsan, bürokráciát kizárva segítségére leszünk. Kérem, segítsen, hogy segíthessünk. Hogy gépét reklamáció esetén identifikálhassuk, szükségünk van a gyártási számra, a szortiment tételszámára és a gyártási évre. Ezek az adatok fel vannak tüntetve a típus címken. Hogy mindig kéznél legyenek, kérem, jegyezze fel az alábbiakban. Gyártási szám: _____ Szortiment tételszám: _____ Gyártási év: _____		
	Tel.: +49 (0) 79 04 / 700-360	Fax: +49 (0) 79 04 / 700-51999	E-Mail: support@ts.guede.com

JELZÉSEK:

A gyártmány biztonsága, Tilalmak:

A gyártmány eleget tesz az illetékes EU normák követelményeinek	Általános tilalom (más piktogrammal együtt)	Tilos bő ruhák viselése!	Tilos ékszerek viselése!

Figyelmeztetés, Utasítások:

Figyelmeztetés/vigyázz	Használat előtt olvassa el a használati utasítást	Viseljen fülvédő berendezést!	Viseljen védő szemüveget!

Utasítások, Környezetvédelem:

Használjon respirátort!	A hulladékot úgy semmisítse meg, hogy ne károsítsa a környezetet.	A karton csomagolást át lehet adni megsemmisítésre hulladékgyűjtőbe.	Hibás és/vagy tönkrement villany, vagy elektromosgépeket át kell adni az illetékes hulladékgyűjtő telepre.

Csomagolás, Műszaki adatok:

A csomagolást felállított helyzetben tartsa	Súly		

A szállítmány tartalma (1.ábra)

1. Irányító kar
2. Szívó garat
3. Sűrített levegő csatlakozása
4. Excentrikus tárcsa
5. Kontrol regulátor

Gép

Levegős csiszoló

Professzionális pneumatikus excentrikus, a szennyezett levegő eltávolítására szolgáló csőrendszerrel ellátott csiszoló, mely hézagöltő és email anyagok csiszolására, továbbá faanyagok és műanyagok finom csiszolására alkalmas.

Azonossági nyilatkozat EU

Ezzel kijelentjük mi, a Güde GmbH & Co. KG Birkichstraße 6, 74549 Wolpertshausen, Germany hogy a lentiekben megjelölt gépipari termék, koncepciója és tervezése, az általunk forgalomba kerülő kivitelezésben, megfelel az EU illetékes biztonsági és higiéniai szabályzatok alapkövetelményeinek.

A gépen, a velünk való konzultáció nélkül végzett változások esetén, a jelen nyilatkozat érvényességét veszti.

Gép: Levegős csiszoló Megr. szám.: 40026

Dátum/gyártó aláírása: 12.04.2010
Az aláíró adatai: Arnold úr, ügyvezető igazgató

Illetékes EU előírások:
2006/42/EG
Használt harmonizált normák:
DIN EN 792-8+A1:2008
EN 28662-1:1993
DIN EN 15744:2008

Műszaki adatok

Levegő csatlakozás csavarmentete: 1/4 "
Üzemi nyomás: 6 bar
Levegő szükséglet: 340 l/perc
Max. szabadfutású fordulatszám: 5000-10000 ot./min.
Csiszoló felület Ø: 150 mm
Súly: ca. 2 kg
Megr. szám: 40026

Általános biztonsági utasítások

Biztonsági utasítás! Az esetben, ha nem tartja be az alábbi biztonsági utasításokat, saját maga és más személyek balesetét kockáztatja.

1. Tanulmányozza át és tartsa be a pneumatikus szerszámok használatára vonatkozó használati utasítást.
2. MINDIG alaposan tesztelt védő szemüveget, fülvédőt és respirátort viseljen
3. Munka előtt vegye le karóráját, gyűrűjét és más zavaró tárgyakat. Bő öltözékét, vagy ékszereit a kompresszor bekapathja, s ez súlyos sebesülésekkel járhat.
4. Használjon tömlős csőrendszert
5. Az esetben, ha a géphez a lég- vezetékhez hozzá van kapcsolva, az irányító kar „OFF” HELYZETBEN LEGYEN.
6. Az esetben, ha a gépet nem használja, kapcsolja le a légvezetékéről. TILOS a gép alkatrészeinek, event. kellékeinek a cseréje, TILOS megkezdeni a karbantartási munkákat addig, míg a gép a légvezetékkel kapcsolatban van.
7. Tartsa be a géptől a biztonságos távolságot. Ügyeljen arra, hogy ne vesztesse el egyensúlyát.

- Biztosítsa be, hogy kezei munka közben szabadon mozoghassanak, hogy biztonságosan dolgozhasson.
- A gépet kizárólag olyan sebességgel működtesse, melyre dimenzálva van.
- A gépet előírás szerint kezelje, tartsa be a gép olajozására és karbantartására vonatkozó utasításokat.
- Tilos a gépet a légvezetékénél fogva húzni, vagy a légvezető csövet húzással távolítani el a gépből. Ügyeljen arra, hogy a csőrendszer magas hőmérsékletű tárggyal, olajjal, éles tárgyakkal kerüljön kapcsolatba. Az esetben, ha a csővezeték el van kopva, vagy meg van rongálódva, azonnal ki kell cserélni.
- Tisztításhoz használt textilt, vagy más gyúlékony anyagokat bebiztosított fémhordókban tároljon. Ezeket az edényeket a helyi, regionális, vagy az adott állam előírásai szerint semmisítse meg.
- TILOS a gépet magasabb légnyomás alatt működtetni, mint 9 barr. Használjon nyomás regulátort, mely a légnyomást 6 barra csökkenti.
- A gépet személyektől és állatoktól MINDIG biztonságos távolságban használja.
- Biztosítsa be, hogy a gép forgó részeinek a sebessége olyan, vagy magasabb legyen, mint az excentrikus csiszoló forgási sebessége.

Beindítás előtt

Levegő vezetés

A gépre vonatkozó fontos információk a model specifikációban található.

A gépet üzembe helyezés előtt olajozza be (lásd. Karbantartás).

Szerelés

A csiszoló tárcsák fel-, vagy leszerelése előtt minden esetben kapcsolja le a gépről a légvezetékét.

- Csavarozza le a beugró hornyos adaptert a berendezés végén lévő orsó közepéről, s ezt követően szerelje fel a köszöürtárcsát.
- A beugró adaptert nyomja át a dörzspapír közepén.
- Szerelje vissza az orsóra a beugró adaptert.
- Az excentrikus köszöürúdjára szerelje fel a dörzspapír tárcsáját úgy, hogy először távolítsa el a védő fóliát és a dörzspapírt ragassza rá a köszöür köralakú toldatára. (A ragasztó köszöürú tárcsát a Güde kellékként forgalmazza). **FIGYELMEZTETÉS:** Mielőtt az excentrikus köszöürút elraktározza, távolítsa el róla a használt dörzspapír tárcsákat, ugyanis hosszabb idő után nehezebben távolíthatók el.
- Az orsó tengelyén elhelyezett kihúzott rovátkolt gombot addig forgassa, amíg a gomb rovátkolt széle érintkezésbe kerül a hajtó orsó lapos oldalával. Ennek következtében az orsó beugrik. Ezt követően egyik kezét tegye az orsó térségébe, s másik kezével biztonságosan csavarozza az orsóra az excentrikus köszöürú rúdját.

Üzemeltetés



Viseljen védő szemüveget! Viseljen fülvédőt! Használjon respirátort!



Biztonsági utasítás! Tilos az excentrikus köszöürú használata beugrott állapotban, ez saját és idegen személyek sebesüléséhez vezethet. Viseljen védő szemüveget! Viseljen fülvédő berendezést! Viseljen reszpirációs álcot!

A mindennapi üzemeltetés előtt, kérem, minden esetben engedje ki a kompresszor tartályából a vizet, s fúvassa ki a légvezető csövekből a kondenzátort!

- Most kapcsolja be kompresszort. A munkanyomás 6 barr.
- Az excentrikus csiszoló kontrol regulátorral van ellátva, mely szabályozza a csiszoló sebességét. A regulátor a sűrített levegő csatlakozója alatt van elhelyezve.
- Óvatosan nyomja le az irányító kart. Indítsa be az excentrikus csiszolót. A külső szélére helyezzen dörzspapírt, közben a gépet a munkafelülethez viszonyítva kissé megdöntve (kis szögben) tartsa. A csiszolót lassan előre és hátsó irányba mozgassa úgy, hogy a mozgások egy vonalban haladjanak, vagyis egymást fedjék. Hagyja az excentrikus csiszolót dolgozni. A csiszolóra nem szabad kifejeznie túlságosan nagy nyomást, ugyanis ez esetben a csiszolótányér sebessége csökken, s ez a csiszoló teljesítmény csökkenéséhez vezet. Ráadásul a kompresszor motorját is túlterheli.
- A csiszolás után az irányító karra gyakorolt nyomást szüntesse meg, s csak ezt követően emelheti fel a csiszolót.

FIGYELMEZTETÉS: Annak érdekében, hogy a csiszolóval elérje a kívánt eredményt, először olyan dörzspapírt használjon, mely képes eltávolítani a felületi egyenetlenségeket és kiemelkedéseket. Ezt követően finomabb dörzspapírt válasszon, hogy a megdolgzott felület struktúrája megfeleljen a követelményeknek.

Karbantartás és kezelés

Kenés

- Az excentrikus csiszolót kapcsolja le a légvezetékéről.
- A légkieresztőbe cseppentsen 4-6 csepp pneumatikus GÜDE olajat, megr. szám 40060 (ajánlatos GÜDE kód - olajat, megr. szám 41354), vagy ennek megfelelő típusú légkieresztőbe való olajat, miközben az indító lenyomott állapotban legyen.
- Most ismét kapcsolja össze a vibrációs csiszolót a légvezetékkel és hagyja kb. 30 másodpercet futni, hogy a felesleges olaj kifolyjon. Ez a kenési folyamat arra szolgál, hogy eltávolítsa a nedvességet, a port és a szennyeződést, mely leülepszik a kompresszorban és csökkenti a teljesítményét. A legjobb védelem ez ellen integrált olajtartály használata.



Biztonsági utasítás! A kifolyt olaj súlyos baleseteket idézhet elő. Az olajkifolyó fedelét olajozás után fedje be ruhával, s hagyja a csiszolót néhány másodpercig futni, hogy a felesleges olaj teljesen kifolyjon. A ruhát, kérem, tartsa távol a mozgó alkatrészekről!

Az esetben, ha a csiszolót nem használja gyakran, három hónaponként szerelje le a légvezető csövet és a légkieresztő nyílásba öntsön nagyobb mennyiségű pneumatikus olajat. Ez után a légvezető csövet újra szerelje vissza és hagyja az excentrikus csiszolót kb. 30 másodpercig futni, hogy a kompresszor motorja megtisztuljon. Tisztítás után, kenéskor, tartsa be a kenésre vonatkozó utasításokat.

Üzemzavar eltávolítása

Üzemzavar	Lehetséges ok	Üzemzavar eltávolítása
Csiszoló nem üzemel, vagy lassan fut	Elégtelen légnyomás	Ellenőrizze a légnyomást a légkieresztő nyíláson. A légnyomás értéke 6 barr legyen.
	A légnyomás értéke alacsonyra van beállítva	A csiszoló regulátorát a legmagasabb nyomási fokra állítsa be.
	Csiszolót meg kell olajozni	Lásd. Kenés
	Csiszolót ki kell tisztítani	Lásd. Karbantartás
	A légvezető cső nem tömít eléggé	A cső csatlakozásait szorítsa be.