

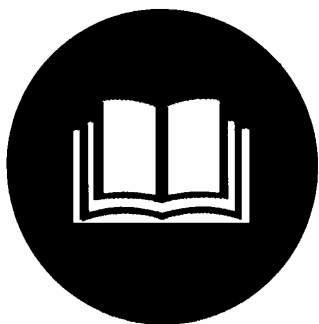

Profi S

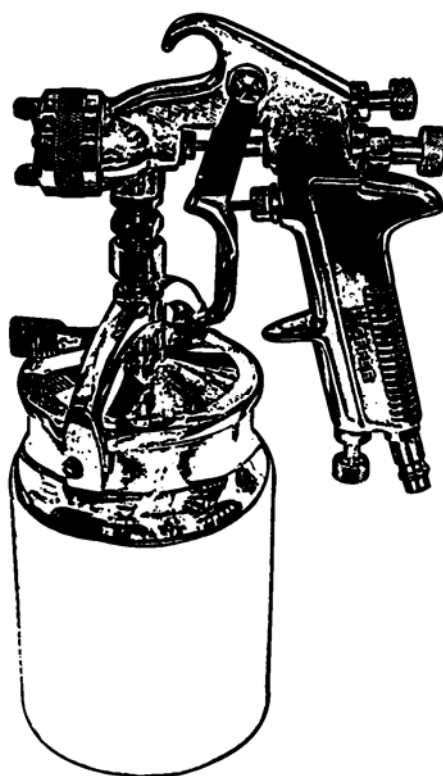



Magyar

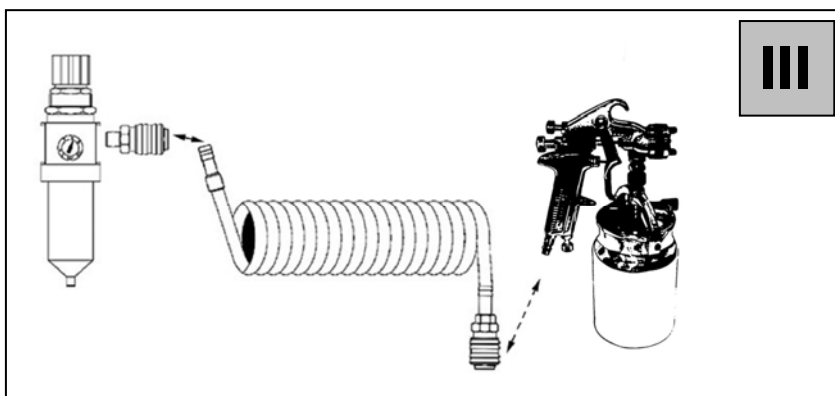
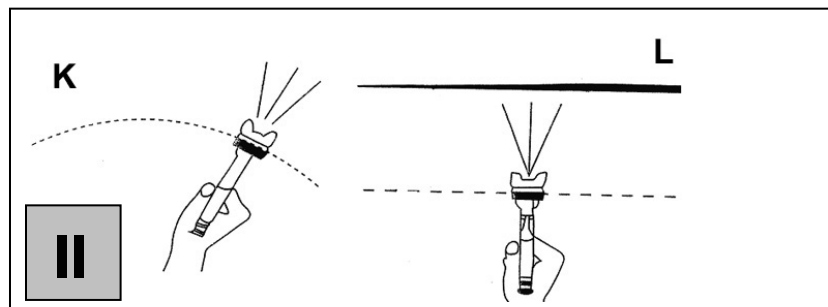
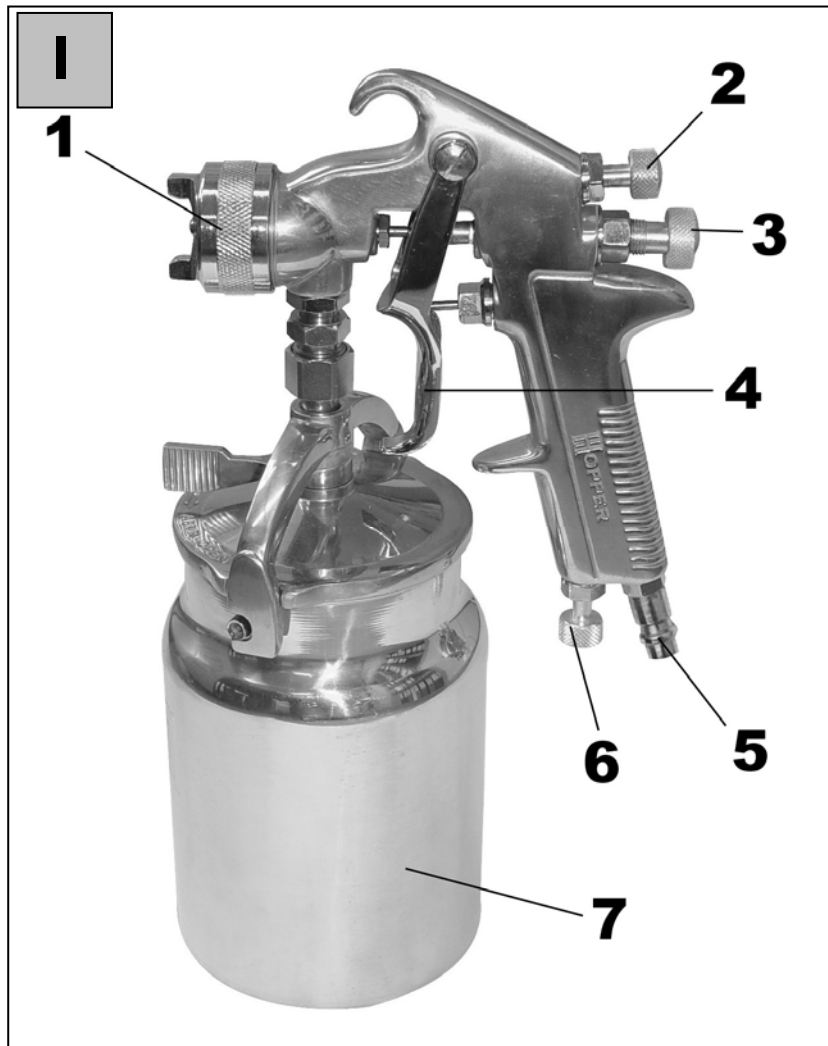

CE

# 40140



 	<p><b>Köszönjük, hogy Profi S Güde festékszóró pisztolyt vásárolt, s ezzel kifejezte termékeink iránti bizalmát.</b></p> <p><b>!!! A készülék üzembehelyezése előtt, kérem, figyelmesen olvassa el a használati utasítást!!!</b></p>
--	--

**A.V. 2 Utánnomást és részutánnomást is jóvá kell hagyatni. Műszaki változások fenntartva  
Illustrációs ábrák**

	<p><b>Vannak kérdései? Reklamáció? Szüksége van pótalkatrészekre, vagy használati utasításra?</b>          Honlapunkon a <a href="http://www.guede.com">www.guede.com</a> címen <b>szervíz terén</b> gyorsan, bürokráciát kizárva segítségére leszünk. Kérem, segítsen, hogy segíthessünk. Hogy gépét reklamáció esetén identifikálhassuk, szükségünk van a gyártási számra, a szortiment tételszámára és a gyártási évre. Ezek az adatok fel vannak tüntetve a típus címken. Hogy mindig kéznél legyenek, kérem, jegyezze fel az alábbiakban.          Gyártási szám: _____ Szortiment tételszám: _____ Gyártási év: _____</p>		
	<b>Tel.:</b> +49 (0) 79 04 / 700-360	<b>Fax:</b> +49 (0) 79 04 / 700-51999	<b>E-mail:</b> support@ts.guede.com

**Jelzések a gépen:**

**A gyártmány biztonsága:**

<p>A gyártmány megfelel az illetékes EU normák követelményeinek</p>

**Tilalmak:**

	
Tilos a dohányzás!	Tilos a géppel nyílt láng közelében dolgozni!
	
Tilos a géppel zárt helyiségekben dolgozni!	

**Figyelmeztetés:**

	
Figyelmeztetés/vigyázz	Vigyázz! gyúlékony anyagok!
	
Vigyázz! Egészségre káros anyagok! Viselj védő arc maszkát!	



**Utasítások:**

	
Használat előtt olvassa el a használati utasítást!	Viseljen védő szemüveget!
	
Viseljen légzőkészüléket!	Viseljen védő kesztyűt!

**Környezetvédelem:**

	
A hulladékot úgy semmisítse meg, hogy ne ártsen a természetnek.	A karton csomagolást adja át megsemmisítésre hulladékgyűjtőbe.
	
Hibás és/vagy tönkrement villany, vagy elektromosgépeket át kell adni az illetékes hulladékgyűjtő telepre.	

**Csomagolás :**

	
Védje nedvesség ellen	A csomagolást felállított helyzetben tartsa

**Műszaki adatok:**

	
Súly	Gép csatlakozója
	
Üzemi nyomás	Szórófej átmérője

**Gép**

**Profi-S festékszóró pisztoly**

Nagy teljesítményű, festékedénykével ellátott festékszóró pisztoly, minden lakkozó munkára alkalmas, nagy felület legfinomabb minőségű porlasztással történő beborítása, egyszerű karbantartás, egyszerű kezelés a markolón elhelyezett irányító elemek megfelelő elhelyezésének köszönhetően.

A festékszóró pisztoly ideális motorjarművek felületének a kezelésére, vagy háztartásban is. Ez a magas nyomású pisztoly áramló levegővel és regulálható porlasztóval dolgozik, tehát széles használati lehetőséget nyújt. Kellékei közé 1 000 cm<sup>3</sup> tartalmú alumínium Nymás tartó edény, Alumínium, is tartozik.

## Azonossági nyilatkozat EU

(HU)

Ezzel kijelentjük mi, a Güde GmbH & Co. KG Birkichstraße 6, 74549 Wolpertshausen, Germany hogy a lentiekben megjelölt gépipari termék, koncepciója és tervezése, az általunk forgalomba kerülő kivitelezésben, megfelel az EU illetékes biztonsági és higiéniai szabályzatok alapkövetelményeinek.

**A gépen, a velünk való konzultáció nélkül végzett változások esetén, a jelen nyilatkozat érvényességét veszti.**

Gép: **Profi S** festékszóró pisztoly  
Megr.szám.: **40140**

Dátum/gyártó aláírása: **01.07.2008**  
Az aláíró adatai: **Arnold úr, ügyvezető igazgató**

Illetékes EU előírások:  
EU 98/37/EG

Használt harmonizált normák:  
DIN EN 292  
DIN EN 1953

### Szállítmány tartalma

Festékszóró pisztoly  
Nymás tartó edény  
Négyszög kulcs  
Kefe  
Használati utasítás

### Gép ( l.ábra)

1. Szórófej
2. Levegő mennyiség regulátor
3. Festék mennyiség regulátor
4. Működtető kar
5. Sűrített levegő csatlakozó
6. Légnyomás regulátor
7. Festékedényke

### Jótállás:

Jótállási igények a mellékelt jótállási levél szerint

### Fontos biztonsági utasítások



Az illetékes anyagok porlasztásakor keletkezett mérgező gázok mérgezést, súlyos egészségi károsodást idézhetnek elő. Munka közben feltétlenül viseljen védő szemüveget, kesztyűket és légzőkészüléket, hogy megakadályozza a szemével és bőrével kapcsolatba kerülő, a használt festékek párái és az oldószerek által előidézett esetleges mérgezéseket.



Tilos energiaforrásként oxigént, tűzveszélyes, vagy más, palackokba csomagolt gázakat használni, ugyanis ezek robbanást, vagy súlyos személysérüléseket okozhatnak.



Az illanó, vagy hígító anyagok meggyulladhatnak. A berendezést kizárólag jól szellőztethető helyiségben használja, s igyekezzen elkerülni mindenféle tűzveszélyes helyzetet (pl. dohányzás, nyílt láng stb. veszélyforrások).



Karbantartás előtt, **követlenül a gép kikapcsolása után, váratlan üzemeltetési kolapsz, vagy a berendezés váratlan üzembe helyezése előtt, kapcsolja le a gépről a pneumatikus csöveket. A légvezető cső pisztolyhoz való kapcsolás helyén ajánlatos golyós csatlakozó felszerelése.**

**Kizárólag tiszta, száraz és regulálható 3,0 - 4,0 barr nyomás alatti levegőt használjon. Tilos a maximális nyomás értékét 8,3 barr (120 psi) túllépni.**

**Tilos szénhidrogénnel homogenizált hígítók szerek használata, melyek az alumínium és cín alkatrészekkel reagálnak és kémiai vegyületeket hozhatnak létre.**

**A berendezés üzembe helyezése előtt ellenőrizze, hogy minden csavar és a fedél, be van-e szorítva, s nincsenek-e meglazult csatlakozások.**

**A festék felvitele előtt győződjön meg arról, hogy a kapcsoló és a szórófej szabadon mozgathatóak legyenek.**

**A festékszóró pisztolyt kizárólag rendeltetése szerint szabad használni. Javításhoz kizárólag eredeti, a gyártóval jóváhagyott alkatrészeket (szórófej, kellékek) szabad használni.**



Ügyeljen arra, hogy munkahelye festés alatt megfelelően szellőztetve legyen!



Viseljen védő munkaruhát (védő szemüveget, fűlvédőt és légző készüléket)!



A szórópisztolyt tilos más személyek, vagy saját személye felé irányítani, súlyos baleseteket okozhat.



A pisztolyt kizárólag nyomás mentes állapotban szabad leszerelni, az elugró pneumatikus csövek súlyos baleseteket idézhetnek elő.

Tartsa be a használati utasításban lejegyzett biztonsági utasításokat, ugyanígy a „Jelzések a gépen“ piktogramjait, „Szerelés és első üzembehelyezés, valamint a „Karbantartás és kezelés“ fejezetek utasításait.

Viselkedjen felelősségteljesen más személyekkel szemben!

### Szakképesítés

A gép használatához, szakemberrel való felvilágosításon kívül nem szükséges speciális szakképesítés.

### Minimális korhatár

A géppel kizárólag 16 éven felüli személyek dolgozhatnak. Kivételt képez a fiatalok foglalkoztatása szakképzés alatt az oktató felügyelete mellett szakképzettség elsajátítása érdekében.

### Képzés

A gép használatához elegendő szakember felvilágosítása, resp. a használati utasítással való megismerkedés. Speciális képzés nem szükséges.

## Műszaki adatok

Edény űrtartalma:	1 liter
Üzemi nyomás:	3-6 barr
Levegő szükséglet:	250l/min
Szórófej Ø:	1,8 mm
Csatlakozó menet:	¼" IG
Súly:	1,5 kg

## Raktározás

- Az esetben, ha a gépet nem használja, kapcsolja ki a pneumatikus berendezéseket. A gépet száraz helyen tárolja.

## Szerelés és első üzembe helyezés (III.ábra)

Kicsomagolás után gondosan ellenőrizze a berendezést, nem károsodott-e meg szállítás közben. Továbbá, üzembe helyezés előtt, feltétlenül meg kell győződnie arról, be vannak-e szorítva a csavarok és a csatlakozások.

A festéket a gyártó utasításai szerint keverje és hígítsa. A legtöbb festék jobban megdolgozható, ha szabály szerint van felhígítva.

Használat előtt ajánlatos a festéket leszűrni. Az edényt tartalma ¾-ig töltsse meg.



Semmi esetre sem szabad túllépni a pisztolyban, vagy a kompresszió rendszer más alkatrészeiben a megengedett maximális nyomást.

Ügyeljen arra, hogy a nyomás alatt álló edény szabály szerint be legyen zárva és a légvezető cső szilárdan hozzá legyen erősítve a pisztolyhoz.

Készítsen elő egy darab kartonlemez, melyre a szabályozás alatt lesz szüksége.



A pisztolyt nem szabad se más személyek, se saját maga felé irányítani, ugyanis ez komoly balesetkez vezethet.

Ezután kapcsolja hozzá a pisztolyt (lásd III.ábra) a sűrített levegő forráshoz.

A kompresszor bekapcsolásakor ellenőrizze az anyag sűrűségét, a pisztolyt irányítsa a kartonlemez felé és néhányszor nyomja le a működtető kart. Az esetben, ha az anyag túlságosan sűrű, hígítsa fel hígító szerrel, viszont legyen óvatos, s igyekezzen betartani a gyártó által ajánlott anyag sűrűséget.

## Beállítás (I.ábra) + (II.ábra)

A szórás alakját, a kiszórandó anyagmennyiséget és a festékréteget az alábbiak szerint lehet beállítani:

A levegő mennyiség regulátoron (2) forgatással kör, vagy ellipszis alakú szórást állíthat be.

A festék mennyiség regulátor (3) jobbra forgatásával a kilépő festék mennyiségét csökkenti. Balra forgatással a kiszórt festék mennyiségét növeli.

A légnomás regulátor (6) jobbra forgatásával a levegő mennyisége csökken, balra fordításával növekszik.

## (II.ábra)

- A szórás K helytelen. A festékréteg vastagsága - ingó mozgással-túlságosan különböző, nem egyforma.
- A szórás L helyes. Egyenletesen vigye fel „ nedvest nedvesbe való szórással“. A szórás optimális távolsága cca 15 – 20 cm. Túlságosan kis távolság, vagy lassú haladás eredményeként a festett réteg rossz minőségű lesz.

**Tanács:** Minden munkakezdés előtt próbálja ki a szórást egy kartonlemezen.

## Karbantartás és kezelés



**Karbantartás és kezelés előtt kapcsolja le a berendezést a sűrített levegő forrásáról.**

A lakkozás után, azonnal, maximális gondossággal, tisztítsa ki és tegye rendbe a pisztolyt. A kitisztított pisztoly, a további használat esetén is garantálja a probléma nélküli munkát. Az esetben, ha tisztításnál eltávolítja a szórófejet, a menetet és a tömítést kenje be zsiradékkal. Ezzel megakadályozza a szórófej „berágását“.

Vigyázz: Az egész pisztolyt ne helyezze teljesen bele az oldószerrel teli kádba.

A szórófej és a szórótű olyan alkatrészek, melyek hamar elhasználódnak, s ezért legyen kéznél a pót szórófej egész készlete.

Pneumatikus szerszámját/berendezését kizárólag száraz helyiségben tárolja.

Kizárólag rendszeresen karbantartott és kezelt gép lehet megbízható segédeszköz. Elégtelen karbantartás és kezelés előre nem látható balesetekhez és sérülésekhez vezethet.

## Üzemzavarok – okok - eltávolításuk

Üzemzavar	Okok	Eltávolítás
A pisztoly nem szór	1. Bedugult/be ragadt szórófej/szórótű. 2. Hibás szórófej/szórótű. 3. Eldugult/beragadt festék-edényke.	1. A szórófejet/ szórótűt tisztítsa ki. 2. A szórófejet/ szórótűt cserélje ki. 3. Az edénykét tisztítsa ki, vagy cserélje ki.
A berendezés be nem jut sűrített levegő	1. Becsapódott, eltört, vagy hibás pneumatikus cső.	1. Ellenőrizze a pneumatikus csövet, defekt esetén cserélje ki.
A dugattyú nem tér vissza teljesen, üresjárat	1. A gép gyengén van oda erősítve 2. A dugattyú beakad, nincs megolajozva Hibás O-gyűrű	1. A gépet erősítse le. 2. Kenje be a henger csúszási felületét. 3. Az O-gyűrűt cserélje ki.

## Maradékveszély és óvintézkedések

### Mechanikai maradékveszély

Veszély	Megnyilvánulás	Óvintézkedés/ek	Maradékveszély
Folyadék fröccsölődése	A festék váratlanul kifröccsenhet a pisztolyból	Viseljen védő szemüveget!	

### Zajveszély

Veszély	Megnyilvánulás	Óvintézkedés/ek	Maradékveszély
Hallószervek megsérülése	Hosszantartó munka a géppel/kompresszorral a hallószervek károsodásához vezethet.	Munka közben mindig viseljen fülvédőt	

### Veszélyeztetés munkadarabokkal és más anyagokkal

Veszély	Megnyilvánulás	Óvintézkedés/ek	Maradékveszély
Kontaktus, belélegzés	A belélegzett festékanyag megkárosíthatja tüdejét.	Dolgozzon jól szellőztethető térségben, munka közben mindig viseljen respirátort.	
Tűz, vagy robbanás	A festékanyag gyúlékony	Tilos a dohányzás és nyílt láng használata.	

### Az ergonómiai elvek elhanyagolása

Veszély	Megnyilvánulás	Óvintézkedés/ek	Maradékveszély
Emberi viselkedés/ hibás viselkedés	A sűrített levegő nyomása súlyos sebesüléseket okozhat.	Soha nem szabad teste nyílásaiban tartani.	

### További veszélyeztetések

Veszély	Megnyilvánulás	Óvintézkedés/ek	Maradékveszély
Helytelen szerelés	A berendezésben a cső meglazulhat	Használat előtt ellenőrizze a cső csatlakozásait.	
Működés alatti kolaps			
Elhajított tárgyak, vagy kifröccsent folyadékok	Elhajított pneumatikus cső.	A gépet kizárólag nyomástalan állapotban szerelje le.	
Személyek elcsúszása, elbotlása, vagy leesése	Szétdobált pneumatikus csövek a munkaterületen.	A pneumatikus csövet távolítsa el a munkaterületről	