



®

GSE 950



D GB F DK

CZ SK NL I

NOR S H HR

SLO



40626/40627

Güde GmbH & Co. KG
Birkichstraße 6
D-74549 Wolpertshausen

www.guede.com

Güde Scandinavia A/S
Engelsholmvej 33
DK-8900 Randers

www.guede.com

UNICORE nářadí s.r.o.
P.O.Box 8
Počernická 120
CZ-360 05 Karlovy Vary
www.unicore.cz

GÜDE Slovakia s.r.o
Podtúreň-Roveň 208
SK-033 01 Liptovský Hrádok

www.guede.com

Tartalom

1. Használati utasítás	2
2. bemutatás (A-ábra)	3
3. tisztítás és karbantartás.....	5
4. Műszaki adatok.....	6
5. Jótállás	6
6. Üzemzavarok.....	6
7. pótalkatrészek	7

FIGYELMEZTETÉS

A gép használata előtt, saját biztonsága érdekében, gondosan tanulmányozza át a használati utasítást.

1. HASZNÁLATI UTASÍTÁS

A villamosgép használatánál pontosan tartsa be az alábbi használati utasítást és a kiegészítő használati utasításokat.

A használati utasítás az alábbi jeleket tartalmazza:



Vigyázz: Sebesülésveszély, vagy a gép lehetséges megrongálódási veszélye.

Jelzések a gépen:



Viseljen fülvédőt.



Tartsa be a biztonsági utasítást



A gépet kizárólag kinti környezetben és jól szellőztethető környezetben használhatja.



A gépet nem szabad esőben, vagy nedves környezetben használni.



A gépet nem szabad olyan környezetben használni, ahol tűz, vagy szikrák keletkezhetnek. A gép közelében tilos a dohányzás.

KIGÉSZÍTŐ HASZNÁLATI UTASÍTÁSOK GENERÁTOROKHOZ

- A gépet masszív alapzatra helyezze, ne szerelje fém alapzatra
- A gépet ne tegye ki erős napsütésnek és 40°C feletti hőmérsékletnek. Ne tartsa nedves környezetben.
- A gép használata előtt győződjön meg arról, hogy a fogyasztónak, melyet a generátorhoz akar kapcsolni, kisebb az erőszükséglete, mint a generátor teljesítménye.
- A fogyasztót csak akkor kapcsolja a generátorhoz, mikor a generátor már teljes fordulatszámmal működik. A fogyasztót a generátor kikapcsolása előtt minden esetben kapcsolja ki.
- A gépre semmiféle más energiaforrást ne kapcsoljon. A gépet ne kapcsolja be az áramkörbe.
- A generátort az alábbi esetekben azonnal kapcsolja ki:
 - a motor rendszertelen működése esetén
 - a kilépési elektromos teljesítmény csökkenésekor
 - a hozzacsatlakozott fogyasztó túlmelegése esetén
 - a generátor nagyméretű vvibrációja esetén
 - szikrázás esetén
 - füst, vagy tűz keletkezése esetén
- Mielőtt a generátorhoz a fogyasztót hozzákapcsolja, bizonyosodjon meg, van-e benne elegendő üzemanyag.
- Soha nem szabad üzemanyagot a gép működése közben tölteni. Használat után, üzemanyag töltése előtt hagyja a gépet min. 5 percig kihűlni.
- Ne érintse meg a gép forró részeit.
- A gép közelében ne tároljon üzemanyagot.
- A tompító és a levegőszűrő megfelelő működés esetében lángfogóként működik. Ügyeljen arra, hogy ezek az alkatrészek helyesen fel legyenek szerelve és hiba nélküli műszaki állapotban legyenek.

2. BEMUTATÁS (A-ábra)

Ez a generátor elektromos energia termelésére volt tervezve gépekhez, vagy alárendelt fogyasztókhoz.

- 1 Be/kikapcsoló
- 2 Startoló elősegítő (szivató)
- 3 Üzemanyagcsap
- 4 Berántó zsinór
- 5 Jelzőlámpa
- 7 Váltóáram irányváltó gomb
- 9 Váltóáram kilépése
- 11 Üzemanyag tartály fedele

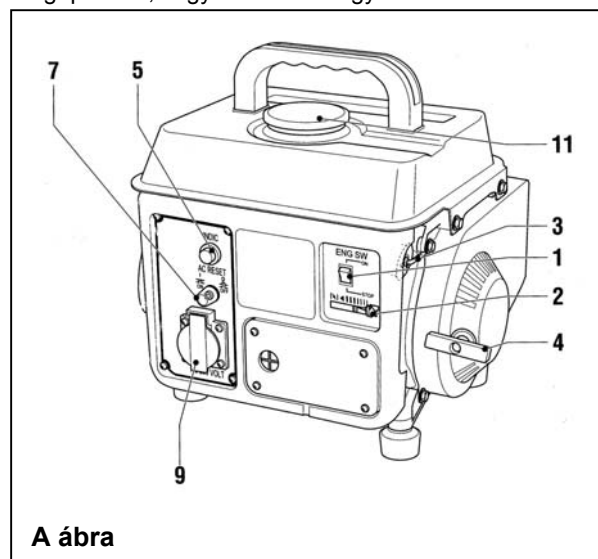

A ábra

2.1 Üzemanyag feltöltés (A ábra)



Soha ne szabad működő gépbe üzemanyagot tölteni. Használat után hagyja a gépet minimálisan 15 percig kihűlni, ezután lehet az üzemanyagot feltölteni. Mindig olyan üzemanyagot használjon, mely megfelel a gép specifikumának: minimálisan 85 oktános, ólom nélküli olajjal összekevert üzemanyag (keverési arány - olaj: benzin 1:50)



A gép, vagy az üzemanyag közelében tilos a dohányzás. Nem szabad az üzemanyagot szikrák, lángok, vagy nyílt tűz közelében tölteni.

- Távolítsa el az üzemanyagtöltő nyílás fedelét (B/11 ábra).
- Az üzemanyagot óvatosan öntse a töltő nyílásba.
- A tartályt kizárólag az üzemanyagszita felső karimájáig szabad megtölteni
- A fedelet helyezze vissza a töltő nyílásra.

2.2 A motor bekapcsolása

- Bizonyosodjon meg, hogy semmi fogyasztó NINCS bekapcsolva.
- Az üzemanyagcsapot (B/3 ábra) fordítsa „ON” (BEKAPCS.) helyzetbe.
- A szivatót (B/2 ábra) tolja teljesen balra.
- Be/kikapcsolót (B/1. ábra) helyezze "ON" (BEKAPCS.) helyzetbe.
- Lassan addig húzza a berántó zsinórt, (B/4 ábra), míg ellenállást nem érez.
- Majd erősen rántsa meg, hogy a motort beindítsa. Ezt a műveletet addig ismétlje, míg a generátor működésbe nem kezd.
- A szivatót teljesen jobbra tolja vissza.

2.3 A generátor használata

- A motort a fenti utasítás szerint hozza üzembe, s várjon, míg a jelzőlámpa világítani kezd (B/5 ábra).
- A villanyfogyasztók, vagy gépek dugvilláját kapcsolja a váltakozó áram konektorjába (B/9 ábra).

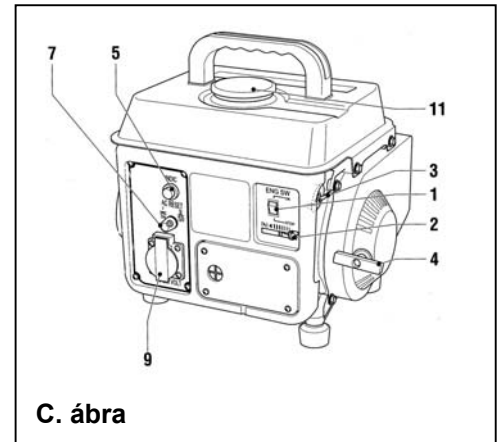

C. ábra

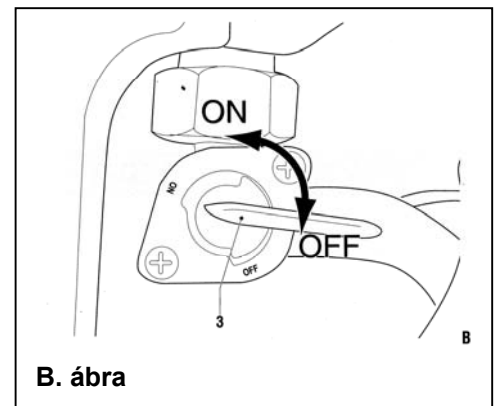

B. ábra

Az elektromos biztosító berendezés reagál rövidzárlatra, vagy a konektor túlterhelésére. A jelzőlámpa tovább világít.

- Ha a váltóáram konektorját újra be akarja kapcsolni, nyomja be az irányváltó gombot. (B/7. ábra).

2.4 Kikapcsolás

- Bizonyosodjon meg, hogy NINCS bekapcsolva semmiféle fogyasztó.
- A be/kikapcsolót (B/1. ábra) fordítsa „OFF” (KIKAPCS.) helyzetbe
- Az üzemanyagcsapot (C/3. ábra) fordítsa „OFF” (KIKAPCS.) helyzetbe

3. TISZTÍTÁS ÉS KARBANTARTÁS



A gép hibátlan működése és hosszúidejű használata bebiztosításában nagy szerepet játszik a gép rendszeres tisztítása és karbantartása.

Az említett munkák alatt tilos dohányozni.

Soha nem szabad szikrák, lángok és nyílt tűz közelében dolgozni.

3.1 Levegőszűrő

A levegőszűrőt minden 50 munkaóra után tisztítani kell.

- Lazítson meg négy csavart (D/15 ábra).
- Szerelje le a fedelet (D/16 ábra).
- Szerelje le a fedélről a levegőszűrőt (D/17 ábra).
- A szűrőt tisztítsa meg szesszel, vagy alkohollal.
- Ezután fröccsölje be benzinnel.
- A szűrőt nyomja ki – ne fordítsa meg!

3.2 Üzemanyagszűrő

- Csavarozza ki a töltőnyílás fedelét (E/11. ábra).
- A töltőnyílásból emelje ki az üzemanyagszűrőt (E/18. ábra).
- A szűrőt tisztítsa ki szesszel, vagy alkohollal.
- Puha anyaggal szárítsa meg.
- A szűrőt helyezze vissza a töltőnyílásba.
- Csavarozza vissza a töltőnyílás fedelét.

3.3 Gyújtó gyertya

- Szerelje le a motor gyújtó gyertyájáról (G/12. ábra) a gyújtókábelt (G/13. ábra).
- Szerelő kulcs (G/14. ábra) segítségével szerelje le a gyertyát.
- Drótkefe segítségével tisztítsa meg az elektródát (F/19. ábra).
- Ellenőrizze az elektródák távolságát (helyes érték: 0,7 - 0,8 mm), szükség esetén állítsa be.
- A gyertyát ismét szerelje vissza.

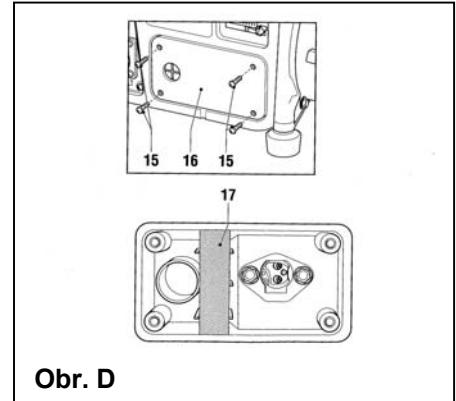

Obr. D

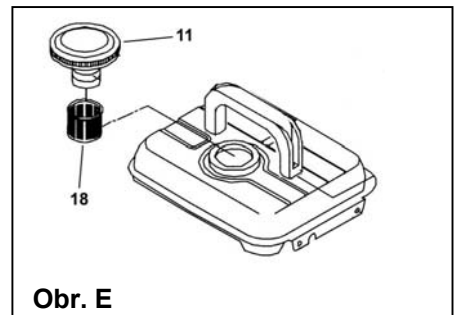

Obr. E

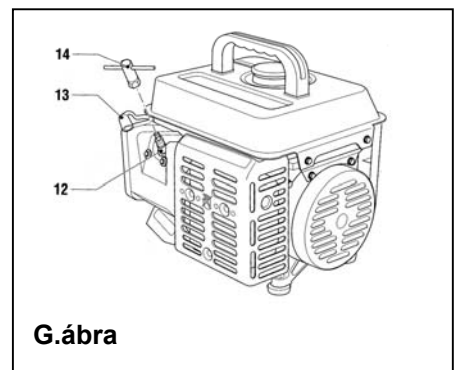

G.ábra

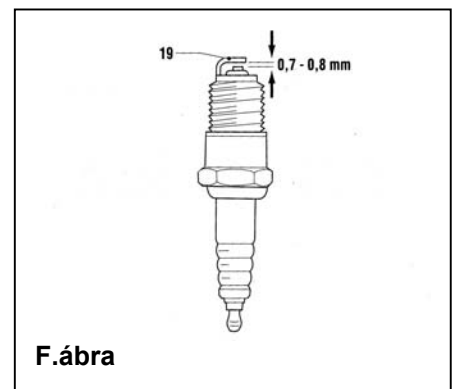

F.ábra

4. MŰSZAKI ADATOK

MODEL	GENERÁTOR GSE 950	
Fordulatszám	3.000 min ⁻¹	
A váltóáram kilépési feszültsége	Kilépő feszültség	230 V +/- 15%
	Max. kilépő feszültség	2,8 A
	Max. kilépő teljesítmény	650 VA
	Kilépő frekvenció	50 Hz
Max. üzemanyag fogyasztás	0,5 l/óra	
Az üzemanyagtartály kapacitása	4,0 l	
Védelem típus osztály IP	23	
Súly	20 kg	
Akustikai nyomásszint L _{pA}	80 dB (A)	
Akustikai teljesítményszint L _{WA}	93 dB (A)	
Megr. szám:	40626	

5. JÓTÁLLÁS

Jótállási igények a mellékelt jótállási levél szerint.

6. ÜZEMZVAROK

Ha a gép nem működik hibátlanul, a hiba eltávolításánál az alábbi lépések szerint járjon el. Ha a hibát nem képes eltávolítani, forduljon szakosított elárúsítójához.

Probléma	Ok / eltávolítás
A motort nem lehet újra beindítani.	<ol style="list-style-type: none"> 1. Bizonyosodjon meg arról, hogy az üzemanyagcsap és a be/kikapcsoló „ON” (BEKAPCS) helyzetben vannak-e. 2. Bizonyosodjon meg, van-e üzemanyag a tartályban. 3. Erősebben húzza meg a berántó zsinórt. 4. Bizonyosodjon meg arról, hogy a gyertya helyesen be van-e szerelve. 5. Bizonyosodjon meg, van-e a gyertyán gyújtókábel. A gyertyát tisztítsa meg, s ellenőrizze, hogy az elektródák távolsága előírás szerinti – e.
A motor futása rendszertelen.	<ol style="list-style-type: none"> 1. Bizonyosodjon meg arról, hogy a gyertya helyesen be van-e szerelve. 2. Bizonyosodjon meg, van-e a gyertyán gyújtókábel. A gyertyát tisztítsa meg, s ellenőrizze, hogy az elektródák távolsága előírás szerinti – e. 3. Bizonyosodjon meg, megfelelő üzemanyag keveréket használt-e.
A generátor nem termel áramot.	<ol style="list-style-type: none"> 1. Ha nem világít a jelzőlámpa, olyan üzemzavarról van szó, melyet szakemberek nélkül nem lehet eltávolítani. Ha világít a jelzőlámpa: 2. Nyomja meg a használt kilépés megfelelő irányváltó gombját. 3. Ellenőrizze az elektromos csatlakozást 4. Ellenőrizze, nem állt – e be rövidzárlat, vagy túlterhelés.

7. PÓTALKATRÉSZEK



Reklamációt és pótalkatrészek megrendelését az illető szervizűrlap segítségével gyorsan, bürokráciát kizárva intézünk el az alábbi címen

<http://www.guede.com/support>

Az űrlapot szintén kikérheti:

Tel.: +49 (0) 79 04 / 700-0

Fax: +49 (0) 79 04 / 700-250

E-Mail: info@guede.com

EG-Konformitätserklärung

EU megfelelési nyilatkozat

Hiermit erklären wir,
Ez úton mi, a

Güde GmbH & Co. KG
Birkichstraße 6, 74549 Wolpertshausen, Germany

Dass die nachfolgend bezeichneten Geräte aufgrund ihrer Konzipierung und Bauart sowie in der von uns in Verkehr gebrachten Ausführungen den einschlägigen, grundlegenden Sicherheits- und Gesundheitsanforderungen der EG-Richtlinien entsprechen.

kijelentjük, hogy az általunk forgalomba hozott kivitelű és alább felsorolt készülékek koncepciója és szerkezeti kivitele megfelel a biztonságra és tisztaságra vonatkozó EU alapkövetelményeknek.

Bei einer nicht mit uns abgestimmten Änderung der Geräte verliert diese Erklärung ihre Gültigkeit.

A készülék velünk előre nem konzultált átalakítása esetén jelen nyilatkozat érvényét veszíti.

Bezeichnung der Geräte: - GSE 950
A készülékek neve:

Artikel-Nr.: - 40626, 40627
Megrendelési sz.:

Einschlägige EG-Richtlinien: - EG-Maschinenrichtlinie 98/37/EG
Vonatkozó EU irányvonal: - EG-Niederspannungsrichtlinie 73/23/EWG
- EG-Richtlinie Elektromagnetische
Verträglichkeit 89/336/EWG mit Änderungen
- EG-Richtlinie 93/68/EWG
- EG Richtlinie 2000/14 EWG

Angewandte harmonisierte Normen: - DIN 6280-10
Alkalmazott harmonizált szabványok: - EN 50082-1
- CISPR 12
- gemessener Schalleistungspegel 93 dB (A)
- garantierter Schalleistungspegel 96 dB (A)

Datum/Herstellerunterschrift: 19.06.06
Dátum/a gyártó aláírása:

Angaben zum Unterzeichner:
Adatok az aláíróról:

Hr. Arnold, Geschäftsführer

