

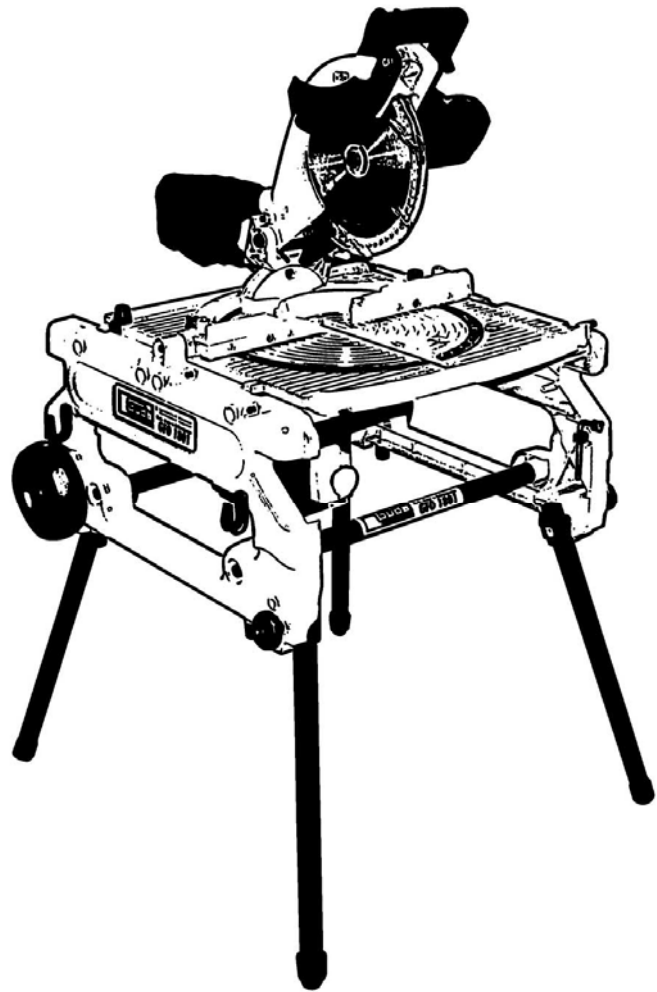

GFO 1801



Deutsch 6



55173



DE	Lesen Sie bitte diese Bedienungsanleitung sorgfältig durch, bevor Sie das Gerät in Betrieb nehmen.	Seite 1-16
GB	Kindly read this instruction manual carefully before putting the unit in operation.	Page
FR	Avant de mettre l'appareil en marche, lisez attentivement cette notice, s'il vous plaît.	Page
DK	Læs venligst denne betjeningsvejledning før De begynder at bruge maskinen.	Side
NL	Vóór ingebruikneming van het apparaat deze gebruiksaanwijzing aandachtig doorlezen.	Pagina
NO	Vennligst les nøye gjennom denne bruksanvisningen før du benytter apparatet.	Side
SE	Innan du sätter igång maskinen, läs noga dessa bruksanvisningsinstruktioner.	Sida
CZ	Dříve než uvedete přístroj do provozu, přečtěte si prosím pečlivě tento návod k obsluze.	Strana
SK	Skôr než uvediete prístroj do prevádzky, prečítajte si prosím dôkladne tento návod na obsluhu.	Strana
IT	Prima di mettere l'apparecchio in esercizio, leggere attentamente il presente Manuale d'Uso, per favore.	Pagina
HU	Mielőtt a gépet üzembe helyezik, olvassák el figyelmesen a használati utasítást.	Oldal
HR	Prije prvog stavljanja stroja u rad neophodno je pročitati sve informacije i upute navedene u Naputku za uporabu.	Strana
SI	Pred uvedbo naprave v pogon, natančno preberite priloženo navodilo za uporabo.	Stran
BG	Преди да въведете уреда в действие, моля прочетете старателно това упътване за обслужване.	Страница
RO	Înainte de a pune aparatul în funcțiune, citiți vă rog cu atenție aceste instrucțiuni de deservire.	Pagina
RS	Pre prvog stavljanja uređaja u rad, neophodno je da pročitate sve informacije i uputstva navedene u Uputstvu za korišćenje.	Strana
BA	Prije prvog uključivanja mašine u radni proces, obavezno je potrebno, da se pročitaju sve informacije i upustva koja su navedena u Upustvu za upotrebu.	Strana

A.V. 2

Nachdrucke, auch auszugsweise, bedürfen der Genehmigung.

Technische Änderungen vorbehalten.

Reprint, even partial, requires permission.

Technical changes reserved.

Toute réimpression, même partielle,

nécessite une autorisation.

Modifications techniques réservées.

Modifications techniques réservées. Eftertryk, også delvist, kræver tilladelse.

Forbehold for tekniske ændringer.

Voor nadruk en uittreksels is toestemming vereist.

Technische wijzigingen voorbehouden.

Eftertrykk, også utdrag, trenger godkjennelse.

Forbeholdt tekniske endringer.

Eftertryck, även delvis, kræver tillstånd.

Vi förbehåller oss rätten till tekniska förändringar.

Dotisky, a to i částečné, vyžadují povolení.

Technické změny vyhrazeny.

Dotlačky, a to aj čiastočné, vyžadujú povolenie.

Technické zmeny vyhradené.

La riproduzione, anche parziale, richiede l'autorizzazione. Modifiche tecniche riservate.

Részleges utánnnyomatás is csak kizárólag engedéllyel.

Műszaki változások fenntartva.

Tiskanje djelomičnih ili cijelih uputa je zabranjeno bez

prethodne dozvole proizvođača.

Tehničke izmjene pridržane.

Celoten ali delen ponatis tega dokumenta je prepovedan brez izrecnega dovoljenja proizvajalca.

Pridržujemo si pravico do tehničnih sprememb.

Добавки, и то и частични, изискват одобрение.

Технически промени са изключени.

Completări, chiar și parțiale, necesită aprobare.

Schimbări tehnice rezervate.

Dodatno štampani materijali i delimične dopune zahtevaju odobrenje.

Zadržano pravo na tehničke izmene.

Dodatno štampani materijali i djelimične dopune, potrebno je da se odobre.

Zadržavamo pravo za tehničke izmjene.

© Güde GmbH & Co. KG - 2008

DE	Reklamationen/Ersatzteilbestellungen werden schnell und unbürokratisch mit einem entsprechenden Service-Formular unter: http://www.guede.com/support abgewickelt. Dieses Formular kann auch angefordert werden:	Tel.: +49 (0) 79 04 / 700-360	Fax: +49 (0) 79 04 / 700-51999	E-Mail: support@ts.guede.com
GB	Returns of goods and orders of spare parts will be carried out fast in an expeditious manner by means of an applicable servicing form to be downloaded at: http://www.guede.com/support The form may be also requested at:	Tel.: +49 (0) 79 04 / 700-360	Fax: +49 (0) 79 04 / 700-51999	E-Mail: support@ts.guede.com
FR	Les réclamations et les commandes des pièces détachées seront traitées rapidement et opérationnellement à l'aide du formulaire de service correspondant sur http://www.guede.com/support Vous pouvez vous procurer ce formulaire au:	Tel.: +49 (0) 79 04 / 700-360	Fax: +49 (0) 79 04 / 700-51999	E-Mail: support@ts.guede.com
DK	Reklamationer og bestillinger af reservedele ekspederes hurtigt og med høj fleksibilitet ved benyttelse af tilsvarende serviceskema på http://www.guede.com/support Du kan også få skemaet ved henvendelse til.	Tel.: +49 (0) 79 04 / 700-360	Fax: +49 (0) 79 04 / 700-51999	E-Mail: support@ts.guede.com
NL	Reclamaties en bestellingen van onderdelen worden snel en niet-bureaucratisch met een serviceformulier onder http://www.guede.com/support afgewikkeld. Dit formulier kan ook aangevraagd worden.	Tel.: +49 (0) 79 04 / 700-360	Fax: +49 (0) 79 04 / 700-51999	E-Mail: support@ts.guede.com
NO	Reklamasjoner og reservedelsbestillinger blir behandlet raskt og ubyråkratisk ved å benytte service-formularet under: http://www.guede.com/support Dette formularet kan også anskaffes ved å kontakte oss på.	Tel.: +49 (0) 79 04 / 700-360	Fax: +49 (0) 79 04 / 700-51999	E-Mail: support@ts.guede.com
SE	Reklamationer och beställningar av reservdelar kommer att utträttas snabbt och operativt med hjälp av tillhöriga servisblankett på http://www.guede.com/support Denna blankett kan du begära också på:	Tel.: +49 (0) 79 04 / 700-360	Fax: +49 (0) 79 04 / 700-51999	E-Mail: support@ts.guede.com
CZ	Reklamacie a objednávký náhradních dílů budou rychle a operativně vyřízeny pomocí příslušného servisního formuláře na http://www.guede.com/support Tento formulář si můžete vyžádat rovněž na.	Tel.: +49 (0) 79 04 / 700-360	Fax: +49 (0) 79 04 / 700-51999	E-Mail: support@ts.guede.com
SK	Reklamácie a objednávký náhradných dielcov budú rýchlo a operatívne vybavené pomocou príslušného servisného formulára na http://www.guede.com/support Tento formulár si môžete vyžiadať tiež na.	Tel.: +49 (0) 79 04 / 700-360	Fax: +49 (0) 79 04 / 700-51999	E-Mail: support@ts.guede.com
IT	La contestazione e gli ordini dei ricambi saranno elaborati rapidamente ed operativamente tramite l'apposito modulo d'assistenza sul sito http://www.guede.com/support Tal modulo potete richiederlo anche tramite.	Tel.: +49 (0) 79 04 / 700-360	Fax: +49 (0) 79 04 / 700-51999	E-Mail: support@ts.guede.com
HU	Az alkatrészek reklamációja és megrendelése az illető szervíz úrlappal az alábbi címen gyorsan és operatíván lesz elintézve http://www.guede.com/support Az úrlapot szintén kikérheti a.	Tel.: +49 (0) 79 04 / 700-360	Fax: +49 (0) 79 04 / 700-51999	E-Mail: support@ts.guede.com
HR	Za brzo i operativno rješavanje reklamacija i narudžba rezervnih dijelova, popunite slijedeći obrazac na adresi: http://www.guede.com/support Ovaj obrazac možete naručiti također na.	Tel.: +49 (0) 79 04 / 700-360	Fax: +49 (0) 79 04 / 700-51999	E-Mail: support@ts.guede.com
SI	Za hitro in operativno reševanje reklamacij in naročil rezervnih delov izpolnite ustrezen obrazec na: http://www.guede.com/support Obrazec lahko naročite tudi po telefonu ali preko e-pošte.	Tel.: +49 (0) 79 04 / 700-360	Fax: +49 (0) 79 04 / 700-51999	E-Mail: support@ts.guede.com
BG	Рекламации и заявки за резервни части ще бъдат бързо и без излишна бюрокрация решени с помощта на съответния сервизен формуляр на http://www.guede.com/support Този формуляр можете да поискате и на	Tel.: +49 (0) 79 04 / 700-360	Fax: +49 (0) 79 04 / 700-51999	E-Mail: support@ts.guede.com
RO	Reclamațiile și comenzile pieselor de schimb vor fi rezolvate repede și nebirocratic cu ajutorul formularului service corespunzător http://www.guede.com/support Acest formular poate fi cerut și la	Tel.: +49 (0) 79 04 / 700-360	Fax: +49 (0) 79 04 / 700-51999	E-Mail: support@ts.guede.com
RS	Za brzo i operativno rešavanje reklamacija i narudžbi rezervnih delova, popunite sledeći obrazac na adresi: http://www.guede.com/support Ovaj obrazac možete takođe naručiti i putem sledećih telefona:	Tel.: +49 (0) 79 04 / 700-360	Fax: +49 (0) 79 04 / 700-51999	E-Mail: support@ts.guede.com
BA	Za brzo i operativno rješavanje reklamacija i narudžbina rezervnih dijelova, popunite slijedeći obrazac na adresu: http://www.guede.com/support Ovaj obrazac možete naručiti također na	Tel.: +49 (0) 79 04 / 700-360	Fax: +49 (0) 79 04 / 700-51999	E-Mail: support@ts.guede.com

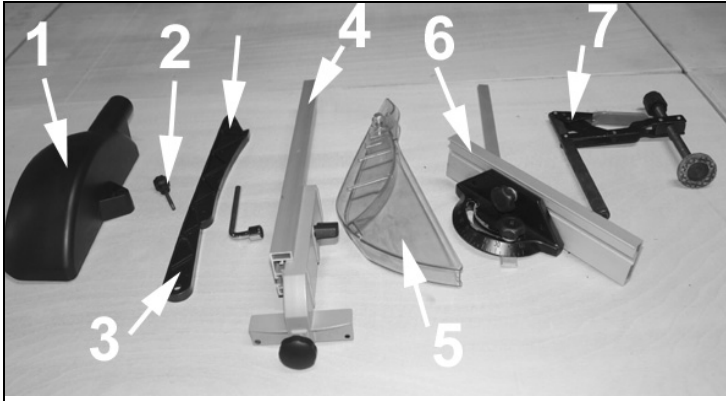

1

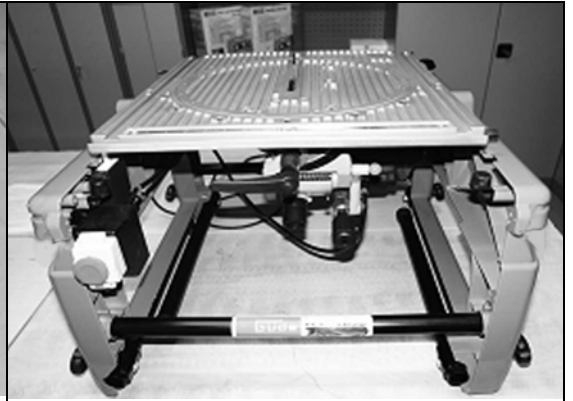

2

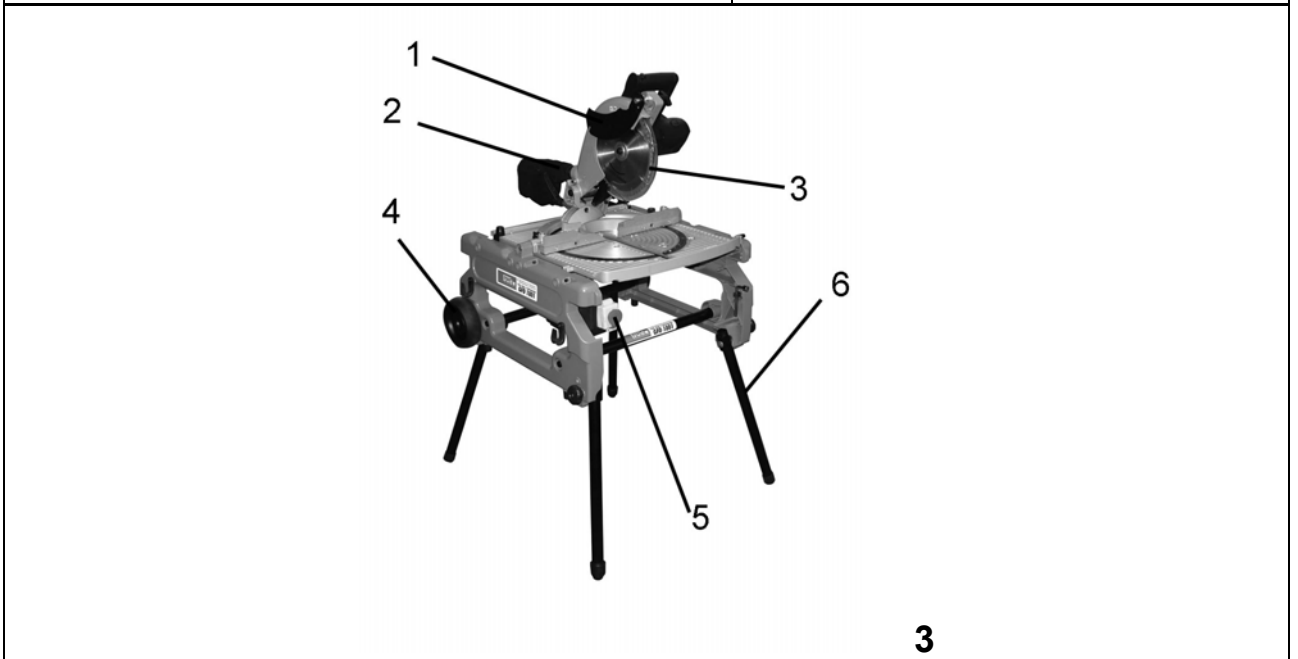

3



4

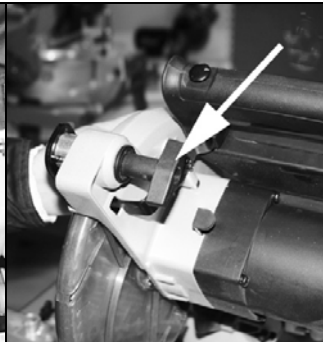

5

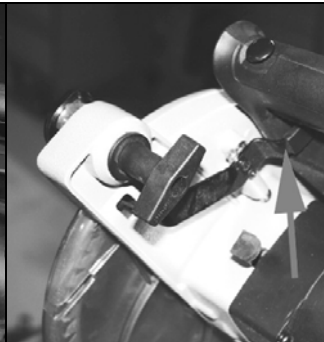

6

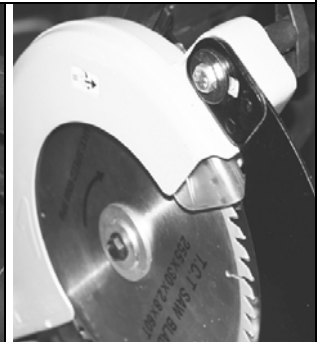

7

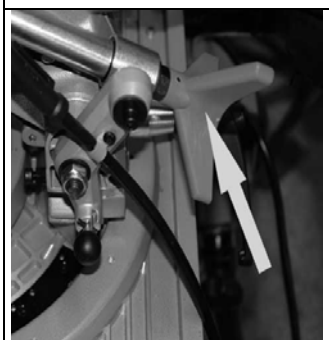

8

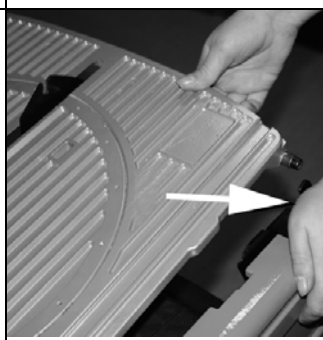

9

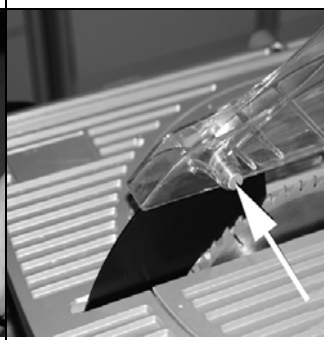

10

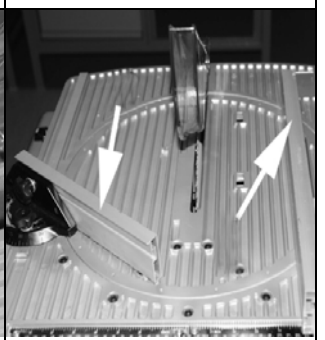

11

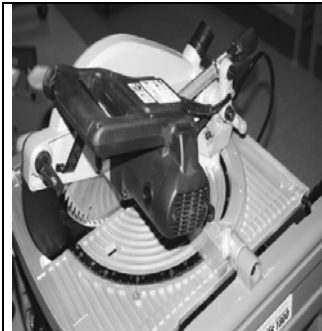

12



13



14



15



16



17

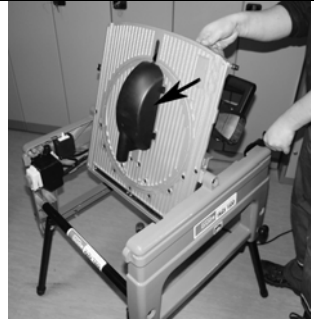

18

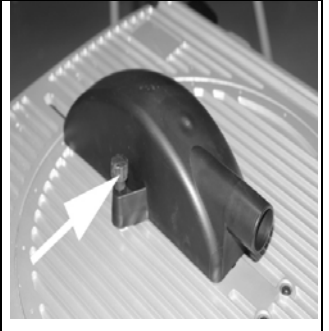

19

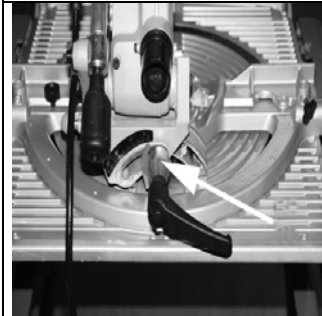

20

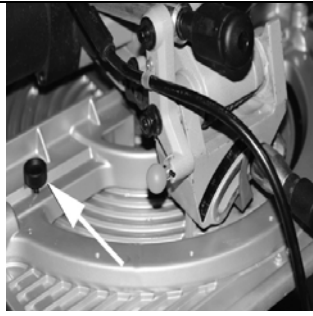

21

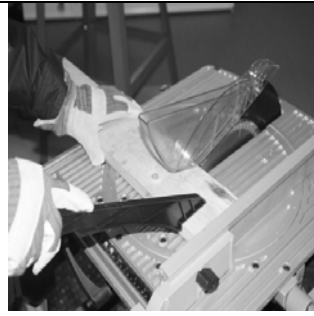

22

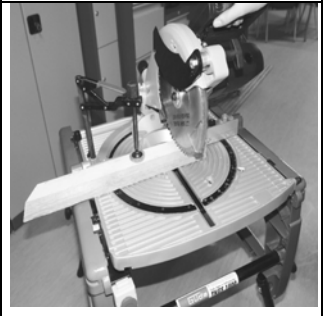

23

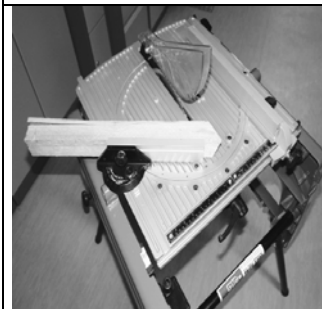

24



25

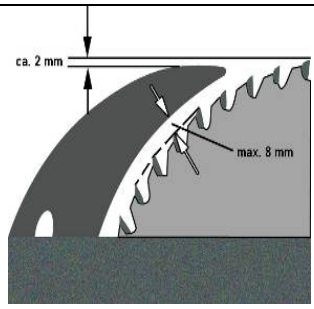

26

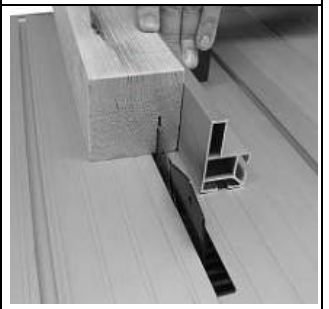

27

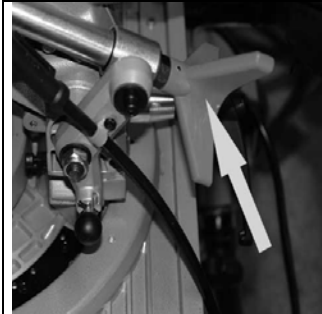

28



29



30



31

Gép

Asztali gérvágó, fejező és sarokvágó fűrész GFO – 1801

Kiváló minőségű robusztus fűrész,asztali,
sarokvágáshoz

Kellékek (szériagyártmány):

A fűrész tárcsa rögzítőkar segítségével
beállítható, billenő, rasztrált asztal
támasztóasztal. Elszívó csatlakozás, fűrész tárcsa
biztonsági burkolat, porszívó zsák,
összecsukható lábak a hely függvényében.
Párhuzamos vonalzó és ütköző sarokvágáshoz.

Alkalmazható:

Építkezéshez, belső faipari munkákhoz.

A szállítmány tartalma (1.+2. ábra)

1. Fűrészpor elleni védelem
2. A feszítő fedél szorító csavara
3. Munkadarab adagoló
4. Párhuzamos vezető vonalzó
5. Fűrész tárcsa biztonsági burkolat
6. Sarokvágó
7. Munkadarab szorító

Gép (3. ábra)

1. Feszítő ék
2. Fűrészpor zsák
3. Fűrész tárcsa biztonsági burkolat
4. Tolókerek
5. Biztonsági kapcsolat
6. Gép lábak

Jótállás

Jótállási igények a mellékelt jótállási kártya
szerint.

Általános biztonsági utasítások

A használati utasítást a gép első használata előtt
figyelmesen el kell olvasni. Az esetben, ha a gép
bekapcsolásával és használatával kapcsolatban
kétségeik lesznek forduljanak a gyártóhoz
(szervíz osztály).

A MAGAS SZÍNVONALÚ BIZTONSÁG ÉRDEKÉBEN TARTSA BE AZ ALÁBBI UTASÍTÁSOKAT:



**Vigyázz: Üzemeltesse kizárólag FI
(PRCD) védő kapcsolóval (Üzemeltesse
kizárólag hibaáram elleni védő kapcsolóval)!**

VIGYÁZZ!

Munkahelyét tartsa tisztán és rendben A
munkahelyen és a munkaasztalon lévő
rendetlenség személyek sérüléséhez vezethet.

- **Respektujte munkakörnyezete
sajátosságait.** A villamos és
szerszámgepeket tilos nedves, vagy vizes
környezetben használni. Biztosítson be
megfelelő megvilágítást. Tilos a villamos
gepeket esőben, vagy nagy nedvességű
környezetben tartani. Tilos a gépet
tűzveszélyes folyadékok, vagy gázok
közelében használni.
- **Ne engedjen idegen személyeket a
géphez.** Látogatóknak, nézőközönségnek,
de főleg gyerekeknek, beteg személyeknek
tilos a gép közelében tartózkodni.
- **Biztosítsa be a gép megfelelő
elhelyezését.** Ha a gépet nem használja,
tegye száraz, lehetőség szerint magas
helyre, ahol nem lesz megközelíthető.
- **Minden munkához megfelelő szerszámot
használgjon.** Ne használjon kis berendezést
ott, ahol erős, nagy berendezésre van
szükség. A gépeket kizárólag arra a
munkákra használja, melyre konstruálva
voltak. A szerszámot tartsa tisztán és
megélezve.
- **Viseljen megfelelő munkaruhát.** Ne
viseljen széles, bő öltözetet és ékszereket,
melyeket a gép forgó részei bekaphatnak.
Kültéri munka közben ajánlatos gumi kesztyű
és csúszás elleni talppal ellátott cipő
viselése. Viseljen hajhálót.
- **Viseljen megfelelő védőberendezéseket.**
Viseljen védő szemüveget, fülvédőt és
respirátort. A fűrész tárcsa éles pengéivel
való munka közben viseljen feszes
kesztyűket.
- **Használjon porszívó berendezést.**
Porszívó berendezés rendelkezésére áll,
melyet helyesen bekapcsolva kell használni.
Ügyeljen arra, hogy a por és a fűrészpor ne
maga és más, közelben tartózkodó,
személyek irányába haladjon.
- **Gondoskodjon a villanyvezető kábelről.**
Ne húzza a kábelt, ne húzza ki a dugvillát a
kábelnél fogva. A kábelt nem szabad
hőforrás, olajok és éles tárgyak közelében
tartani.
- **Biztosítsa be a munkadarabot.** Használjon
megfelelő szorítókat, ami minden esetre
biztonságosabb, mint kézzel tartani.
Ráadásul munka közben mindkét keze
szabadon marad.
- **Vigyázzon stabilitására és egyensúlyára.**
Mikor valami után nyúl, ne hajoljon
túl sokan se előre, se oldalra.

- **Távolítsa el a szerelő kulcsokat, stb.** A gép bekapcsolása előtt minden kulcsot távolítson el, melyeket a szerszám cseréhez, stb. használt.
- **Kerülje el a gép véletlen bekapcsolásának a lehetőségét.** Mielőtt a dugvillát a konektorba dugja, győződjön meg arról, hogy ki van-e kapcsolva a gép kikapcsoló berendezése
- **Kültéri környezetben kizárólag speciális hosszabbító kábelt használjon.** Kültéri használatra kizárólag speciális hosszabbító kábelt használjon, mely ennek a célnak megfelel, s ennek megfelelően meg van jelölve.
- **Legyen állandóan figyelmes, ügyeljen arra, amit csinál.** Tilos a géppel dolgozni, ha fáradt.
- **Ellenőrizze az alkatrészek állapotát.** Használat előtt ellenőrizze a berendezést. Néhány alkatrész elromlott? Ha nem nagy a hiba, fontolja meg, hogy a berendezés így is fog – e hiba nélkül és biztonságosan működni. Fordítson figyelmet a mozgó alkatrészek megfelelő szabályozására és beállítására. Egymásba illeszked-e az egyes alkatrészek? Nincsenek megrongálódva? Minden helyesen van felszerelve? Be van biztosítva a zavar nélküli működés minden feltétele? Ha a használati utasításban nincs kizárólag másképp, az elromlott védőberendezést, stb. meg kell javíttatni, vagy autorizált személyekkel kicseréltetni. A berendezés elromlott kapcsolóit autorizált javítóműhelynek kell kicserélni. A berendezést ne használja, ha a be/kikapcsoló berendezés nem működik rendesen. Az elhasznált asztalbetétet ki kell cserélni. Nem valószínű, hogy a berendezésen hibát találna (a védőberendezést és a fűrész tárcsát beleértve), de ha igen, kérem, forduljon a székhelyéhez legközelebb lévő „Service Center”-hez.
- **Előzze meg az áramütést.** Akadályozza meg teste érintkezését leföldelt objektumokkal, pl. vízvezeték, fűtőtest, rezsó és jégszekrény.
- **Használjon kizárólag jóváhagyott alkatrészeket.** Karbantartáshoz és javításokhoz használjon kizárólag eredeti, vagy az eredetivel megegyező alkatrészeket. Az alkatrészeket kizárólag autorizált javítóműhelyekben vásárolja.
- **Vigyázz:** A munkához feltétlenül tolókart kell használni.

Biztonsági utasítások első üzembehelyezéshez

- A gép szabályozása és karbantartása előtt mindig húzza ki a dugvillát a konektorból.
- **Vigyázz! A forgó fűrész tárcsa megsebesítheti a kezét és letépheti az ujjait!**
- **Soha nem szabad a fűrész tárcsa védőberendezése nélkül dolgozni.**
- A gép üzembehelyezése előtt ellenőrizze, hogy a gép típuscímkéjén feltüntetett adatok megegyezzenek az áramkör adataival.
- Az esetben, ha hosszabbító kábelt használ, ügyeljen arra, hogy a kábelbél megfeleljen az adott teljesítménynek. Minimális átmérő 1,0 mm².
- A gépasztalt és munkahelyét tartsa tisztán, távolítsa el a fűrészport és azokat a tárgyakat, melyekre jelenleg nincs szüksége.
- A fűrész közelében tartsa figyelemmel azokat az akadályokat, melyekben megbotolhat, pl. bevezető kábel.
- A gépen dolgozó személy figyelmét nem szabad elterelni.
- Ügyeljen a motor és a fűrész tárcsa helyes forgási irányára.
- A motor kikapcsolása után semmiképpen sem szabad a fűrész tárcsát az oldalára való nyomással fékezni.
- Kizárólag hiba nélküli, tehát jól élesített, repedés és deformáció nélkülit, stb. fűrész tárcsát használjon. A hibás fűrész tárcsát azonnal ki kell cserélni.
- Ügyeljen arra, hogy a fűrész tárcsán lévő nyíl abba az irányba mutasson, mint a gépen lévő nyíl.
- A gép védőberendezését semmiképpen nem szabad leszerelni, vagy funkcióját másképp megakadályozni.
- A megkárosodott, vagy hibás védőberendezést azonnal ki kell cserélni.
- Ha munka közben valaki megzavarja, először mindig fejezze be a munkát, melyet éppen folytat, s csak ez után tekinthet fel.
- A munkadarab mindig a gép asztalán legyen. A berendezést soha ne használja úgy, hogy a vágandó anyag az asztalon kívül legyen.
- Vigyázzon, hogy a keze mindig biztonságos helyzetben legyen, nehogy véletlenül a fűrészre csússzon.
- Ha hosszú darabokkal dolgozik, használjon, kérem, póttámaszt, nehogy a fűrész keresztezze és beakadjon.
- A felvágandó részben ne legyenek se szögek, se más hasonló idegen testek. Ha a fűrészsel dolgozik, a fűrész tárcsától mindig oldalt álljon.
- A gépet nem szabad annyira túlterhelni, hogy lelassúljon a menete és felmelegedjen.
- Soha ne vágjon több darabot egyszerre.

- Minden esetben köteles adagoló vezérlő kart használni.
- Ne próbálkozzon fűrészport, fadarabokat, vagy beakadt munkadarabot eltávolítani a fűrészről addig, míg a gépet nem kapcsolta ki az áramkörből.
- A hibák, vagy a levágott darabok eltávolítása előtt a gépet ki kell kapcsolni, s a dugvillát kihúzni a konektorból.
- A gép szabályozása, mérése, tisztítása, stb. csak a motor és a dugvilla hálózatból való kikapcsolása után megengedett.
- A munkahelyet nem szabad felügyelet nélkül hagyni addig, míg nincs kikapcsolva a fűrész motorja, s a dugvilla nincs kihúzva a konektorból.
- A biztonsági, vagy védőberendezéseket karbantartás, vagy javítás után azonnal, előírás szerint, vissza kell szerelni.
- Nélkülözhetetlen a gép használati helyén érvényes biztonsági utasítások és a többi általánosan elismert, biztonsági szabályok alapos ismerete és betartása.
- Zárt helyiségben a gépet kizárólag megfelelő szívóberendezés működtetése mellett szabad használni.
- Ezt az asztali gérvágó fűrész 230V és min. 16 A. hálózatba szabad bekapcsolni.
- A gép töltő kábelét kizárólag a rendeltetés szerint szabad használni.
- Munka közben vigyázzon saját stabilitására és egyensúlya megtartására.
- A gép használata előtt ellenőrizni kell a biztonsági berendezést. Bizonyosodjon meg arról, hogy a részben megkárosodott alkatrészek valóban jól fognak - e működni.
- Gondosan ellenőrizze a gép mozgó alkatrészeinek a működését. Kisérje figyelemmel főleg a megkárosodott és beakadozó alkatrészeket. Minden alkatrészt szabályszerűen kell felszerelni, hogy megfeleljenek a zavartalan működés feltételeinek.
- Ha a használati utasításban nincs másképp, a megkárosodott alkatrészeket és biztonsági berendezést autorizált „Service Center“-ben kell megjavítani, vagy kicseréltetni.
- Az megkárosodott kapcsolókat autorizált „Service Center“-ben javíttassa meg.
- A berendezés a biztonsági utasítások minden követelményének eleget tesz. A gépet kizárólag autorizált „Service Center“-ben szakképzett villanyszerelő javíthaja meg eredeti alkatrészek felhasználásával. Ha ezt az utasítást nem tartja be, balesetveszély fenyeget.
- A gépet nem szabad vágatokra és bevágásokra használni. Kivételt képeznek azok az esetek, mikor az asztal felett megfelelő védőberendezés van szerelve (körös körül lezárva)

- A fűrésztilos fokokra osztott vágatok készítésére használni (érintkezések).

Viselkedés kényszerhelyzetben



Igyekezzen a balesetnek megfelelően első segílyt nyújtani, s minél hamarabb biztosítson be orvosi segílységét.

A sebesültet nyugtassa meg, s védje további balesettől.

A szimbólumok magyarázata:

Ebben az utasításban és/vagy a gépen az alábbi szimbólumok vannak feltüntetve:



A gyártmány biztonsága:

	
A gyártmány megfelel az illető EU normák követelményeinek	A gép védő szigeteléssel van ellátva





Tilalmak:

	
Obecný zákaz (ve spojení s jiným piktogramem)	Nedotýkat se rotujících částí

Figyelmeztetés:

	
Figyelmeztetés/vigyázz	Figyelmeztetés a veszélyes magas feszültségre.

Utasítások:

	
Viseljen védőszemüveget	Használjon fülvédőt
	
Használat előtt olvassa el a használati utasítást	Viseljen védő sisakot
	
Viseljen védő kesztyűket	

Természetvédelem:









	
A hulladékot úgy semmisítse meg, hogy ne ártson a természetnek.	A karton csomagolást át lehet adni megsemmisítésre hulladékgyűjtőbe.
	
Hibás és/vagy tönkrement villany, vagy elektromosgépeket át kell adni az illetékes hulladékgyűjtő telepre.	Zöld pont –Duales System Deutschland AG

Csomagolás:

	
---	---

Védje nedvesség ellen	A csomagolást felállított helyzetben tartsa
-----------------------	---

Műszaki adatok:

	
Dugvilla	A motor teljesítménye
	
Fordulatok	Fűrészártárcsa
	
Az akusztikus teljesítményszint dB (A)	Vágásmélység 90°-nál
	
Vágásmélység 45°-nál	Súly

Rendeltetés szerinti használat

Az asztalos gérvágó falcoló fűrész faanyag és puha műanyag hosszanti és keresztirányú vágására alkalmas. Hengeres anyagok (csövek, gömbfa) vágására tilos használni. Fémek vágására is tilos használni.

A gyártó nem felelős az általános érvényességű előírások, s a használati utasítás be nem tartása következtében keletkezett károkért.

Fogalmak magyarázata

- **Fűrész tengely**
Az a tengely, amelyre fel van erősítve a fűrészártárcsa
- **Harántvágás**
A vágandó anyag rostirányához viszonyított keresztvágás.
- **Ferde vágás**
A vágandó anyag felületéhez viszonyítva más szög, mint derékszög alatti vágás.
- **Gérvágás**
A vágandó anyag első éléhez viszonyított más szög, mint nem derékszög alatti vágás.
Kettős gérvágás
A gér és a ferde vágás kombinációja
- **Fordulatszám/perc**
Fordulatszám, a fordulatok száma, melyet a forgó tárgy egy perc alatt megtesz.
- **Vágási vonal**
A vágott anyagnak, vagy asztalnak az a része, melyet a fűrészártárcsa közvetlenül takar, szintén a vágott anyagnak az a része, melyet a fűrészártárcsa már levágott.
Fogak kihajlása
A fűrészfogak csúcsa fűrészártárcsa testétől való kihajlásának az egysége.
Vágási hézag

Az a nyílás, melyet az anyagban a forgó fűrész tárcsa alakít ki.

Elhajlás

A fűrész tárcsa rossz beállítása.

- **(Váladék) gyanta**
A fában megszáradt gyanta.
- **Munkadarab**
Az a tárgy, melyen vágás, vagy darabolás végzendő.

Maradékveszélyek és óvintézkedések

Műszaki maradékveszély

Vágás, levágás

A forgó alkatrészek komoly vágási sebeket okozhatnak Legyen óvatos a kisebb munkadarabokkal, **mindenképpen használjon vezérlőkart, mely a gép tartozéka.**

Elkopott, vagy hibás segítőeszközt azonnal cseréljen ki.

A forgó fűrész tárcsa megérintése súlyos sebesüléseket idézhet elő. Soha ne érintse meg a mozgó fűrész tárcsát

Megragadás, feltekerés

A mozgó részek elkaphatják a lengő ruhadarabokat, ékszereket, hosszú hajat.

Ne viseljen bő ruhát, ékszereket. Viseljen hajvédő hálót.

Elektromos maradékveszély

Közvetlen kapcsolat árammal.

Baleset áramot vezető alkatrészekkel, nyitott, vagy hibás konstrukciós alkatrészekkel. **Hibás kábel, vagy dugvilla áramütést idézhetnek elő.**

Hibás kábelt, vagy dugvillát cseréltesse ki szakemberrel. A gépet kizárólag hibaáram elleni védőkapcsolóval (FI) szabad használni.

Nem közvetlen kapcsolat

Baleset áramot vezető alkatrészekkel, nyitott, vagy hibás konstrukciós alkatrészekkel. A gépen való munka közben mindig távolítsa el a dugvillát az áramkörből. Kizárólag hibaáram elleni védőkapcsolóval (FI) szabad használni.

Zajveszély

Hallószervek sérülése

Hosszantartó munka a fűrészrel a hallószervek károsodásához vezethet.

Viseljen fülvédőt

Veszélyeztetés munkadarabokkal és más anyagokkal

Kontaktus, belélegzés

A keletkezett por megkárosíthatja tüdejét. Egészségre káros fűrészpor emisszió por elszívó használata nélküli munka közben. Munka közben mindig viseljen respirátort. Kapcsolja be a porszívó berendezést.

Az ergonómiai elvek elhanyagolása

A személyvédő biztonsági segédeszközök viselésének elhanyagolása

A gép használata megfelelő személyvédő biztonsági segédeszközök nélkül súlyos belső és külső sebesülésekhez vezethet.

Viselje mindig az előírt munkaruhát és dolgozzon megfontoltan.

Megfeleőtlen megvilágítás

Nem megfelelő megvilágítás magas

biztonsági kockázattal jár.
Ne viseljen bő ruhát, ékszereket. Viseljen hajvédő hálót
Munka közben biztosítson be megfelelő megvilágítást.

További veszélyeztetések

Elhajított tárgyak.

Vágás közben a fűrész tárcsa, vagy a mechanikus részecskék megsérthetik a szemeket.

A géppel való munka közben viseljen védőszemüveget

Megsemmisítés

A megsemmisítési utasítások a gépen, resp. a csomagoláson elhelyezett piktogramokból olvashatók le. Az egyes jelzések magyarázata a „Jelzések a gépen“ fejezetben található.

Követelmények a gép kezelőjére

A gép kezelője használat előtt figyelmesen olvassa el a használati utasítást.

Szakképesítés

A gép használatához, szakemberrel való felvilágosításon kívül nem szükséges speciális szakképesítés.

Minimális korhatár

A géppel kizárólag 16 éven felüli személyek dolgozhatnak.

Kivételt képez a fiatalok foglalkoztatása

szakképzés alatt az oktató felügyelete mellett szakképzettség elsajátítása érdekében.

Képzés

A gép használatához elegendő szakember felvilágosítása resp. a használati utasítással való megismerkedés. Speciális képzés nem szükséges.

Műszaki adatok

Csatlakozó:	230 V/50 Hz
Max. teljesítmény:	1800 W/P1
Motor fordulatszáma:	4200 perc-1
Védettségi osztály:	IP 33
Védelem:	II
Fűrész tárcsa átmérője/fogak:	254 x 20 mm/60 Z
Max. vágásmélység 0°/0°-nál:	65 x 155 mm
Max. vágásmélység 45°/45°-nál:	40 x 120 mm
Max. vágásmélység 45°/0° balra:	40 x 155 mm
Max. vágásmélység 45°/0° jobbra:	65 x 105 mm
Súly cca.:	30 kg

Szállítás és raktározás

- Hosszabb raktározás esetén a gépet alaposan meg kell tisztítani.
- Hosszabb raktározás esetén a fűrész tárcsát süllyessze le, így megakadályozza a sebesülést.
- Műanyag deszkával, vagy kartonnal védje a fűrész tárcsát az időjárás viszontagságaival szemben.

Szerelés és első üzembe helyezés (2+3+4. ábra)

A gép fő részét billentse hátra (2.ábra), majd egyszerűen helyezze a lábakat munka helyzetbe

Az aretációs csavarokat (Abb.3/4)addig lazítsa, míg a lábakat könnyen ki lehet fordítani.

Utána a csavarokat húzza be, úgy, hogy mind a négy láb szilárd legyen.

Most a fűrész tárcsát állítsa a lábakra.

Használat asztali tárcsásfűrészként (4+5+6+7+8+9+10+11.ábr.)

Az esetben, ha a gépet asztali fűrészként akarja használni, nyomja lefelé az emelőkart (4.ábra) és fordítsa be az asztalt egészen addig, míg meg nem hallja, hogy a biztosító retesz beugrott.

Most lazítsa meg a szárnyas anyacsavart (5.ábra), mely a feszítő éket tartja. A feszítő ék fogó hengerében két vájat van, mely lehetővé tesz két különféle beállítást.

Mozdítsa meg a fűrészmarkolóban lévő kart, mely aretálja a fűrész védő fedelét (6.ábra). A védő fedelet emelje fel, s a 7. ábra szerint helyezze el a feszítő éket, majd az anyacsavart újra szorítsa be.



Ügyeljen arra, hogy a feszítő ék elegendő távolságban legyen a fűrész tárcsától.

Most a csavart (8.ábra) teljesen fordítsa meg, így a fűrész elő egység le lesz döntve.

Majd az asztalt a kar (9.ábra) segítségével fordítsa el addig, míg meg nem hallja a retesz csattanását.

A fűrész tárcsa biztosító fedelén lévő gombot (10.ábra) nyomja le, ezzel a fedelet a feszítő ékhez erősíti. Az esetben, ha nem használ szívóberendezést, a zsákot erősítse fel az asztal alatti szívó berendezés kivezető csövére.

A sarokvágói ütközőt (11.ábra) vagy az egyenes vezető tartót (11. ábra) helyezze el a 11. ábra szerint.

A fűrész készen áll asztali fűrészként való használatra.

Használat gérvágó, vagy sarokvágó fűrészként.

(9+13+15+16+17+18 ábrák)

Az esetben, ha a gépet gérvágó vagy sarokvágó fűrészként akarja használni, nyomja lefelé az emelőkart (9.ábra), ezzel feloldja az asztal biztosítékát és lehajthatja, amit addig folytat, míg meg nem hallja a kattant, ami az asztal beugrását jelenti.

Húzza ki a narancs színű gombot (13.ábra), fordítsa meg, s megint hagyja beugrani. Ezután a fűrészegységet helyezze felemelt helyzetbe.



Vigyázz!

A kar segítségével (14.ábra) beállítja a mélység korlátozót.



Vigyázz!

A szárnyas anyacsavar (15.ábra) segítségével változtassa meg a feszítő ék helyzetét. A feszítő éket hátrafelé kell tolni, hogy párhuzamos legyen

a fűrész tárcsával. Lásd. a **16. ábrát**. Ehhez használható a szemben lévő vágjat, mely az **asztali fűrész** beállítására szolgál.



Vigyázz! A magasságot úgy állítsa be, hogy a magasságot beállító csavart fordítsa (**17.ábra**) teljesen jobbra (az asztali fűrészszel ellentétes helyzetű beállítás).

A gérvágó és sarokvágó fűrész védő burkolatát úgy helyezze el, ahogy az ábra mutatja, tehát a megfordított asztal alá (**18.ábra**). A fedelet először akassza fel az asztalon lévő illetékes hurokra, majd a mellékelt csavar (**19.ábra**) segítségével csavarozza a szemben lévő oldalhoz.

Az esetben, ha nem fogja a szívóberendezést használni, a zsákot erősítse fel a szívó berendezés egyik kivezető csövére.

A fűrész készen áll gérvágó és sarokvágó fűrészként való használatra.

Kezelés



A fűrész minden szabályozási és beállítási munka előtt kapcsolja ki az áramkörből.

A vágási szög beállítása

(**20+21.ábra**)

- A fűrész tárcsa $0^\circ - 45^\circ$ -ra való beállítását a skálán ellenőrizheti. A fűrész tárcsa billentési szöge a két aretációs emelőkar (**20.ábra**) meglazításával változtatható meg.
- A csavar meglazításával (**21.ábra**) és a fűrészegység megfordításával megváltoztathatja a fűrész tárcsa beállítását.

A gép be és kikapcsolása

- Ha a gépet be akarja kapcsolni, nyomja meg a „zöld gombot”
- Ha a gépet ki akarja kapcsolni, nyomja meg a „piros gombot 0”.

A gép „biztonsági kapcsolóval” van ellátva

Hosszanti vágások

- A párhuzamos tartót állítsa be a fűrész tárcsához a kívánt szélességre.
- A munkadarabot helyezze az illeszkedési felületre, a laposabb/szélesebb oldalának sík helyzetben illeszkednie kell a fűrészasztalhoz.



Vigyázz: Tartsa be a fűrész tárcsától az ajánlott nagy biztonsági távolságot.

Ferde vágások

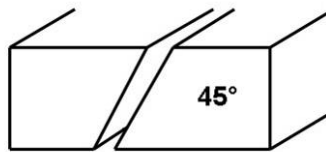

- Az ábra szerint a munkadarabot erősítse le szorítóval.
- Lazítsa meg az aretációs kart és állítsa be a kívánt szögnagyságot.
- Ügyeljen arra, hogy a feszítő ék pontosan a fűrész tengelyében legyen.
- Az aretációs csavart újra húzza be. A gépet kapcsolja be, a fűrész t óvatosan nyomja lefelé és végezze el a kívánt vágást.

Harántvágások

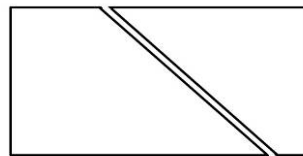

- A ferde éket erősítse be az asztal egyik vágatába és állítsa be a kívánt szögnagyságot.
- A gépet kapcsolja be, a haránt ütköző segítségével óvatosan tolja a munkadarabot a forgó fűrész tárcsa felé.



Vigyázz: A vezetett munkadarabot tartsa erősen, viszont nem azt a darabot, amelyiket éppen vág.

A feszítő ék beállítása (17+25.ábra)

- A feszítő éken (**25.ábra**) lazítsa meg a csavart, hogy az éket tolni lehessen – lásd az illetékes vágás típus szerint.
- A csavart újra húzza be.

Maximális vágások:

A fűrészasztal és a feszítő ék felső éle közötti távolság kb. 10 cm.

Fedett vágások:

A feszítő ék csúcsa a 2 mm-re van a fűrészfog felső csúcsa alatt. A feszítő ék és a fűrész tárcsa közötti távolság 3-8 mm.

A gép be és kikapcsolása

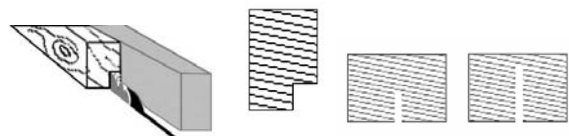

- A feszítő éket lehetőség szerint minél lejjebb tolja, hogy a csúcsa a legmagasabb fűrészfog csúcsa alatt 2mm távolságra legyen.

- A feszítő ék és a fűrész tárcsa közötti távolság 3-8 mm. legyen.
- Állítsa be a kívánt szög nagyságát úgy, hogy a harántütközőt tolja az asztalon lévő illetékes vágatba.
- Az esetben, ha a fűrész tárcsát még jobban le akarja dönteni, azt a vágatot használja, amelyik nem engedi meg, hogy a keze a fűrészszel és a harántütközővel kapcsolatba kerüljön.



Vigyázz: A vezetett munkadarabot tartsa erősen, viszont nem azt a darabot, amelyiket éppen vág.

A fedett vágás után a védő berendezést újra szerelje fel.

Az esetben, ha a gépet zárt helyiségben használja, kapcsolja megfelelő szívó berendezéshez, vagy a porgyűjtő zsákot szerelje fel a fűrészpor kivezető garatra (17. ábra).

A fűrészpor elszívása

Az esetben, ha a gépet zárt helyiségben használja, kapcsolja megfelelő szívó berendezéshez, vagy a porgyűjtő zsákot szerelje fel a fűrészpor kivezető garatra (31. ábra)

Kezelési biztonsági utasítások

- Mielőtt bekapcsolja a gépet, a biztonsági és védőberendezéseknek a megfelelő helyen és szabályszerűen beszerelve kell lenniük.
- Tilos akkora nagyságú fadarabokkal dolgozni, melyeket nem lehet biztonságosan tartani.
- A fűrész tárcsának szabadon kell forognia.
- Az olyan fa vágásánál, mely már bármilyen módon meg volt dolgozva, vigyázni kell a szögek, csavarok, stb. jelenlétére. Munka előtt távolítsa el a fából az idegen tárgyakat.
- A fő kapcsoló bekapcsolása előtt győződjön meg arról, hogy a fűrész tárcsa megfelelően legyen beszerelve és a mozgó alkatrészek szabadon mozoghassanak.
- Figyelmeztetés! Ha kétségei vannak, az asztali tárcsásfűrész szerelésénél, forduljon szakemberekhez és autorizált „Service-Center“-re.
- A gépet kizárólag a használati utasítás áttanulmányozása után használhatja.
- Tartsa be az utasításban leírt biztonsági előírásokat.
- Viselkedjen felelősségteljesen más személyekkel szemben.

Utasítás lépésről lépésre

Asztali fűrész

1. Állítsa be a tartókat és az ütközőket a kívánt vágás típus szerint.
2. Kapcsolja be a gépet.
3. A munkadarabot lassacskán, egyenletesen tolja a fűrész tárcsára úgy, hogy komplett vágást lehessen elérni.
4. A fűrész kapcsolja ki és várjon, míg a tárcsa teljesen meg nem áll.
5. Emelje ki a munkadarabot.

Gér- és sarorkvágó fűrész

1. A fentiek szerint állítsa be a gépet a kívánt vágási típus szerint.
2. Erősítse oda a munkadarabot az illetékes szorítóval (1/7. ábra).
3. Kapcsolja be a gépet.
4. A munkadarabot lassacskán, egyenletesen tolja a fűrész tárcsára úgy, hogy komplett vágást lehessen elérni.
5. A fűrész kapcsolja ki és várjon, míg a tárcsa teljesen meg nem áll.
6. Emelje ki a munkadarabot.

Üzemzavarok - okok – eltávolításuk

VIGYÁZZ: ELLENŐRIZZE A BIZTOSÍTÉKOKAT, NEHOGY TÚLHEVÜLJENEK!

A motor nem működik

A gépbe nem jut áram!

Ellenőrizze az áramkört és a bevezető kábelt, forduljon elektro- szakemberre.

A hőszenzor megszakította az áram bevezetését.

Várjon 5-10 percet, majd újra kapcsolja be.

A motor munka közben kikapcsolódik

A motor hőszenzora hibás.

Cseréltesse ki elektro szakemberrel.

A védőrelé túlterhelés miatt kikapcsolódik.

Várjon, míg a motor kihűl, majd 5-10 perc múlva újra startolja.

A túlterhelés okai

A bevezető kábel túlságosan hosszú, vagy az átmérője túlságosan kicsi.

Biztosítson be megfelelően dimenzált, min. 1,5 mm² átmérőjű hosszabbító kábelt.

Fűrész tárcsa nem eléggé éles.

Fűrész tárcsát élesítse meg.

A fűrész tárcsa fogai nincsenek megfelelően hajlítva. A fogak hajlítását szakember végezze.

Perzselési nyomok a munkadarabon

1. A fűrész tárcsa tompa
Fűrész tárcsát élesítse meg, resp. cserélje ki.

Gépszemle és karbantartás

Minden munka előtt kapcsolja ki a gépet az áramkörből.

- A műanyag alkatrészek tisztítására nedves ruhát használjon. Nem ajánlatos tisztítószer, oldószer, sem hegyes tárgyak használata.
- Az asztal lapját a fűrészportól megfelelő sprejjel tisztítsa meg.
- Az esetben, ha a motor fékezés ideje túlhaladja a 10 másodpercet, a motorfék gyorsabban kopó alkatrészeit cseréltesse ki kizárólag a gyártóval, vagy megfelelő műhellyel.
- Minden használat után puha kefével, vagy ecsettel távolítsa el a szellőző nyílásból és a mozgó alkatrészekről a leülepedett port.
- A mozgó fémalkatrészeket rendszeresen olajozza.

Fűrész tárcsa csere (29+30. ábra)



Vigyázz! Bármilyen karbantartás, beállítás, vagy fűrész tárcsa csere előtt a gépet állítsa le és kapcsolja ki az áramkörből a dugvilla konektorból való eltávolításával.

- Nyomja le a kart (**29. ábra**) s tartsa ebben az állapotban, amivel tulajdonképpen aretálja a fűrész tárcsát.
- A fűrész tárcsát tartó csavart (**30. ábra**) a mellékelt nyitott, vagy csőkulcs segítségével lazítsa meg az óramutató mozgásának megfelelő irányba való forgatásával. .
- A fűrész tárcsát emelje le a kerékagyról és emelje ki.
- Mielőtt az új, vagy kiélesített fűrész tárcsát visszahelyezi, a kerékagyat gondosan tisztítsa meg.

- Az új fűrész tárcsa behelyezését és beszerelését a fentiekben leírtaktól tellenkező sorrendben végezze.
- **Vigyázz!** Ügyeljen a helyes forgásirányra! A fogak vágóéle a forgás irányába, vagyis előre mutasson. Vigyázzon a nyílak irányára a fűrész tárcsán és a védőburkolaton!
- A fűrész használata előtt ellenőrizze, hogy minden biztonsági és védőberendezés helyesen működik-e.
- Fontos! A fűrész tárcsa ismételt felszerelése után próbálja ki kézzel, hogy szabadon forog-e.
- Ez után kapcsolja be a gépet, s használat előtt hagyja terhelés nélkül működni.

Gépszemle és karbantartási biztonsági utasítások

Kizárólag rendszeresen karbantartott és kezelt gép lehet megbízható segédeszköz. Elégtelen karbantartás és kezelés előre nem látható balesetekhez és sérülésekhez vezethet.

Gépszemle és karbantartási terv

Minden használat után

A szellőztető nyílásokról és mozgó alkatrészekről távolítsa el a port.

Minden használat után

A fűrészről távolítsa el a port.

Rendszeresen

A mozgó fémalkatrészeket olajozza be.. (univerzális olajjal).

Rendszeresen

Ellenőrizze a csavarokat erősen be vannak-e húzva. A gép vibrációja eredményeként meglazulhatnak

D EG-Konformitätserklärung

Hiermit erklären wir, Güde GmbH & Co. KG Birkichstraße 6, 74549 Wolpertshausen, Germany Daß die nachfolgend bezeichneten Geräte aufgrund ihrer Konzipierung und Bauart sowie in der von uns in Verkehr gebrachten Ausführungen den einschlägigen, grundlegenden Sicherheits- und Gesundheitsanforderungen der EG-Richtlinien entsprechen.

Bei einer nicht mit uns abgestimmten Änderung der Geräte verliert diese Erklärung ihre Gültigkeit.

Bezeichnung der Geräte: Tisch/Kapp/Gehrungssäge GFO 1801 Artikel-Nr.: 55173

Datum/Herstellerunterschrift: 2008.11.05.

Angaben zum Unterzeichner: Hr. Arnold, Geschäftsführer

GB EC Declaration of Conformity

We herewith declare, Güde GmbH & Co. KG Birkichstraße 6, 74549 Wolpertshausen, Germany That the following Appliance complies with the appropriate basic safety and health requirements of the EC Directive based on its design and type, as brought into circulation by us. **In a case of alternation of the machine, not agreed upon by us, this declaration will loose its validity.**

Machine description: Tisch/Kapp/Gehrungssäge GFO 1801 Article-No.: 55173

Date/Authorized Signature: 2008.11.05.

Title of Signatory: Hr. Arnold, Geschäftsführer

F Déclaration de conformité de la CE

Nous, Güde GmbH & Co. KG Birkichstraße 6, 74549 Wolpertshausen, Germany Déclarons par la présente que les appareils indiqués ci-dessous répondent du point de vue de leur conception, construction ainsi que

de leur réalisation mise sur le marché, aux exigences fondamentales correspondantes des directives de la CE en matière de sécurité et d'hygiène. **Ette déclaration perd sa validité après une modification de l'appareil sans notre approbation préalable.**
Description de l'appareil : Scie de table/radiale/à onglet GFO 1801 Numéro de commande: 55173

Date/Signature du fabricant: 2008.11.05.  Titre du Signataire: Monsieur Arnold, Gérant

(DK) Erklæring om EU overensstemmelse

Hermed erklærer vi, Güde GmbH & Co. KG Birkichstraße 6, 74549 Wolpertshausen, Germany at design, type og konstruktion af følgende maskine, af os bragt i omløb, svarer til grundkrav vedrørende sikkerhed og sundhed formuleret i EU direktiver. **I tilfælde af, at denne maskine ændres eller modificeres på en måde ikke accepteret af os, mister denne erklæring sin gyldighed.**

Aparatets betegnelse: Bord kap- og geringsav GFO 1801 Bestillingsnummer: 55173

Dato/producentens underskrift: 2008.11.05.  Stilling: Hr. Arnold, fuldmægtig

(NL) EG-Conformiteitverklaring

Hiermede verklaren wij, Güde GmbH & Co. KG Birkichstraße 6, 74549 Wolpertshausen, Germany dat het navolgend genoemde apparaat, op grond van zijn ontwerp en bouwwijze, evenals de door ons in omloop gebrachte uitvoeringen aan de desbetreffende fundamentele veiligheids- en gezondheidverordeningen van de EG-richtlijnen voldoen.

Bij een niet met ons overeengekomen wijziging aan het apparaat verliest deze verklaring haar geldigheid.

Benaming van de machine: Tafel-, kap- en verstekzaag GFO 1801 Artikel nr. 55173

Datum/Handtekening fabrikant: 2008.11.05.  Gegevens betr. ondertekende: Dhr. Arnold, bedrijfsleider

(NO) EU-Samsvarserklæring

Vi erklærer herved, Güde GmbH & Co. KG Birkichstraße 6, 74549 Wolpertshausen, Germany at de nedenfor angitte apparater, basert på deres design og type og i den utføring det er blitt satt av oss i omløp, tilsvarer de relevante grunnleggende sikkerhets- og helsefordringer til EU-direktiver. **Skjer det en endring på apparatet som vi ikke er blitt konsultert om, vil denne erklæringen miste sin gyldighet.**

Beskrivelse av apparatet: Bord/kapp/gjæringssag GFO 1801 Artikkelnummer: 55173

Dato/producentens underskrift: 2008.11.05.  Hr. Arnold, Forretningsfører

(S) EG-försäkran om överensstämmelse

Härmed försäkrar vi, Güde GmbH & Co. KG Birkichstraße 6, 74549 Wolpertshausen, Germany att utseende, typ och konstruktion av nedan angivna maskiner i de utföranden som vi sätter i omlopp, överensstämmer med vederbörande grundkrav i EG-direktiven för säkerhet och hygien. **I fall att det görs någon ändring på maskinen som inte godkänts av oss slutar denna försäkran att gälla.**

Maskinbeteckning: Bords-/kap-/geringsåg GFO 1801 Best. nr.: 55173

Datum/tillverkarens underskrift: 2008.11.05.  Uppgifter om den signerade: herr Arnold, ordförande

(CZ) Prohlášení o shodě ES

Tímto prohlašujeme my, Güde GmbH & Co. KG Birkichstraße 6, 74549 Wolpertshausen, Germany že koncepce a konstrukce níže uvedených přístrojů v provedeních, která uvádíme do oběhu, odpovídá příslušným základním požadavkům směrnic ES na bezpečnost a hygienu.

V případě změny přístroje, která s námi nebyla konzultována, ztrácí toto prohlášení svou platnost.

Označení přístrojů: Stolní/kapovací/pokosová pila GFO 1801 Obj. č.: 55173

Datum/podpis výrobce: 2008.11.05.  Údaje o podepsaném: pan Arnold, jednatel

(SK) Vyhlásenie o zhode EÚ

že koncepcia a konštrukcia nižšie uvedených prístrojov vo vyhotoveniach, ktoré uvádzame do obehu, zodpovedá príslušným základným požiadavkám smerníc EÚ na bezpečnosť a hygienu.

V prípade zmeny prístroja, ktorá s nami nebola konzultovaná, stráca toto vyhlásenie svoju platnosť.

Označenie prístrojov: Stolová/kapovacia/pokosová píla GFO 1801 Obj. č.: 55173

Dátum/podpis výrobcu: 2008.11.05.  Údaje o podpísanom: pán Arnold, konateľ

(IT) Dichiarazione di conformità CE

Dichiariamo con il presente noi Güde GmbH & Co. KG Birkichstraße 6, 74549 Wolpertshausen, Germany che la concezione e costruzione degli apparecchi sotto elencati, nelle realizzazioni che stiamo introducendo alla vendita, sono conformi ai requisiti principali delle direttive CE sulla sicurezza ed igiene.

Nel caso della modifica dell'apparecchio da noi non autorizzata, la presente dichiarazione perde la propria validità.

Bezeichnung der Geräte: - Tisch/Kapp/Gehrungssäge GFO 1801 Cod. Ord: 55173

Data/firma del costruttore: 2008.11.05.  **Dati sul sottoscritto:** Herr Arnold, Geschäftsführer

(HU) Megfelelőségi nyilatkozat EU

Ezennel kijelentjük, Güde GmbH & Co. KG Birkichstraße 6, 74549 Wolpertshausen, Germany hogy az alább megnevezett készülékek koncepciója és szerkezete melyeket forgalmazunk megfelelnek a EU higiéniai és biztonsági alapfeltételeinek.

Készülékek olyan megváltoztatása esetén, amely nem volt velünk megbeszélve, ez a nyilatkozat elveszti érvényességét
Készülékek megjelölése: Asztali, daraboló és gérvágó fűrész GFO 1801 Megrendelési sz. 55173

Dátum/aláírás gyártó: **2008.11.05.**  Alulírott adatai: Arnold Úr, ügyvezető

(HR) Izjava o sukladnosti EU

Temeljem ove izjave, mi, Güde GmbH & Co. KG Birkichstraße 6, 74549 Wolpertshausen, Germany proglašavamo da dole navedeni uređaji, u pogledu njihove koncepcije i konstrukcije kao i u pogledu izvedbi koje smo uveli u promet, ispunjavaju odgovarajuće osnovne zahtjeve u vezi sigurnosti i zdravlja prema smjernicama EU.

Ako dođe do izmjene uređaja bez naše suglasnosti, ova Izjava postaje nevažećom.

Oznaka uređaja: Stona/formatna pila za koso sječenje GFO 1801 Nar. broj: 55173

Datum/Potpis proizvođača: **2008.11.05.**  Podaci o potpisanoj osobi gospodin Arnold, Direktor

(SI) Izjava o ustreznosti EU

S tem izjavljamo, Güde GmbH & Co. KG Birkichstraße 6, 74549 Wolpertshausen, Germany da koncepcija in zgradba spodaj navedenih naprav v izvedbah, ki jih uvajamo na trg, odgovarja pristojnim osnovnim zahtevam smernic EU za varnost in higieno.

V primeru spremembe naprave, o kateri se niste posvetovali z nami, ta izjava izgubi svojo veljavnost.

Označitev naprav: Namizna, čelilna žaga za rezanje pod kotom tip GFO 1801 Nar. št. 55173

Datum/podpis proizvajalca: **2008.11.05.**  Podatki o podpisniku: gospod Arnold, direktor

(BG) Декларация за сходство с ЕС

С това декларираме ние, Güde GmbH & Co. KG Birkichstraße 6, 74549 Wolpertshausen, Germany че концепцията и конструкцията на долупосочените уреди в изпълнения, които пускаме в обръщение отговарят на съответните основни изисквания на инструкциите на ЕС за безопасност и хигиена.

В случай на изменение на уреда, което не е било консултирано с нас, тази декларация губи своята валидност.

Обозначение на уредите: - Настолен закрит циркуляр GFO 1801 Заявка №: 55173

Дата/подпис на производителя: **2008.11.05.**  Данни за подписания: госп. Арнолд, управител

(RO) Declarație de conformitate EU

Prin aceasta declarăm, Güde GmbH & Co. KG Birkichstraße 6, 74549 Wolpertshausen, Germany că concepția și construcția aparatelor menționate mai jos în modelele pe care le punem în circulație, sunt conforme cu cerințele de bază aferente ale directivelor UE privind siguranța și igiena.

În cazul modificării aparatului, care nu a fost consultată cu noi, această declarație își pierde valabilitatea.

Descrierea mașinii: Ferăstrău de masă/unghiular/de rețezat GFO 1801 Nr. com.: 55173

Data/semnătura producătorului: **2008.11.05.**  Date despre semnatar: Domnul Arnold, administrator

(RS) Izjava o usklađenosti sa EZ

proglašavamo da dole navedeni uređaji, u pogledu njihove koncepcije i konstrukcije kao i u pogledu izvedbi koje smo uveli u promet, ispunjavaju odgovarajuće osnovne zahteve u pogledu sigurnosti i zdravlja prema smjernicama EZ.

Ako dođe do izmene uređaja bez naše saglasnosti, ova Izjava postaje nevažećom.

Oznaka uređaja: Stona/formatna testera za koso sečenje GFO 1801 Nar. broj: 55173

Datum/Potpis proizvođača: **2008.11.05.**  Podaci o potpisanoj osobi gospodin Arnold, Direktor

(BA) Izjava o skladnosti EU

Na osnovu ove izjave, mi, Güde GmbH & Co. KG Birkichstraße 6, 74549 Wolpertshausen, Germany

proglašavamo da dolje navedeni uređaji, u pogledu njihove koncepcije i konstrukcije kao i u pogledu izvedbi koje smo uveli u promet, ispunjavaju odgovarajuće osnovne zahtjeve u vezi bezbjednosti i zdravlja prema smjernicama EU.

Ako dođe do izmjene uređaja bez naše suglasnosti, ova Izjava postaje nevažećom.

Oznaka uređaja: Stona/formatna pila za koso sječenje GFO 1801 Nar. broj: 55173

Datum/Potpis proizvođača: **2008.11.05.**  gospodin Arnold, Direktor

Einschlägige EG-Richtlinien:

EG-Maschinenrichtlinie 98/37/EG, EG-Niederspannungsrichtlinie 73/23/EWG, EG-Richtlinie Elektromagnetische, Verträglichkeit 89/336/EWG mit Änderungen EG-Richtlinie 93/68/EWG, EG Richtlinie 2000/14 EWG, 2006/95/EG, gemessener Schalleistungspegel 105 dB(A), garantierter Schalleistungspegel 108 dB(A).

Angewandte harmonisierte Normen:
Zertifizierstelle: TÜV Süd Product Service GmbH
Referenznummer: 708880600915/708880600915

EN 55014-2:1997/A1:Ö2001, EN 55014-1:2000/A2:2002, EN 61000-3-2:2000/A2:2005, EN61000-3-11:2000, EN 61029-1/A12:2003, EN 61029-2-11:2003