

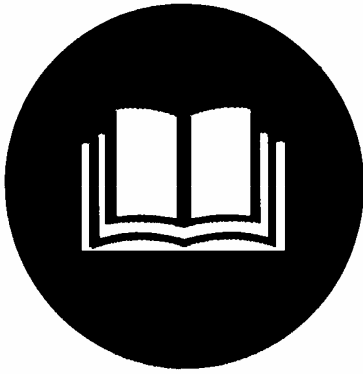

®

GRP-6500 B&S



D GB F DK

CZ SK NL I

NOR S H HR

SLO

CE



55470

Güde GmbH & Co. KG
Birkichstraße 6
D-74549 Wolpertshausen

www.guede.com

Güde Scandinavia A/S
Engelsholmvej 33
DK-8900 Randers

www.guede.com

Güde CZCH, s.r.o.
Počernická 120
CZ-36005 Karlovy Vary

www.guede.com

GÜDE Slovakia s.r.o
Podtúreň-Roveň 208
SK-033 01 Liptovský Hrádok

www.guede.com

Güde Hungary Kft.
Kossuth L. út 72
H-84020 Zirc

www.guede.com

Gép üzembe helyezése előtt, kérem aprólékosan, olvassa el ezt a használati útmutatót.

TARTALOM

Megjelölés	Oldal
1 Készülék	2
1.1 Szállítás terjedelme	2
1.2 Jótállás	2
2 Általános biztonsági utasítások	3
2.1 Veszély esetén	4
2.2 Jelölések a gépen	5
2.3 Gépet csupán rendeltetése szerint szabad használni.	6
2.4 Fennálló veszélyek és biztonsági intézkedések	6
2.4.1 Fennálló mechanikai veszélyek	6
2.4.2 Fennálló hő veszélyek	6
2.4.3 Zaj veszély	6
2.4.4 Vibrációs veszély	6
2.4.5 Fennálló villamos veszély	7
2.4.6 Anyagoktól származó veszély	7
2.4.7 Más veszély	7
2.4.8 Kiselejtezés:	7
2.5 KÖVETELMÉNYEK A KEZELŐRE	7
2.5.1 Képzettség	7
2.5.2 Minimális életkor	7
2.5.3 Kiképzés	7
3 Műszaki adatok	8
4 SZÁLLÍTÁS ÉS TÁROLÁS	8
5 Szerelés és előszöri üzembe állítás	9
5.1 Biztonsági utasítások az első üzembeállításhoz	9
6 KEZELÉS	10
6.1 Biztonsági utasítások a kezelőnek	11
6.2 Útmutató „lépéstől lépésre”	11
7 Hibák és okainak eltávolítása	11
7.1 Ellenőrzés és karbantartás	12
7.2 Biztonsági utasítás az ellenőrzésre és karbantartásra	12
7.3 Szemrevételezési és karbantartási terv	13
MEGJEGYZÉS	14

Termékeinket igyekszünk állandóan észszerűsíteni. Ezért a műszaki adatok és a képek változhatnak!

1 Készülék

Készülék kizárólag kis és közép nagyságú felületek, alapok, padozatok, járdák, bejáratok tömörítésére alkalmas. Szintén ideális kertek építésére és más építkezési beavatkozásokra.

1.1 Szállítás terjedelme

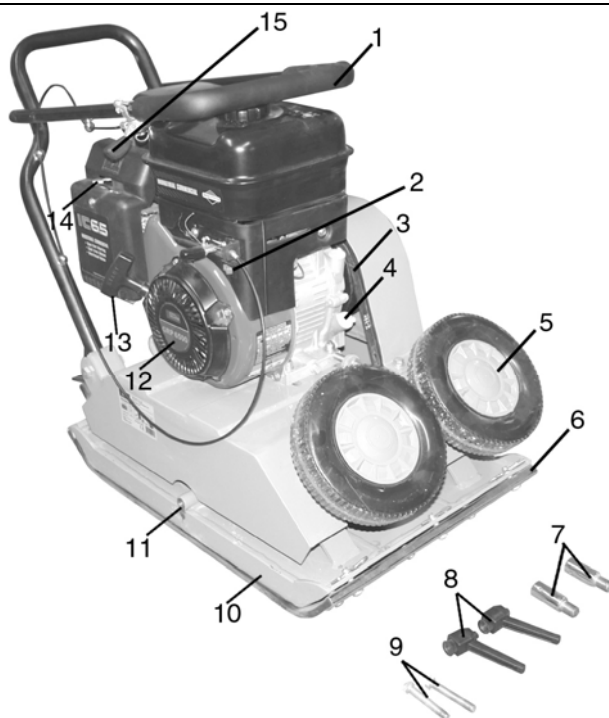

Szállítás alkatrészei:

1. Lapvibrátor fogantyúja
2. Lapvibrátor kapcsolója
3. ékszírj
4. Olaj tartály
5. Kerekek - áthelyezéshez
6. Gumi gyékény
7. Kerék tartó
8. Gyors befogó/fogantyú
9. Csavarok/fogantyú
10. Vibrációs lap
11. Kerekek felcsavarására
12. B&S motor
13. Indító zsinór
14. Hideg indító berendezés (dúsító)
15. Gázkar/fogantyú

Ábra 1



Ábra 2

Lapvibrátor szállításra kész:

1.2 Jótállás

Garancia igényeket a mellékelt garanciakártya tartalmazza.

2 Általános biztonsági utasítások

Készülék első üzembe helyezése előtt el kell olvasni az egész útmutatót. Abban az esetben, ha a gép bekapcsolása vagy kezelése körül kétségek állnak fel forduljon a gyártóhoz (szerviz osztály)

MAGAS SZINTŰ BIZTONSÁG BETARTÁSÁ VÉGETT, TARTSA BE A KÖVETKEZŐ UTASÍTÁSOKAT:

VIGYÁZZ!

Lapvibrátor üzemeltetésénél pontosan be kell tartani minden biztonsági utasítást, amely az összeszerelést és az üzemeltetést illet. Minden személyt, amely e gép kezelését karbantartását végzi, meg kell ismertetni a használati utasítással, és tájékoztatni kell a potenciális veszélyekről. Akadályozza meg gyerekek, beteg vagy gyenge személyek géphez való jutását. Amennyiben gyerekek tartózkodnak a gép közelében kellő felügyeletet, kell biztosítani. Tartsa be az Önöknél érvényes regionális és helyi biztonsági előírásokat. Ugyanez érvényes minden munka-egészség védelemre vonatkozó előírások betartására.

A gyártót nem lehet felelőségre vonni abban az esetben, mikor a gépen nem megengedett változtatásokat vittek véghez és ennek következménye személyek megsérülése.

Figyelmeztetés: Gép használata esetén mindig be kell tartani a biztonsági alapintézkedéseket. Respektálja, kérem az utasításokat és tippeket melyek a mellékelt biztonsági utasításokban, vannak.

1. **Ügyeljen a munkakörnyezet körülményeire, ahol dolgozik.** Gép motorja menetközben mérges gázokat termel. Ezek a gázok láthatatlanok és szagtalanok lehetnek. Ezért a készülékkel sose szabad zárt, rosszul szellőztetett helyiségekben dolgozni. Munkaközben biztosítson megfelelő világítást Munkaközben nedves, havas vagy jeges felületen, lejtőkön vagy egyenletelen terepen jó stabilitást biztosítson.
2. **Géphez idegen embereket ne engedjen.** Látogatókat, nézőket, főképpen a gyerekeket, beteg és gyenge személyeket megfelelő távolságra kell tartani a munkahelytől. Gátolja meg, hogy más személyek érintkezésbe kerüljenek a géppel.
3. **Minden munkára használjon megfelelő szerszámot.** Ne használjon kis szerszámot vagy tartozékot olyan munkákra melyekhez nagy szerszámok kellene. Készüléket kizárólag azokra a célokra használja, amelyekre szerkesztve volt.
4. **Ügyeljen a megfelelő öltözetre.** Viseljen célszerű öltözetet mely Önt munkaközben nem korlátozza. Hordjon mindig védő-öltözetet.
5. **Használjon személyi védőeszközöket.** Viseljen csúszásgátló talpal ellátott és acéllal merevített biztonsági cipőt.
6. **Viseljen védőszemüveget.** Készülék tárgyakat dobhat el.
7. **Viseljen fülvédő segédeszközt.** Viseljen személyi segédeszközt hallás védelemre, pl. fül dugót.
8. **Kezek védelme.** Viseljen erős kesztyűt – jó védelmet nyújtanak a bőr hasíték kesztyűk.

9. **Mindig legyen éber. Ügyeljen arra, hogy mit tesz.** Használja józan esztét. Mikor fáradt, ne használjon motorral hajtott szerszámot. Szesz, kábítószer vagy gyógyszer hatása alatt, melyek hatással vannak a reakció képességre, tilos a lapvibrátorral dolgozni.
10. **Üzemanyag feltöltés.** Feltöltés előtt a motort mindig kapcsolja ki. A tartály fedelét mindig óvatosan nyissa, hogy a túlnyomás lassan egyenlítődjön ki és az üzemanyag, ne fröccsenjen ki. A lapvibrátor működése közben a gép testén magas hőmérséklet keletkezik. Ezért a gépet üzemanyag feltöltés előtt hagyja kihűlni. Másképpen az üzemanyag felgyűlhat és komoly égési sebeket okozhat. Üzemanyag feltöltésnél ügyeljen, nehogy a tartályt túltöltse. Amennyiben az üzemanyag kifolyt, a készülékről azonnal el kell távolítani. feltankolás után ellenőrizze a fedél biztonságos becsavarását, hogy meggátolja felszabadulását a munkaközben keletkezett vibrációk által.
11. **Használat ideje és szünetek.** A gép hosszabbideig tartó használata, vibrációk következtében, ronthatja a kéz vérellátását. Munka időtartalmát meghosszabbíthatja megfelelő kesztyű használatával vagy rendszeres szünetek beiktatásával. Vegye tudomásul, hogy rossz vér ellátási személyes adottságok, alacsony hőmérséklet vagy a gép tartására kifejtett nagy erőfeszítés csökkenti a használat időtartalmát.
12. **Ügyeljen a sérült részekre.** Használat előtt a gépet nézze át. Valamelyik részek sérültek? Könnyű megsérülés esetén komolyan gondolkozzon el a felett, hogy a gép ennek dacára biztonságosan és kifogástalanul fog-e működni. Ügyeljen a mozgó részek helyes beállítására és beigazítására. Valamelyik részek sérültek? Minden helyesen be van szerelve? Teljesítve van minden további feltétel a gép hibátlan működéséhez? Sérült védelmi berendezéseket ét. meg kell javítani, vagy ki kell cseréltetni arra jogosult szervizközpontban, hacsak ez nincs a használati útmutatóban kifejezetten másképpen feltüntetve. Hibás kapcsolókat arra jogosult javítóval cseréltesse ki. Amennyiben javítás van szüksége, forduljon kérem a lakhelye közelében lévő szervizhez.
13. Beállítás és karbantartás előtt mindig kapcsolja ki a motort.
14. **Csupán jóváhagyott alkatrészeket használjon.** Karbantartásnál és javításoknál használjon mindig eredeti pótalkatrészt, melyeket a márkaszervizekben szerezhet be.

Figyelmeztetés: Más, nem jóváhagyott alkatrészek használata veszélyeztetheti a személyeket és megrongálhatja a tárgyakat.

Gépet kizárólag az adott célokra engedett használni. Minden más használat szakszerűtlen használatnak van tekintve. Ilyen szakszerűtlen viselkedés okozta sérülésekért és károkért csupán a felhasználó felelős, semmilyen esetben a gyártó.

A gyártót nem lehet felelőségre vonni olyan károkért melyek a gépen végzett változtatásokból vagy szakszerűtlen gépkezelésből erednek.

2.1 Veszély esetén

Végezze el a szükséges elsősegélynyújtást és a lehető leggyorsabban, hívjon kvalifikált orvosi segítséget.

A sérültet védje további sérülés ellen és nyugtassa meg.

2.2 Jelölések a gépen



Szimbólumok magyarázata

Ebben az útmutatóban vagy a készüléken következő szimbólumok vannak használva:







Termék biztonsága:

					
A termék megfelel az Európai közösség szabványainak					







Tilalmak:

					
Általános tilalom (más piktogramhoz kapcsolódva)	Tilos belenyúlni				





Óvás:

					
Figyelmeztetés/vigyázz!	Figyelmeztetés veszélyes villamos feszültség	Figyelmeztetés a kéz sebesülésének/ beszorulásának veszélyére	Figyelmeztetés forró felület	Betartani a biztonságos távolságot	Készülék csak zárt helységeken kívül használható.



Elrendelések:

					
Viseljen szemvédő segédeszközt.	Viseljen fej védő segédeszközt.	Viseljen fülvédő segédeszközt.	Viseljen orrmerevítővel és csúszásgátló talpal ellátott biztonsági cipőt.	Használjon védőkesztyűt	Használat előtt olvassa el a használati utasítást

Környezet védelem:

					
Hulladékot ne dobálja szét, de szakszerűen likvidálja	Papír göngyölegget gyűjtőhelyekre lehet leadni.	Megsérült villamos vagy elektronikai készülékek megfelelő gyűjtőhelyeken leadni.	Zöld pont (Der Grüne Punkt –Duales System Deutschland AG)		

Göngyöleg:

					
Védje nedvesség ellen	Göngyöleg felfelé irányba	Vigyázz - törékeny			

2.3 Gépet csupán rendeltetése szerint szabad használni.

Lapvibrátor kizárólag kis és közép nagyságú felületek, alapok, padozatok, járdák, bejáratok tömörítésére alkalmas Szintén ideális kertek építésére és más építkezési beavatkozásokra.



Gumigyékényt csupán burkolatkő tömörítésére használja, kavics, kavicsos homok tömörítésekor a gumi gyékényt el kell távolítani.

E gép segítségével más munkákat ne végezzen, mint amelyre szerkesztve volt és melyek ebben az útmutatóban le vannak írva.

Ebben az útmutatóban megadott utasítások vagy az általánosan érvényes előírások be nem tartásáért a gyártót nem lehet felelőségre vonni.

2.4 Fennálló veszélyek és biztonsági intézkedések

2.4.1 Fennálló mechanikai veszélyek

Veszélyek	Leírás	Védő intézkedés	Fennálló veszély
Zúzódás	Lapvibrátorral való munkaközben a test különböző része zúzódhat meg. Fenn áll a veszély, hogy a lábai a vibrációs lap alá kerülnek.	Elvileg mindig viselje a biztonsági felszerelést. Sose dolgozzon védőkesztyű és biztonsági cipő nélkül.	

2.4.2 Fennálló hő veszélyek

Veszélyek	Leírás	Védő intézkedés	Fennálló veszély
Égési, fagyási sebek,	Kipufogócső érintése égési sebeket okozhat	Készüléket hagyja kihűlni	

2.4.3 Zaj veszély

Veszélyek	Leírás	Védő intézkedés	Fennálló veszély
Hallássérülés	Gyakori illetve hosszú ideig tartó fülvédő nélküli munka hallsérülést okozhat.	Viseljen fülvédő segédeszközt.	

2.4.4 Vibrációs veszély

Veszélyek	Leírás	Védő intézkedés	Fennálló veszély
Egész test vibrációja	Vibráció hatása hosszabb ideig tartó munka után negatívan hathat az Ön fizikai állapotára.	Rendszeresen csináljon szünetet.	

2.4.5 Fennálló villamos veszély

Veszélyek	Leírás	Védő intézkedés	Fennálló veszély
Villamos érintkezés	Gyújtás dugaszaljának megérintése motor menete közben áramütést okozhat.	Motor menete közben ne érintse a dugaszaljat.	

2.4.6 Anyagoktól származó veszély

Veszélyek	Leírás	Védő intézkedés	Fennálló veszély
Érintkezés, belégzés	Gép kipufogó gázai károsíthatják az egészséget.	Csupán kint használja és tartson rendszeres szünetet.	
Tűz vagy robbanás	Gép üzemanyag keveréke tűzveszélyes.	Munkaközben és tankolásnál tilos a dohányzás és nyitott tűz használata.	

2.4.7 Más veszély

Veszélyek	Leírás	Védő intézkedés	Fennálló veszély
Megcsúszás, megbotlás vagy elesés.	Egyenetlen terep fennáll a megbotlás veszélye.	Állandóan ügyeljen a jó stabilitásra és viseljen csúszástól mentes cipőre.	

2.4.8 Kiselejtezés:

Kiselejtezésre vonatkozó utasítások piktogramokkal vannak kifejezve a készüléken, illetve a göngyölegén. Piktogramok jelentésének magyarázata a „Gépen lévő jelölések” fejezetben található.

2.5 KÖVETELMÉNYEK A KEZELŐRE

A kezelőnek a gép használata előtt alaposan el kell olvasni a használati útmutatót.

2.5.1 Képzettség

A kezelő alkalmas személlyel végzett aprólékos betanításán kívül nincs szükség különös felkészítésre a gép használatához.

2.5.2 Minimális életkor

Készüléket csak 18 évet betöltött személyek üzemeltethetik. Kivételt képez a gép fiatalok személyekkel történő használata oktató felügyelete alatt mikor a gép kezelésének, elsajátítja végzi.

2.5.3 Kiképzés

A készülék használatához elegendő megfelelő kioktatást. Speciális oktatás nem szükséges.

3 Műszaki adatok

	GRP-6500 B&S
Motor max. teljesítménye P 1	4,8 kW / 6,5 PS
Motor térfogata	206 cm ³
B&S motor szerkezete	Egyhengeres négyütemű OHV
Startolási rendszer	Reverz önindító.
Üzemanyag	Naturál benzin
Tartály térfogata	4 l
Fordulatszám/perc	5500/perc
Mozgás sebessége:	20 – 25 m/perc
Tömörítő nyomás:	1300 kg
Munkalap:	560 x 340 mm
Akustikai teljesítmény (LWA):	97 dB (A)
Súly kb.	90 kg
Megrendelési sz.	55470

4 SZÁLLÍTÁS ÉS TÁROLÁS

Szállítása

Lapvibrátor fel van szerelve kerekkel. Készülék szállításához a következő változtatásokat kell elvégezni.

1. Kerekek tartóit be kell csavarozni (ábra. 1/poz 7) a nyílásba (ábra. 1/poz 11).
2. Most tegye fel a kereket (ábra 5) tartóra (ábra. 1/ 7 póz. és erősítse fel a mellékelt biztosító szegekkel.
3. Most erőfeszítés nélkül a vibrátorral menni.



Hogy meg előzze a hidraulikai olaj kiömlését, sose szállítsa a lapvibrátort fekvő.

5 Szerelés és előszöri üzembe állítás

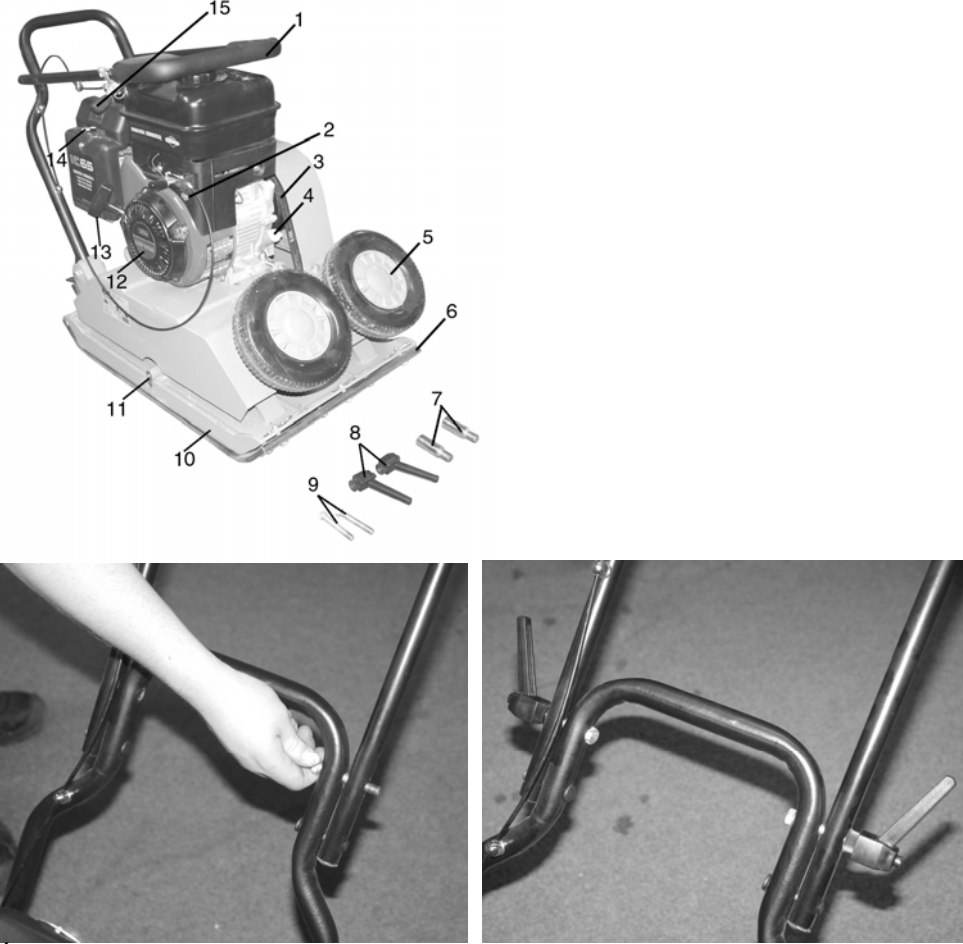
Szerkezeti egység	Szállítás része.
 <p>The diagram shows the engine assembly with parts numbered 1 through 15. Part 1 is the handle, 2 is the fuel tank, 3 is the carburetor, 4 is the spark plug, 5 is the wheels, 6 is the base, 7 is a pin, 8 is a bolt, 9 is a nut, 10 is the base plate, 11 is the fuel filter, 12 is the fuel line, 13 is the fuel tank cap, 14 is the fuel tank, and 15 is the engine cover. Two inset photos show a hand adjusting the handle and a close-up of the handle assembly.</p>	<p>Ábra 3 – pol. 1 Ábra 3 – pol. 9 / 2x Ábra 3 – pol. 8 / 2x</p>

Abra 3

5.1 Biztonsági utasítások az első üzembeállításához

Munka megkezdése előtt fontos nem csak megismerkedni a biztonsági utasításokkal, de be is kell őket tartani. **Üzembe helyezés előtt mindig töltsé fel megfelelő mennyiségű olajjal!!!!!!**

6 KEZELÉS

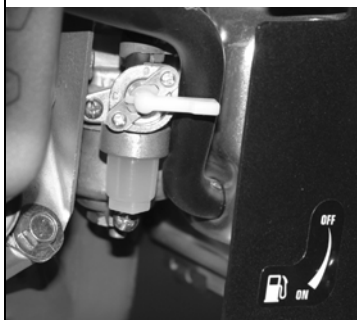

Ábra 4

Először nyissa meg a benzincsapot a készülék hátsó felén



Ábra 5



Hogy most dolgozhasson a lapvibrátorral, be kell állítani a kapcsolót (ábra1/ 2 poz.) „BE“ Motor a gáz karját állítsa (1 ábra/14 poz) **startolási pozícióba (dúsító)! run helyzetbe.**



Ábra 6



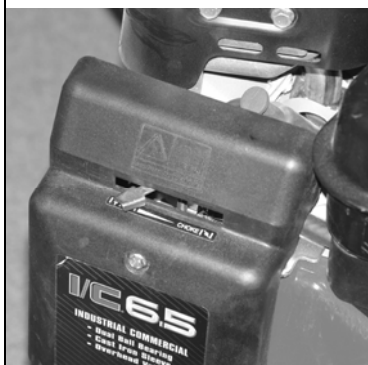

Most csak a fogantyún a gázkart beállítjuk (1.ábra/ 15 poz) start helyzetbe , utána a lapvibrátort az indítót zsinórral (1 ábra/ 13 poz) megindíthatjuk



Ábra 7



Amint a készülék beindul, a gázkart a motoron (1 ábra/ 14 poz) állítsa a run munka helyzetbe! Gázkart a fogantyún (1 ábra/ 15 poz) állítsa .munkahelyzetbe.

 Gázkar munkahelyzetbe állítása után  a készülék azonnal dolgozni kezd.

6.1 Biztonsági utasítások a kezelőnek

- A készüléket csak a használati útmutató figyelmes elolvasása után kezelje.
- Tartsa be az útmutatóban lévő összes biztonsági utasítást.
- Más személyekkel szemben viselkedjen felelősség teljesen.
- Nézőket, főleg gyerekeket és állatokat tartsa kellő távolságra a veszélyes területről.
- A gép közutakon, közterületeken, utcákon való használata esetén tartsa be az illetékes nemzeti előírásokat.



Ügyeljen arra, hogy a lapvibrátorral csupán biztonsági cipőben dolgozzon- csak így kerüli el a sebesülést és zúzódást.

6.2 Útmutató „lépéstől lépésre”

1. Azon a felületen, ahol a vibrátorral dolgozni fog, az ott talált idegen tárgyakat távolítsa el.
2. Mindig viseljen védő öltözetet.
3. Lapvibrátort indítsa be a használati útmutató szerint.
4. Tartsa be az útmutatóban lévő összes biztonsági utasítást.
5. Legjobb eredmény elérése végett, a megdolgozott felületet lassan és egyenletesen tömörítse.

7 Hibák és okainak eltávolítása

VIGYÁZZI: ELŐSSZÖR MINDÍG ELLENŐRIZE A BIZTOSÍTÉKOKAT FELMELEGEDÉS ELLEN!

Hiba	OKA	Elhárítása
Motort nem lehet indítani	<ol style="list-style-type: none"> 1. Kapcsoló helyzete BE/KI 2. Nincs üzemanyag 	<ol style="list-style-type: none"> 1. Töltse fel az üzemanyagot.
Motor egyenetlen menete	<ol style="list-style-type: none"> 1. Motor gázkarja még dúsító helyzetbe van. 2. Gyújtás dugaszalja fel lazult. 3. Kipárolgott vagy szennyezett üzemanyag. 4. Levegőszűrő eldugult. 5. Rosszul beállított porlasztó. 6. Bedugult légtelenítő nyílás a tartály fedelén. 	<ol style="list-style-type: none"> 1. Motor a gáz karját állítsa run helyzetbe. 2. Ellenőrizze a gyújtás dugaszalját. 3. Kipárolgott üzemanyagot eressze ki megfelelő edénybe. Tartájba öntsön friss üzemanyagot. 4. Szennyezett levegőszűrő tisztítsa ki. 5. Porlasztót állítsa be. 6. Tisztítsa ki a tartály fedelét és szellőzőnyílást.
Motor megy, de a gép nem vibrál	<ol style="list-style-type: none"> 1. Gázkar nincs eléggé nyitva. 2. Fellazult vagy elszakadt ékszíj. 	<ol style="list-style-type: none"> 1. Nyissa meg teljesen a gázkart. 2. Állítsa be vagy cserélje az ékszíjat (lásd ellenőrzés karbantartás).
Lap kopog vagy egyenlőtlen menete	<ol style="list-style-type: none"> 1. fellazult vagy megsérült lengés csillapító. 2. Nagyon kemény felület. 	<ol style="list-style-type: none"> 1. Ellenőrizze a lengéscsillapítót, húzza be vagy cserélje ki..

Tipp: Motorhiba esetén a B&S motor gyártó útmutatója szerint járjon el!

7.1 Ellenőrzés és karbantartás

Ékszíj



Új gépeknél vagy új ékszíj beszerelése után az első 5 óra üzemelés után ellenőrizni kell az ékszíj feszülését (lásd karbantartási terv).

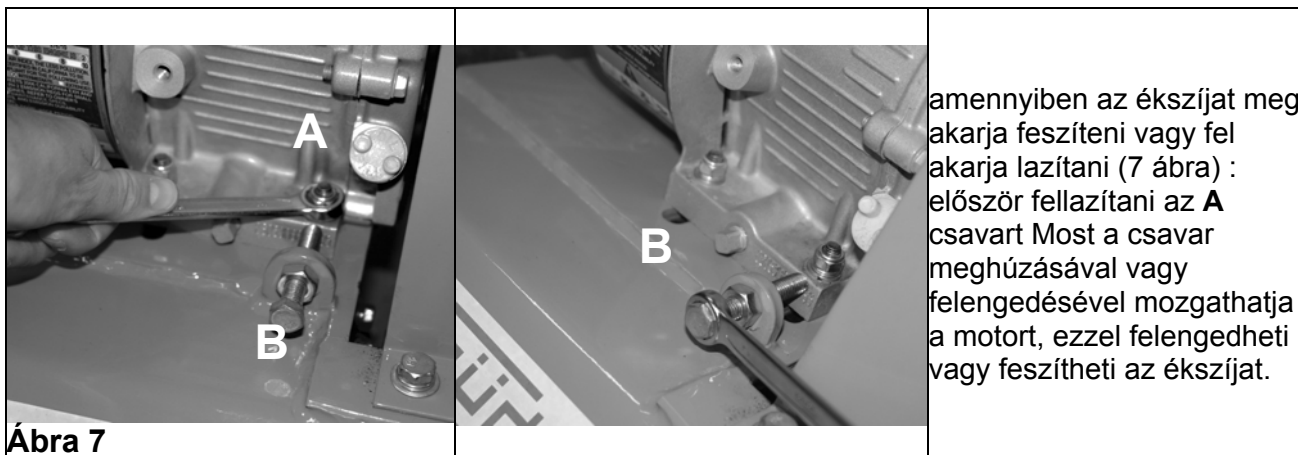

Ábra 7

B&S motor



Briggs- and Stratton motor ellenőrzésére és karbantartására vonatkozókat megtalálja a mellékelt útmutatóban!

7.2 Biztonsági utasítás az ellenőrzésre és karbantartásra.

Ha javítás vagy karbantartás közben elhagyja a lapvibrátort, a motort ki kell kapcsolni.

7.3 Szemrevételezési és karbantartási terv.

	Naponta indítás előtt	Első 20 munkaóra után.	Minden 2 hét vagy 50 óra után	Minden hónap vagy 100 óra után.	Minden évben vagy 300 óra után.
Üzemanyag állapotának ellenőrzése	x				
Motor olaj állapotának ellenőrzése:	x				
Üzemanyag csővezeték ellenőrzése	x				
Levegő szűrő ellenőrzése, szükség szerinti cseréje	x				
Ékszíj ellenőrzése és beállítása.		x	x		
Levegőszűrő tisztítása.			x		
Motorolaj csere		x			
Hűtő tisztítása				x	
Gyújtógyertya tisztítása				x	
Kipufogó rendszer ellenőrzése			x		
Külső csavarok meghúzása.	x				

MEGJEGYZÉS.

EG-Konformitätserklärung

EU megfelelési nyilatkozat

Hiermit erklären wir,
Ez úton mi, a
Germany

Güde GmbH & Co. KG
Birkichstraße 6, 74549 Wolpertshausen,

Dass die nachfolgend bezeichneten Geräte aufgrund ihrer Konzipierung und Bauart sowie in der von uns in Verkehr gebrachten Ausführungen den einschlägigen, grundlegenden Sicherheits- und Gesundheitsanforderungen der EG-Richtlinien entsprechen.

kijelentjük, hogy az általunk forgalomba hozott kivitelű és alább felsorolt készülékek koncepciója és szerkezeti kivitele megfelel a biztonságra és tisztaságra vonatkozó EU alapkövetelményeknek.

Bei einer nicht mit uns abgestimmten Änderung der Geräte verliert diese Erklärung ihre Gültigkeit.

A készülék velünk előre nem konzultált átalakítása esetén jelen nyilatkozat érvényét veszíti.

Bezeichnung der Geräte: - GRP-6500 B&S

A készülékek neve:

Artikel-Nr.: - 55470

Megrendelési sz.:

Einschlägige EG-Richtlinien: - 2000/14/EG

Vonatkozó EU irányvonal: - 98/37/EG

- 89/336/EG

- 73/23/ EG-Maschinenrichtline

Angewandte harmonisierte

Normen:

- EN 500-1

Alkalmazott harmonizált

- EN 500-1

szabványok:

Datum/Herstellerunterschrift: 07/11/2007

Dátum/a gyártó aláírása:

Angaben zum Unterzeichner: Hr. Arnold, Geschäftsführer

Adatok az aláíróról:

