

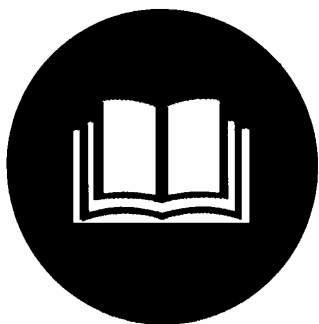

HKS 1200 Kézi körfűrész



D GB F DK

CZ SK NL I

NOR S H HR

SLO RO BG BIH

SCG



58045

Güde GmbH & Co. KG
Birkichstraße 6
D-74549 Wolpertshausen

www.guede.com

Güde Scandinavia A/S
Engelsholmvej 33
DK-8900 Randers

www.guede.com

Güde Czech, s.r.o.
Počernická 120
CZ-36017 Karlovy Vary

www.guede.com

GÜDE Slovakia s.r.o.
Podtúreň-Roveň 208
SK-033 01 Liptovský Hrádok

www.guede.com

Güde Hungary Kft.
Kossuth L. út 72
H-84020 Zirc

www.guede.com

Tartalomjegyzék

Fejezet	Megnevezés	oldal
1Alkalmazási terület.....	2
2	Biztonsági előírások	2
3	Általános biztonsági előírások az elektromos szerszámok használatára	2
4	Munkavégzés a körfűrészszel	4
5	Kezelés	4
6	Műszaki adatok	4
7	Bekapcsolás.....	5
8	Porszívó csatlakozás	5
9	Karbantartás	5
10	Szerviz előírások	6
11	Konformitási nyilatkozat.....	7

Kérem, hogy az összeszerelése és üzembehelyezése előtt a használati utasítást figyelmesen olvassa el !

1. Alkalmazási terület

Ezt a körfűrészszel csak kézzel vezetett üzemmódban szabad használni. A körfűrészszel a vele szállított fűrészlapokkal, jelen használati utasításban megadott adatoknak megfelelően egyenes vágásra alkalmas fában és fa fűrészárúban. Az alkalmas fűrészlapokkal (figyeljen a gyártó információira) a kézi körfűrészszel a következő anyagok vágására alkalmas: műanyagok, termo- és duroplasztikus műanyagok, rétegelt anyagok, keménygumilemezek, gipszkarton, kőpaplanlemez, betonbevonatú forgácslemez, gázbeton valamint NE-fémek. Minden egyéb használat egyértelműen kizárt.

2. Biztonsági előírások

- Erősen ötvöztött gyorsvágó-acél (HSS-acél) fűrészlapot nem szabad használni.
- Ne használjon olyan fűrészlapokat, amelyek nem felelnek meg ebben a használati utasításban megadott jellemzőknek.
- Győződjék meg arról, hogy a fűrészlap védő minden mozgó része szorulás nélkül működik
- Minden esetben használja és helyesen állítsa be a hasító éket, csak a korrekciós vágásoknál ne hagyatkozzék erre..
- Ne használjon más, csak éles fűrészlapot és megfelelő tartozékokat.
- A kis fadarabokat megmunkálás előtt rögzítse. Soha ne tartsa kézben a vágandó darabot..
- Ne használjon peremet/peremes anyát, olyan fűrészlap furatokhoz melyek nagyobbak vagy kisebbek, mint fűrészlap.
- A fűrészlapot ne fékezze kézzel.
- A fűrészszel nem használható rögzített üzemmódban.

3. Általános biztonsági előírások az elektromos szerszámok használatára

FIGYELEM!

Elektromos szerszámok használatánál az áramütés, baleset- és tűzveszély elkerülése érdekében figyeljen a következő, alapvető biztonságtechnikai szempontokra. Az elektromos szerszám használata előtt figyelmesen olvassa el ezt a használati utasítást. Ügyeljen a biztonsági előírások maradéktalan betartására.

Biztos munkavégzés:

- Tartsa rendben a munkaterületét
A munkaterület rendetlensége balesetekhez vezethet
- Figyeljen a környezeti behatásokra

- Ne tegye ki elektromos szerszámát az esőnek. Ne használjon elektromos szerszámot Nedves vagy vizes környezetben. Gondoskodjék munkaterületének megfelelő megvilágításáról. Ne használja elektromos szerszámát tűzveszélyes folyadékok vagy gázok közelében.
- Védje magát áramütéssel szemben. Kerülje a testi érintkezést a földelt részekkel pl.. csövek, fűtőtestek, tűzhelyek, hűtőszekrények.
 - Tartsa a gyerekeket távol.
Más személyeket is tartson vissza attól, hogy az elektromos szerszámot vagy a kábelt megérintse. Tartson más személyeket is távol a munkaasztaltól.
 - Tartsa elektromos szerszámát biztos helyen.
A használaton kívüli szerszámát tartsa száraz, magasan fekvő helyen, vagy tartsa zárt helyen, akadályozza meg gyerekek hozzáférését.
 - Ne terhelje túl elektromos szerszámát.
A megadott teljesítménytartományon belül jobban és biztonságosabban dolgozik.
 - Mindig használja a megfelelő elektromos szerszámot.
Ne használjon kis teljesítményű szerszámokat megerőltető munkához. Ne használja elektromos szerszámát olyan célokra, melyek nem a szerszám rendeltetéséhez tartoznak.
Csak azokra a célokra használja elektromos szerszámát, melyek szerepelnek a használati utasításban.
 - Viseljen megfelelő védőruházatot !
Ne viseljen bő ruházatot és ne hordjon ékszert a munkához, ezeket a készülék mozgó részei bekaphatják.
Szabadban végzett munkához ajánlatos gumikesztyű viselése és az ilyen jellegű munkákhoz hordjon csúszásmentes munkacipőt. Ha hosszú hajat visel hordjon hajhálót. Hordjon védőszemüveget
A poros munkákhoz viseljen szájjvédőt
 - Ne használja a kábelt a funkciójától eltérő célra.
Soha ne vigye a szerszámát a kábelnél fogva és ne a kábelt húzva szakítsa meg a csatlakozást az áramcsatlakozóban am Kabel. Óvja a kábelt a hőtől, olajtól, és az éles sarkoktól.
 - Rögzítse mindenképp előtt a munkadarabot.
Használjon szorítókészüléket vagy satut a munkadarab rögzítésére.
Ez mindenképpen jobban rögzíti, mintha kézzel fogná, és ezen túl mindkét keze szabad a szerszám kezelésére.
 - Kerülje a nem természetes testtartást.
Álljon szilárdan a lábán és mindenkor tartsa meg az egyensúlyát.
 - Gondozza alaposan a szerszámát.
Tartsa a szerszámát működésre kész állapotban és tisztán, hogy tisztán és jobban dolgozhasson.
Kövesse a karbantartási utasításokat és vegye figyelembe annak előírásait a szerszámcsereénél is.
Rendszeresen ellenőrizze az elektromos szerszám kábelét, és annak sérülése esetén ellenőriztesse szakemberrel, szükség esetén cseréltesse. Ellenőrizze ugyancsak rendszeresen a hosszabbító kábelt és gondoskodjék szükség esetén a cseréjéről.
Tartsa a markolatot szárazon, olaj- és zsírmentesen.
Ha nem használja elektromos szerszámát, karbantartás vagy szerszámcsere esetén (fűrészlap cseréje), húzza ki az áramcsatlakozóból.
 - Ne hagyjon a gépen szerszámkulcsot.
A bekapcsolást megelőzően ellenőrizze, hogy a szerszámkulcs vagy beállítószerszám eltávolítása megtörtént-e a gépről.
 - Kerülje el, hogy a gép felügyelet nélkül fusson.
Ne vigyen a hálózatba csatlakoztatott elektromos szerszámot úgy, hogy az ujjá a nyomókapcsolón van.
Győződjön meg arról, hogy a kapcsoló kikapcsolt állapotban van, amikor a hálózatba csatlakoztatja.
 - Szabadban végzett munkák esetében csak erre a célra engedélyezett, megfelelően jelzett hosszabbító kábelrel szabad dolgozni.
 - Legyen figyelmes !
Figyeljen arra, amit csinál. Mindig megfelelő állapotban menjen dolgozni. Ne használjon elektromos szerszámot, ha nem tud a munkájára összpontosítani. Vizsgálja meg az elektromos szerszám esetleges sérüléseit.

- Az elektromos szerszám használata előtt meg kell vizsgálni, hogy a biztonsági berendezések vagy az enyhén sérült részek határozottan megfelelnek-e a kifogástalan működés követelményének. Ellenőrizze, hogy a mozgó részek kifogástalanul működnek, nem szorulnak-e valahol vagy nem észlelhető rajtuk károsodás. Minden alkatrésznek megfelelően kell működni, hogy biztosíthassák az elektromos szerszám kiváló működés feltételének. A károsodott védőberendezéseket és azok részeit szakszerűen, felhatalmazott szakszervizben kell javíttatni vagy cseréltetni; amennyiben a használati utasítás másként nem rendelkezik. A meghibásodott kapcsolót vevőszolgálati szervizben kell cseréltetni. Ne használjon olyan elektromos szerszámot, melyet a kapcsolójával nem lehet be/ki-kapcsolni.

FIGYELEM

- Csak olyan tartozékot vagy kiegészítő berendezést használjon, melyről a használati utasítás is említést tesz. Máskiegészítő szerszámok vagy más tartozékok használata balesetveszélyt jelent az Ön számára.
- Ez az elektromos szerszám megfelel az érvényes európai biztonsági előírásoknak. Javítást csak elektromos szakember végezhet, a javítás során csak eredeti alkatrészt használhat fel, ellenkező esetben a kezelő balesetveszélye áll fenn.

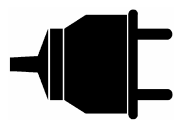

Csatlakozó
230 Volt/50 Hz



Motorteljesítm.
1200 Watt



Ford.sz
4500 U/min.

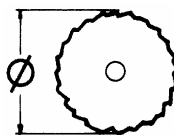

Fűrészlapméret
185 x 20 mm



Max. vágásmélység
90° / 0-64 mm
45° / 0-39 mm



Súly
8 kg

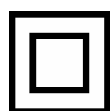

Védőszigetel.

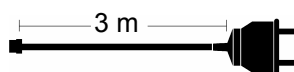

kábelhossz 3 m

Zajemisszió EN 50144-1-szerint

Zajterhelésszint L_{pa}	< 96 dB(A)
Zajterhelésszint L_{wa}	< 109 dB(A)
vibráció a_w	< 2,5 m/s ²

4. Munkavégzés a kézi körfűrészsel

- A lengő védősapka a munkadarabról automatikusan visszaáll.
- A körfűrész könnyen és egyenletesen tolja előre.
- A leeső darab a körfűrész jobboldalán található meg, ezáltal a munkadarab a munkaasztalra teljes felületével felfekszik.

5. Műszaki adatok

6. Kezelés

Párhuzam vágás(1.ábra)

1. Az (1) beállítócsavart, mely a párhuzamütköző rögzítésére szolgál, oldja ki.
2. A (2) vágási tartományt 45° + 90° olvassa le (45° und 90°-ra egy-egy bemetszés). Állítsa be a párhuzamütközőt és a skálát, vegye figyelembe a fűrészlap vastagságát.



Abb. 1

Figyelem!

A próbavágást egy selejtes darabon végezze. durchführen.

A bemetszés – függőleges vágás 90°

B bemetszés– ferde vágás 45°

Vágásmélység

1. Oldja ki a fűrésztalp rögzítésére szolgáló csavart.
2. A fűrésztalpat billentse lefelé.
3. A vágásmélységet a skálán beállíthatja. A fűrészfognak ca. 2mm-rel ki kell nyúlnia a fából.

D

A fűrésztalp beállítása (ferde vágás) (2. ábra)

1. Oldja ki a beállító csavarokat (1+2)
2. A fűrésztalpat a kívánt foknak megfelelően állítsa be (0°-45°)
3. Húzza meg erősen a beállító csavarokat (1+2).



2. ábra

Hasítás beállítás

A lengő védő sapkát nyissa ki és tartsa nyitva.

1. Az imbuss-csavart, mely a hasítóéket tartja, oldja ki.
2. Állítsa be a hasítóéket és húzza meg az imbuss-csavart.

A fűrészlap cseréje (Abb. 3)

1. A lengő védő sapkát (2) nyissa ki és tartsa nyitva.
2. A karimát (10) a karimakulcs-csal (8) tartsa erősen.
3. A hatszögletű csavart (7) oldja ki a dugókulcs-csal.
4. A karimát és a fűrészlapot v3egye ki lefelé.
5. Tisztítsa meg a karimát és tegyen fel új fűrészlapot. Figyeljen a forgásirányra (lásd a nyilat a védősapkán).
6. Húzza meg a hatszögletű csavart, figyeljen a forgásra.
7. Szabályozza be a hasítóéket.

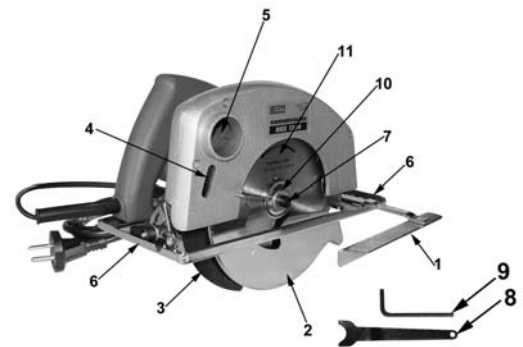

3. ábra

Az alkatrészek megnevezése (3. ábra)

1. Párhuzam-ütköző
2. lengő védősapka
3. hasítóék
4. imbuss-csavar a hasítóékhez
5. forgácsleszívó berendezés
6. fűrésztalp
7. hatszögletű csavar a fűrészlap rögzítéséhez
8. karimakulcs
9. limbuss-kulcs
10. fűrészlap karima
11. fűrészlap

7. Bekapcsolás

A gép kétféjes biztonsági Kapcsolóval rendelkezik. A/B: A gépet csak úgy lehet üzembe helyezni ha a kézifogantyút megmarkolja és mindkét gombot megnyomja. A kézi fogantyú elengedésekor a gép automatikusan kikapcsol, ily módon a véletlen bekapcsolás nem lehetséges.

8. Porszívócsatlakoztatás

Ez a kézi körfűrész porszívócsatlakozóval rendelkezik..

9. Karbantartás

A hűtőhézagokat a motorházon tartsa szabadon és tisztán. A hézagokat időről-időre fúvassa át. Gondoskodjék időben a szénkefék cseréjéről. A hosszúsága legalább 4mm legyen. Ellenőrizze minden 100 üzemóra után. Az ellenőrzéshez vegye le a fedélt. A széntartót időnként fúvassa át. A hajtómű zsírt kb. 300 üzemóra után cserélje.

10. Szerviz előírások

- Tartsa a gépet, a használati utasítást és adott esetben a tartozékokat is az eredeti csomagolásban. Ily módon minden elérhető közelségbe kerül.
- A GÜDE- készülékek messzemenően nem igényelnek karban tartást, a ház megtisztításához elegendő egy nedves ruha. Elektromos készüléket soha ne mártson vízbe. A további előírásokat megtalálja a használati utasításban.
- A GÜDE-készülékek igen szigorú minőségellenőrzésen mennek keresztül, de ha mégis valamilyen működési zavar lépne fel, kérjük küldje a készüléket a szerviz címünkre. A javítást azonnal elvégezzük.
- A működési zavar rövid leírása megrövidíti a hibakeresés és a javítási időt. Garanciális időn belüli működési zavar esetén mellékelje a készülékhez a garanciajegyet és a vásárlási nyugtát.
-
- Amennyiben a javítás nem garanciális a javítási költségeket kiszámlázzuk.
-
- FONTOS! A készülék kinyitása a garanciális kötelezettségek megszűnéséhez vezet.**
A szállítás során bekövetkező károsodások elkerülése érdekében csomagolja biztonságosan a készüléket, vagy használja az eredeti csomagolást.
- A garanciális idő lejártá után is állunk az Ön rendelkezésére és az esetleges javításokat a GÜDE-készülékeken kedvezményesen végezzük el.

D

D

EU-konformitási nyilatkozat *EC Declaration of Conformity*

Ezennel igazoljuk, hogy
We herewith declare,

Güde GmbH & Co. KG
Birkichstrasse 6, 74549 Wolpertshausen, Germany

a következőkben megnevezett készülék tervezése és építési módja valamint az általunk forgalomba hozott kivitele alapján megfelel az érvényes, biztonsági- és egészségvédelmi EU irányelveknek.

that the following Appliance complies with the appropriate basic safety and health requirements of the EC Directive based on its design and type, as brought into circulation by us.

A készülék velünk nem egyeztetett változtatása esetén jelen nyilatkozat érvényét veszti.

In a case of alternation of the machine, not agreed upon by us, this declaration will lose its validity.

A készülék megnevezése:
Machine Description:

- HKS 1200 kézi körfűrész

Cikkszám.:
Article-No.:

- 58045

Vonatkozó EU-irányelvek:
Applicable EC Directives:

- EU-kis feszültségirányelv 73/23/EWG
- EU-irányelv 89/392/EWG
- EU-irányelv az-elektromágneses kompatibilitáshoz 89/336/EWG

Alkalmazott harmonizált Szabványok
Applicable harmonized Standards:

0144-1: 1998
- EN 50144-2-5: 1999
- EN 55014: 1993
- EN 55104: 1995

Dátum/gyártó aláírása:
Date/Authorized Signaure:
Az aláíró beosztása:
Title of Sinatory:

19.06.2008



Hr. Arnold, Geschäftsführer