



# GO 855



D GB F DK

CZ SK NL I

NOR S H HR

SLO



# 58086



**Güde GmbH & Co. KG**  
Birkichstraße 6  
D-74549 Wolpertshausen

[www.guede.com](http://www.guede.com)

**Güde Scandinavia A/S**  
Engelsholmvej 33  
DK-8900 Randers

[www.guede.com](http://www.guede.com)

**Güde/UNICORE nářadí s.r.o.**  
P.O.Box 8  
Pořernická 120  
CZ-360 05 Karlovy Vary  
[www.unicore.cz](http://www.unicore.cz)

**GÜDE Slovakia s.r.o**  
Podtúreň-Roveň 208  
SK-033 01 Liptovský Hrádok

[www.guede.com](http://www.guede.com)

**Mielőtt a készüléket üzembe helyezi, kérjük figyelmesen olvassa el ezt a használati útmutatót**

A.V. 1

Másolat vagy részmásolat készítése engedélyhez van kötve Műszaki változtatások fenntartva.

© Güde GmbH & Co. KG - 2006

## TARTALOM

Megjelölés	Oldal
<b>1 Készülék .....</b>	<b>3</b>
1.1 Szállítás tartalma .....	3
1.2 Jótállás .....	3
<b>2 Általános biztonsági utasítások.....</b>	<b>3</b>
2.1 Baleset esetén .....	4
2.2 Jelölések a gépen .....	4
2.3 Rendeltetés szerinti használat.....	5
2.4 Fennálló veszélyek és biztonsági intézkedések .....	5
2.4.1 Fennálló mechanikai veszélyek.....	5
2.4.2 Fennálló villamos veszély.....	6
2.4.3 Zaj veszély.....	6
2.4.4 Anyagoktól származó veszély .....	6
2.4.5 Ergonómia elhanyagolása .....	6
2.4.6 Más veszély.....	6
2.4.7 Megsemmisítés:.....	6
2.5 KÖVETELMÉNYEK A KEZELŐRE.....	6
2.5.1 Képzettség.....	6
2.5.2 Minimális életkor .....	7
2.5.3 Kiképzés .....	7
<b>3 Műszaki adatok .....</b>	<b>7</b>
<b>4 SZÁLLÍTÁS ÉS TÁROLÁS.....</b>	<b>7</b>
<b>5 Szerelés és üzembe állítás .....</b>	<b>7</b>
5.1 Biztonsági utasítások az első üzembeállításához .....	9
5.2 Eljárás: .....	9
<b>6 KEZELÉS .....</b>	<b>9</b>
6.1 Biztonsági utasítások a kezelőnek.....	10
6.2 Útmutató lépéstől lépésre .....	10
<b>7 Hibák és okainak eltávolítása.....</b>	<b>11</b>
<b>8 Tisztítás és karbantartás.....</b>	<b>11</b>
8.1 Utasítások a szemrevételezésre és karbantartásra.....	11
8.2 Ellenőrzés és karbantartás terve .....	11
<b>9 Pótalkatrészek.....</b>	<b>11</b>

Igyekszünk folyamatosan tökéletesíteni a termékeinket Ezért a műszaki adatok, és a képek változhatnak!

## 1 Készülék

Profi maróasztal alumínium ötvözetből vezető hornyokkal párhuzamos ütközőkkel. Az asztal meghosszabbítása acéllemezből, felszíne porfestéssel módosítva. Felső marógép a marókosár maximális átmérője 155 mm

### 1.1 Szállítás tartalma

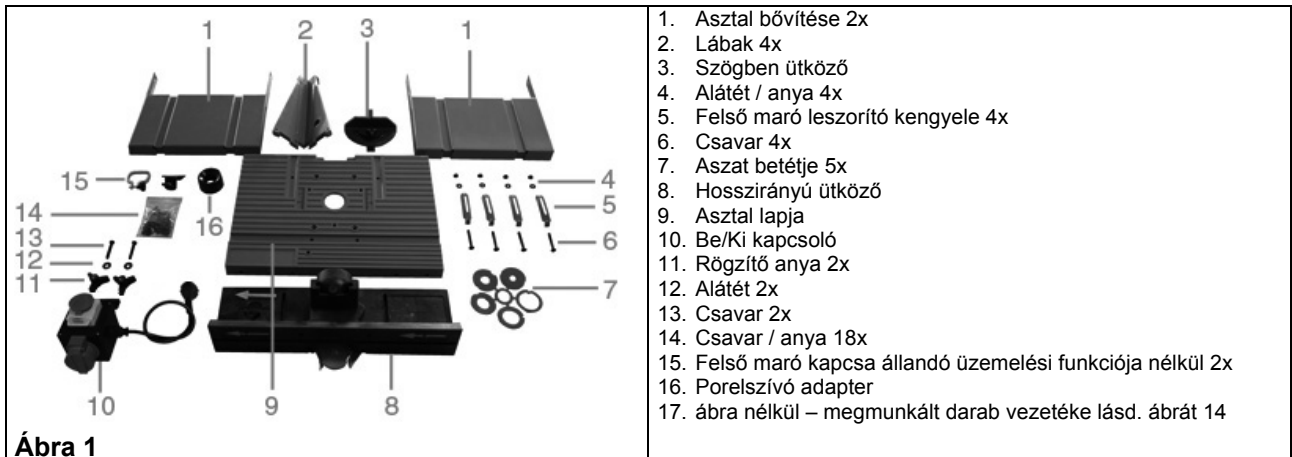

Ábra 1



Felső marógép nem része a szállításnak. Képek melyeken a készülék ábrázolva van, kizárólag szemléltetése szolgálnak.

### 1.2 Jótállás

Garancia igényeket a mellékelt garanciakártya tartalmazza.

## 2 Általános biztonsági utasítások

Az egész használati utasítás az első használat előtt el kell olvasni. Abban az esetben, ha a gép bekapcsolása és kezelése körül kétségek keletkeznek, forduljon a gyártóhoz (szerviz osztály)

MAGAS SZINTŰ BIZTONSÁG BETARTÁSA VÉGETT, TARTSA BE A KÖVETKEZŐ UTASÍTÁSOKAT :

VIGYÁZZ!

1. Az ön személyes biztonsága végett tartsa be a felsőmarógépasztal biztonsági utasításait és a használt villamos szerszámokra vonatkozó utasításokat.
2. A felsőmarógépasztalt mindig biztonságosan, vízszintesen és szorosan kell a munkaasztalra erősíteni.
3. Munkahelynek tisztának és jól megvilágítottnak kell lennie.
4. A készülékkel ne dolgozzon könnyen gyúlékony anyagok, gáz vagy folyadék közelében.
5. Viseljen védőszemüveget, fülvédőt és megfelelő munkaruhát. Szükség esetén ezen kívül használjon respirátort
6. Hordjon mindig megfelelő öltözetet. Ne viseljen bő öltözetet, ékszereket, melyeket a forgórészek bekaphatnak. Csúszás elleni cipőt ajánlunk. Amennyiben hosszú haja van, takarja le hálóval.

7. Munka közben mindig álljon szilárdan.
8. Más személyek, főleg gyerekek tartózkodjanak távolabb a munkahelytől.
9. A jelenlegi biztonsági berendezéseket hagyja a helyén és tartsa működés képesen.
10. Rendszeresen ellenőrizze a csavarkötések szilárd felszerelését.
11. Győződjön meg arról nincs-e a hálózati kábel forgórészek közelségében.
12. Működő gépet ne hagyja felügyelt nélkül. Mikor eltávolodik a készüléktől, kapcsolja ki.
13. Mikor a gépet nem használja, karbantartás/ tisztítás vagy szerszám csere előtt a készüléket húzza ki hálózati dugóból.
14. Használat előtt győződjön meg arról, hogy a használt felsőmarógép biztonságosan fel van szerelve.
15. A készülékben ne hagyjon kulcsokat vagy beállító szerszámokat. Bekapcsolás előtt ellenőrizze nem található ezen a gépen kulcs vagy szerszám.
16. Hossza megmunkált darab esetén toldalék támasztékot lehet használni.
17. Maróasztalt csak megfelelő elszívóval szabad használni.
18. Kezeit tartsa biztonságos távolságban a marógéptől. Vagy használjon tolatót.

**2.1 Baleset esetén**

Megfelelő elsősegélynyújtás után hívjon minél gyorsabban orvosi segítséget.  
A sérültet védje a további sérülésektől és nyugtassa meg.

**2.2 Jelölések a gépen**





**Szimbólumok jelentése**

Ebben a használati utasításban és a készüléken a következő szimbólumok vannak használva:



**Gyártmány biztonsága**

					
Gyártmány megfelel az EU szabványoknak					







**Tilalmak:**

					
Tilalom, általános (más piktogramhoz kapcsolódva)	Tilos húzni a kábelt!	Ne nyúljon a forgórészekhez	Esős időben ne használja a készüléket		





**Figyelmeztetés:**

					
Figyelmeztetés/vigyázz !	Figyelmeztetés veszélyes villamos feszültség	Betartani a biztonságos távolságot			



**Elrendelések:**

					
Használjon védőszemüveget	Használjon fülvédőt	Viseljen respirátort	Használjon védőöltözetet	Felnyitás előtt húzza ki a dugót	Használat előtt olvassa el a használati utasítást



**Környezet védelem:**

					
Hulladékot szakszerűen semmisítse meg, ne ártson a környezetnek.	Papír csomagoló anyagot reciklációra gyűjtőhelyen leadni	Hibás vagy javíthatatlan villamos készüléket megfelelő gyűjtőhelyen leadni	Zöld pont–Duales System Deutschland AG		

**Csomagolás:**

					
Védje nedvesség ellen	Csomagot felfelé állítani	Vigyázz - törékeny			

**Műszaki adatok:**

					
Villamos csatlakozás	Asztal nagysága	Súly			

**2.3 Rendeltetés szerinti használat**

A felsőmarógépasztal sztacionáris üzemelésre van készítve megfelelő felsőmarógéppel kombinálva. Ügyeljen szintén a felsőmarógépre vonatkozó leírások betartására.

Az utasítások és általános előírások és használati útmutató be nem tartása esetén a keletkező károkért a gyártó nem felelős.

**2.4 Fennálló veszélyek és biztonsági intézkedések**

**2.4.1 Fennálló mechanikai veszélyek**

Veszély	Leírás	Védelmi intézkedés	Fennálló veszély
Elkapás, felcsavarodás	Bő ruházat, ékszerek el lehetnek kapva mozgórészekről	Hordjon mindig testre fekvő ruhát, semmi ékszert, ami el lehet kapva.	

## 2.4.2 Fennálló villamos veszély

Veszély	Leírás	Védelmi intézkedés	Fennálló veszély
Villamos érintkezés	Hibás kábel vagy dugó áramütést okozhat	Hibás kábelt vagy dugót szakemberrel cseréltesse ki Gépet kizárólag kioldóval rendelkező bevezetésre, kapcsolja	

## 2.4.3 Zaj veszély

Veszély	Leírás	Védelmi intézkedés	Fennálló veszély
Hallássérülés	Hosszú idei munka a felsőmarógéppel hallássérülést okozhat.	Hordjon mindig fülvédőt	

## 2.4.4 Anyagoktól származó veszély

Veszély	Leírás	Védelmi intézkedés	Fennálló veszély
Érintkezés, belégzés	Nagy portól megsérülhet a tüdő	Munkaközben a géppel viseljen respirátort	

## 2.4.5 Ergonómia elhanyagolása

Veszély	Leírás	Védelmi intézkedés	Fennálló veszély
Személy munkavédelmi eszközök figyelmetlen használata	Gép kezelése nem megfelelő védő eszközök használata nélkül baleszthez vezethet.	Hordjon mindig megfelelő öltözetet és dolgozzon elővigyázatosan	
Nem megfelelő lokális világítás	Elégtelen megvilágítás magas veszéllyel fenyeget.	Munkaközben a géppel mindig biztosítson megfelelő világítást	

## 2.4.6 Más veszély

Veszély	Leírás	Védelmi intézkedés	Fennálló veszély
Eldobott tárgyak vagy fröcskölő folyadékok	Marás közben a szemei megsérülhetnek szerszám vagy közeg részecskéitől	Felsőmarógép használatánál viseljen mindig védőszemüveget	

## 2.4.7 Megsemmisítés:

A megsemmisítésre vonatkozó utasításokat a gépen vagy a csomagoláson elhelyezett piktogramok jelzik Jelentésük leírását a „Gépen lévő jelölések” fejezete tartalmazza.

## 2.5 KÖVETELMÉNYEK A KEZELŐRE

Használat előtt figyelmesen olvassa el a használati utasítást

## 2.5.1 Képzettség

Szakember által végzet aprólékos kioktatáson kívül a készülék kezeléséhez nincs szükség speciális képzettségre.

### 2.5.2 Minimális életkor

Ügyeljen a felsőmarógépre vonatkozó útmutatók betartására

### 2.5.3 Kiképzés

A készülék használata csupán szakember által végzett megfelelő kioktatást, illetve használati útmutató ismertetését igényli. Speciális oktatás nem szükséges.

## 3 Műszaki adatok

Villamos csatlakozás	230 V / 50 Hz
Munka-asztal:	454 x 334 mm
Az asztal meghosszabbítójával:	860 x 334 mm
Felsőmarógép maró asztalának max. átmérője:	155 mm
Munkaasztal magassága:	280 mm
Szögütköző (90°) hxm	450 x 100 mm
Szög ütköző beállítása:	-20 - +20 mm
Párhuzamos ütköző vezető horonyban:	2 x 45°
Súly kb.	6,5 kg
Méret mm ben	860 x 390 , 390.
Megrendelési sz.	58086

## 4 SZÁLLÍTÁS ÉS TÁROLÁS







A gép csupán sztacionáris használatra van készítve.

A nem használt készülékeket száraz lezárt helységekben kell eltenni.

## 5 Szerelés és üzembe állítás

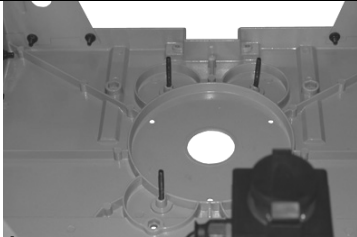
Szerkezeti csoport 1	Szállított részek és tartozékok	
<p>Ábra 2</p>	<p>Ábra 1. Póz 9</p>	

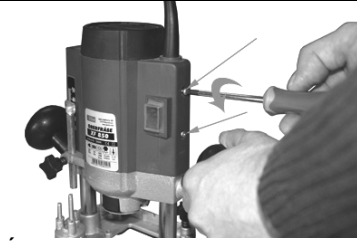
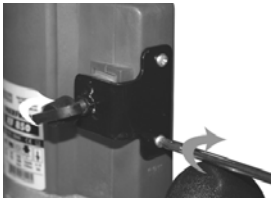
Szerkezeti csoport 2	Szükséges szerkezeti csoportok	Szállított részek és tartozékok	
<p>Ábra 3</p>	<p>Szerkezeti csoport 1</p>	<p>Ábra 1. Póz 2 / 4x            Ábra 1. Póz 10            Ábra 1. Póz 14 / 18x</p>	

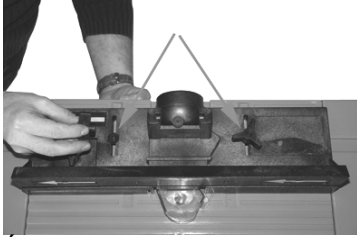
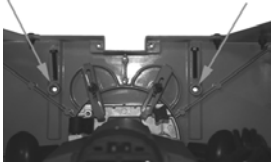
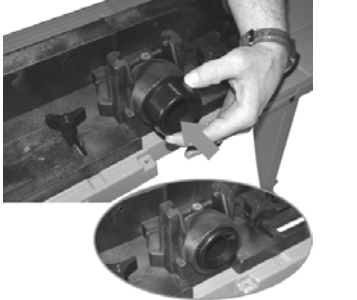
<p><b>Szerkezeti csoport 3</b></p>  <p>Ábra 4</p>	<p><b>Szükséges szerkezeti csoportok</b></p> <p>Szerkezeti csoport 2</p>	<p><b>Szállított részek és tartozékok</b></p> <p>Ábra 1. Póz 6 / 4x</p>	
 <p>Ábra 5</p>	<p><b>Felsőmarógép nem állandó üzemelesi funkcióval</b> Ha az Ön marógépje nincs ellátva állandó üzemelesi funkcióval, akkor az egyik mellékelt kapoccsal a marógép kapcsolóját fixálhatja.</p>	<p><b>Szállított részek és tartozékok</b></p> <p>Ábra 1– Póz. 15</p>	
<p><b>Szerkezeti csoport 4</b></p>  <p>Ábra 6</p>	<p><b>Szükséges szerkezeti csoportok</b></p> <p>Szerkezeti csoport 3</p>	<p><b>Szállított részek és tartozékok</b></p> <p>Ábra 1. Póz 4 / 4x Ábra 1. Póz 5 / 4x</p>	
<p><b>Szerkezeti csoport 5</b></p>  <p>Ábra 7</p>	<p><b>Szükséges szerkezeti csoportok</b></p> <p>Szerkezeti csoport 4</p>	<p><b>Szállított részek és tartozékok</b></p> <p>Ábra 1. Póz 8 Ábra 1. Póz 11 / 2x Ábra 1. Póz 12 / 2x Ábra 1. Póz 13 / 2x</p>	
<p><b>Szerkezeti csoport 6</b></p>  <p>Ábra 8</p>	<p><b>Szükséges szerkezeti csoportok</b></p> <p>Szerkezeti csoport 5</p>	<p><b>Szállított részek és tartozékok</b></p> <p>Ábra 1. Póz 16</p>	

### 5.1 Biztonsági utasítások az első üzembeállításához

- Ügyeljen a készülék megfelelő felületre történő biztonságos felerősítésére.
- Győződjön meg arról, hogy a csavarkötések szilárdan meg vannak húzva.

### 5.2 Eljárás:

Végezze el az egyes részek szerelését ábrázolt sorrendben. Ügyeljen a szerkezeti részek ábra szerinti elrendezésére.

## 6 KEZELÉS

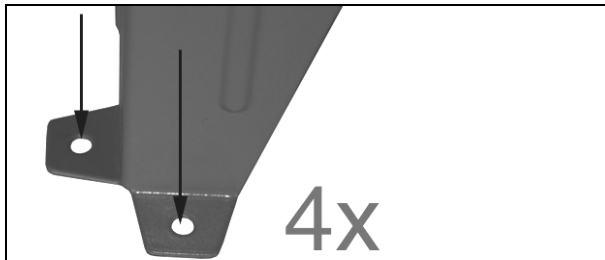

Ábra 9

A felsőmarógép asztal csupán szatcionárisan használható. Ezért az asztalt megfelelő vízszintes felületre csavarokkal fel kell erősíteni.

Tilos a felerősítés nélküli használat.

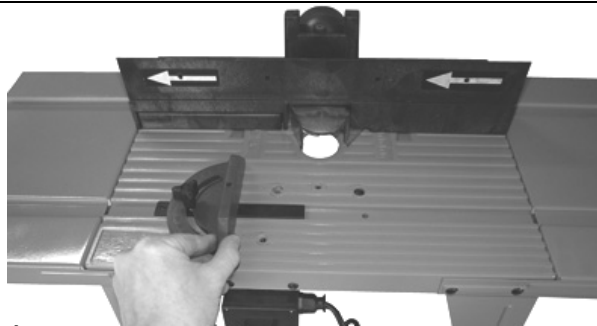

Ábra 10

A szög ütköző használatára (1/3 ábra) az ütközőt a vezető horonyba kell tenni. Válassza ki a megfelelő szöget, és biztosító kerékkel fixálja.

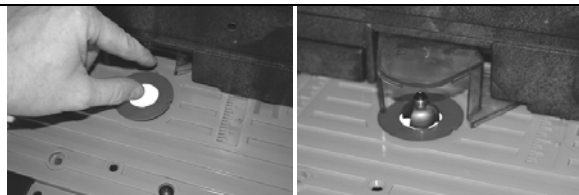

Ábra 11

A kiválasztott marógéptől függően az asztalba tegyen mindig megfelelő betétet. Arra ügyeljen, hogy a marógép és asztal betétje közötti távolság a lehető legkisebb lehessen. A marógépet probléma nélkül lehet forgatni.

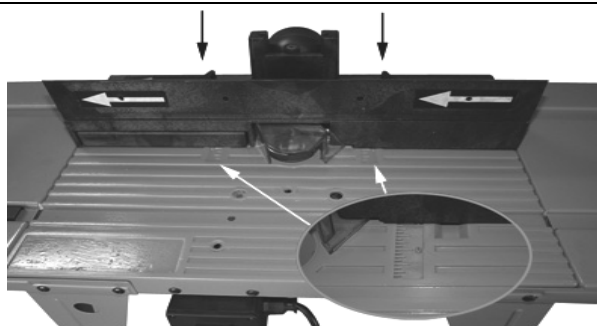

Ábra 12

A hosszirányú ütközés beállítására mérő fokozat áll rendelkezésére. Bebiztosítás két biztosító csavarral a hátsó részen. Mikor a hosszirányú ütköző egybevág a fokozaton lévő 0- val, ez azt jelenti, hogy a vágási pont a marógép közepén fekszik.

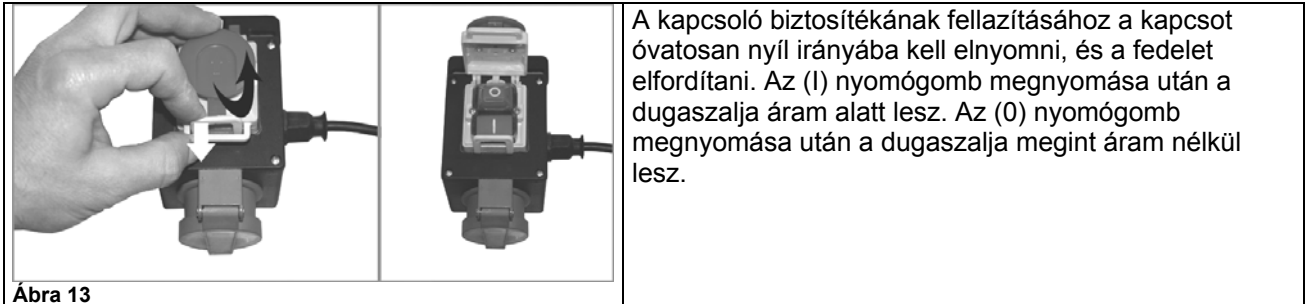

Abra 13

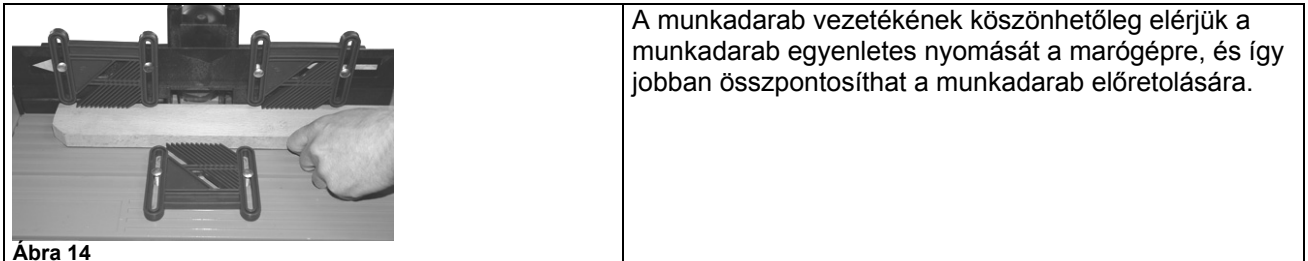

Abra 14

## 6.1 Biztonsági utasítások a kezelőnek



Karbantartás, beállítás és tisztítás készüléket húzza ki hálózati dugóból. A munka befejezése után szintén húzza ki dugót.

- A gépet a használati utasítás aprólékos elolvasása után használja.
- Szintén be kell tartani dokumentációban adott összes biztonsági utasítást.
- Viselkedjen felelősségteljesen más emberekkel szemben.

## 6.2 Útmutató lépéstől lépésre

- Marófejet tegye a felsőmarógépbe, azután válassza ki a fordulatszámot és marás mélységét. Ügyeljen a felsőmarógépre vonatkozó útmutatók betartására
- A maróasztalra nyomjon megfelelő asztal betétet. Mikor ügyeljen, hogy betét kiválasztásánál a távolság a maró és a betét közötti a lehető legkisebb legyen. A marófejet probléma nélkül lehet forgatni.
- Munkadarab vezetékét állítsa be a munkadarab nagysága szerint.
- A felsőmaró ki/bekapcsolóját állítsa állandó üzemelésre, illetve használjon kapcsot (1/15 ábra).
- A felsőmarógép bevezető kábelét kapcsolja a felsőmaró asztalának kapcsolójára.
- Az asztal kapcsolóját megfelelő hosszabbító kábel segítségével kapcsolja, a hálózta.
- A felsőmarógép asztalát helyezze üzembe kapcsoló segítségével.
- Minden beállítás után próbamarást kell végezni hulladék anyagon. Szükség esetén a munkadarab vezetőkeit utólagosan kell kalibrálni.
- Munkadarabot vezesse előírt irányban egyenletesen a marófej mellett.
- A munkadarabra csupán kis tolóerővel hasson.
- Kisebb munkadaraboknál használjon rolófogót.

## 7 Hibák és okainak eltávolítása

**VIGYÁZZ! ELŐSSZÖR ELLENŐRIZE A BIZTOSÍTÉKOKAT FELMELEGEDÉS ELLEN!**

Hiba	Oka	Elhárítása
Felső marógép nem működik.	<ol style="list-style-type: none"> <li>Hibás hosszabbító kábel</li> <li>hibás be/ki kapcsoló</li> </ol>	<ol style="list-style-type: none"> <li>Ellenőrizze a hosszabbító kábelt, esetleg cserélje ki</li> <li>A felsőmarót próbálja közvetlen a hálózatra kapcsolni.</li> </ol>

## 8 Tisztítás és karbantartás

### 8.1 Utasítások a szemrevételezésre és karbantartásra.

Csak rendszeresen karbantartott készülék lehet kielégítő segédeszköz. Elégtelen karbantartás nem előrelátható balesetekhez vezethet.

### 8.2 Ellenőrzés és karbantartás terve

Időtartalom	Leírás	További detailok
Minden használat után	<ul style="list-style-type: none"> <li>Készüléket törölje le tiszta, száraz ronggyal vagy fújja ki sűrített levegővel</li> </ul>	
Szükség szerint	<ul style="list-style-type: none"> <li>Készüléket tisztítsa ki nedves szappanos ronggyal. Ne használjon tisztító vagy oldó szereket Ezek a készülék műanyag részeit, megsérthetnék. Ügyeljen arra, hogy a gép belsejébe ne jusson víz.</li> </ul>	

## 9 Pótalkatrészek



Reklamáció és pótalkatrész megrendelés gyorsan és nem bürokratikus úton el lesz intézve a szerviz űrlap segítségével az

<http://www.guede.com/support>

Ezt az űrlapot igényelni lehet az

tel. +49 (0) 79 04 / 700-0  
 Fax: +49 (0) 79 04 / 700-250  
 E-mail: [info@guede.com](mailto:info@guede.com)

# EG-Konformitätserklärung

## ES Hasonlóssági nyilatkozat

Hiermit erklären wir,  
Ezennel kijelentjük,

Güde GmbH & Co. KG  
Birkichstraße 6, 74549 Wolpertshausen, Germany

Dass die nachfolgend bezeichneten Geräte aufgrund ihrer Konzipierung und Bauart sowie in der von uns in Verkehr gebrachten Ausführungen den einschlägigen, grundlegenden Sicherheits- und Gesundheitsanforderungen der EG-Richtlinien entsprechen.

*hogy a lentiekben megjelölt gépipari termék, koncepciója és konstrukciója, az általunk forgalomba kerülő kivitelezésben, megfelel a vonatkozó biztonsági és higiéniai EU-s szabályzatok alapkövetelményeinek.*

Bei einer nicht mit uns abgestimmten Änderung der Geräte verliert diese Erklärung ihre Gültigkeit.

*A gépen, tudtunk és hozzájárulásunk hiányában végzett módosítások a jelen nyilatkozat hatályvesztését eredményezi.*

**Bezeichnung der Geräte:** - GO 855  
*A gép megnevezése:*

**Artikel-Nr.:** - 58086  
*Termékszám:*

**Einschlägige EG-Richtlinien:** - EG-Maschinenrichtlinie 98/37/EG  
*Alkalmazott EU előírások:* - EG-Niederspannungsrichtlinie 73/23/EWG

**Angewandte harmonisierte Normen:** - EN 61029-1  
*Felhasznált harmonizációs szabványok:*

**Datum/Herstellerunterschrift:** 04.04.2006  
*Dátum/Gyártó aláírása*  
**Angaben zum Unterzeichner:** Hr. Arnold, ordförande  
*Az aláíró személy adatai:*

