



Feszítő gurtni készlet



Abb.: symbolisch



69100,# 69101,# 69102,# 69103

Güde GmbH & Co. KG
Birkichstraße 6
D-74549 Wolpertshausen

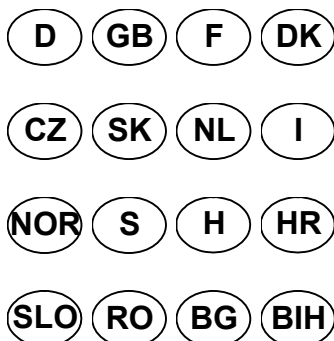
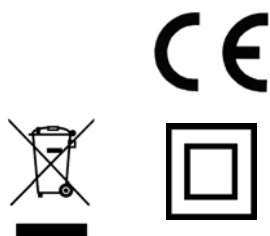
Güde Scandinavia A/S
Engelsholmvej 33
DK-8900 Randers

GÜDE Czech s.r.o
Počernická 120
CZ-36005 Karlovy Vary

GÜDE Slovakia s.r.o
Podtúreň-Roveň 208
SK-033 01 Liptovský Hrádok

GÜDE Slovakia s.r.o
Podtúreň-Roveň 208
SK-033 01 Liptovský Hrádok

www.guede.com

www.guede.com

www.guede.com

www.guede.com

www.guede.com

1.1 Jótállás

Garancia igényeket a mellékelt garanciaártya tartalmazza.

2 Általános biztonsági utasítások

Az egész használati utasítás az első használat előtt el kell olvasni. Abban az esetben ha a gép bekapcsolása és kezelése körül kétségek keletkeznek forduljon a gyártóhoz (szerviz osztály)

MAGAS SZINTŰ BIZTONSÁG BETARTÁSA VÉGETT, TARTSA BE A KÖVETKEZŐ UTASÍTÁSOKAT:

VIGYÁZZ!

1. Mielőtt a feszítő és felerősítő gurni készletet használni kezdi, feltétlenül el kell olvasni a használati útmutatót mert a gépkocsikon kár keletkezhet és személyek sérülhetnek meg.
2. Sose lépje túl a címkén feltüntetett megengedett súlyt.
3. Vigyázat a teher odaerősítésénél gépkocsira, ügyeljen a gépkocsi részének megfelelő szabítottságára
4. A gurnit nem lehet becsomózva!
5. A feszítő gurnik sose vezesse éles éleken és durva felületeken keresztül, ha az élek nincsenek megfelelően védve.
6. A feszítő gurnit általános -20°C és $+60^{\circ}\text{C}$. hőmérséklet terjedelemben használja.
7. A gurnit ne tegye ki forró felületek és vegyszerek hatásának.
8. A teher biztosításánál ügyeljen a hevederek egyenletes elosztására!
9. **VIGYÁZZ!**
A kanyarokban és szélben utólagos akcelerációs és oldalerők hatása léphet fel!
10. Nem alkalmas teher emelésére és hordására!

2.1 Gurnik odaerősítő kampóval

A teher biztosítása előtt a kampót először stabil berendezésbe kell akasztani- pl. csomaghordozóhoz!
A kampót sose tegye az élekre, mert lecsúszna esetén komoly sérülést okozhat.
Mégfeszítésnél ügyelni kell arra, hogy a kampó ne szabaduljon fel az horgonyaltból!

2.2 Gurnik racsnival

A teher biztonságos bebiztosításához a racsnin minimálisan 1-2 menetet kell a gurnival készíteni!
A racsnit sose hosszabbítsa meg feszítő karral nagyobb feszítő erő eléréséhez!
A feszítő racsnikkal végzett feszítésnél ügyelni kell arra, hogy a gurnit már kézzel megfeszítse, úgy hogy a racsnin maximálisan 3 menet gurnit legyen felcsavarva.

2.3 KÖVETELMÉNYEK A KEZELŐRE

Gép használata előtt figyelmesen olvassa el a használati utasítást

2.3.1 Képzettség

Szakember által végzet aprólékos kioktatáson kívül a készülék kezeléséhez nincs szükség speciális képzettségre

2.3.2 Minimális életkor

Géppel csak 16 évesnél idősebb személy dolgozhat.
Kivételt képeznek azok serdülők akik szakképzés közben oktató felügyelete alatt dolgoznak a géppel

2.3.3 Kiképzés

A készülék használata csupán szakember által végzett megfelelő kioktatást, illetve használati útmutató ismertetését igényli. Speciális oktatás nem szükséges.

3 KEZELÉS

1. A gurtit tegye a szállított áru köré. Most a gurti egyik végét húzza át a résen (1).
2. Most a racsnit fogantyúját (3) mozgassa ide-oda (lásd. A, B, C, C) úgy, hogy a gurti megfeszüljön.
3. Amennyiben most a racsnit fogantyúját (3) az A helyzetbe teszi a szállított áru be van biztosítva!
4. A gurti fellazításához ki kell húzni a racsnit biztosítékot (2) és a racsnit fogantyúját (3) előre kell nyomni (D).
5. Most a gurtit ki lehet húzni a részből (1) !

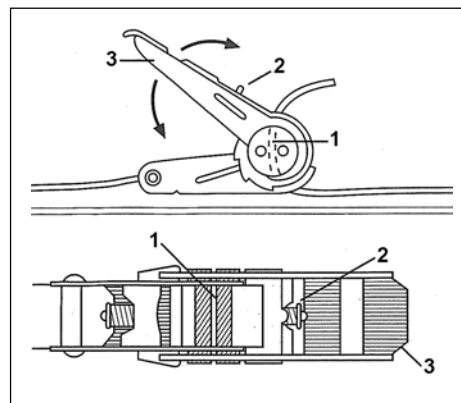

3.1 Biztonsági utasítások a kezelőnek



- A gépet a használati utasítás aprólékos elolvasása után használja.
- Tartsa be az útmutatóban lévő összes biztonsági utasítást.
- Viselkedjen felelősségteljesen más emberekkel szemben.
- A feszítő hevedert sose tegye éles élre, mert az elvághatná.

3.2 Útmutató lépéstől lépésre

- Minden használat előtt ellenőrizze a feszítő gurtit sérülések és repedések szempontjából!
- Fém részek megsérülése vagy repedéseknél a gurtit azonnal ki kell cserélni!
- A feszítő gurti készletet minimálisan egyszer évente szakszerű ellenőrzés alá kell vetni!

4 Ellenőrzés és karbantartás

A feszítő gurti készletet tisztítsa langyos szappanos vízben kefével. Tisztításra sose használjon vegyszert vagy oldószert.

Tisztítás után a gurtit levegőn ki kell szárítani.

4.1 Tárolás

A gurti készletet csak száraz keveset fűtött helységben tárolja. A gurtit ne tegye ki napfény hatásának.



A gurti szakszerűtlen kezeléssel és a teher nem előírás szerinti odaerősítéséből eredő károkat a felhasználó felel.

5 Pótalkatrészek

Reklamáció és pótalkatrész megrendelés gyorsan és nem bürokratikus úton el lesz intézve a szerviz űrlap segítségével a

<http://www.guede.com/support>

Ezt az űrlapot igényelni lehet a

tel.: +49 (0) 79 04 / 700-0/Fax: +49 (0) 79 04 / 700-250/E-Mail: info@guede.com

EG-Konformitätserklärung

EC Declaration of Conformity

Hiermit erklären wir,
We herewith declare,

Güde GmbH & Co. KG
Birkichstraße 6, 74549 Wolpertshausen, Germany

Dass die nachfolgend bezeichneten Geräte aufgrund ihrer Konzipierung und Bauart sowie in der von uns in Verkehr gebrachten Ausführungen den einschlägigen, grundlegenden Sicherheits- und Gesundheitsanforderungen der EG-Richtlinien entsprechen.

That the following Appliance complies with the appropriate basic safety and health requirements of the EC Directive based on its design and type, as brought into circulation by us.

Bei einer nicht mit uns abgestimmten Änderung der Geräte verliert diese Erklärung ihre Gültigkeit.

In a case of alternation of the machine, not agreed upon by us, this declaration will loose its validity.

Bezeichnung der Geräte: - Spanngurtset
Machine description:

Artikel-Nr.: - 69100, 69101, 69102, 69103
Article-No.:

Einschlägige EG-Richtlinien:
Applicable EC Directives:

Angewandte harmonisierte Normen: DIN EN 12195-2
Applicable harmonized Standard:

Tüv Produkt GmbH Tüv Süd Gruppe Zertifizierungsstelle Riedlerstrasse 65 80339 München

Datum/Herstellerunterschrift: 21.06.07
Date/Authorized Signature:

Angaben zum Unterzeichner: Hr. Arnold, Geschäftsführer
Title of Signatory: