

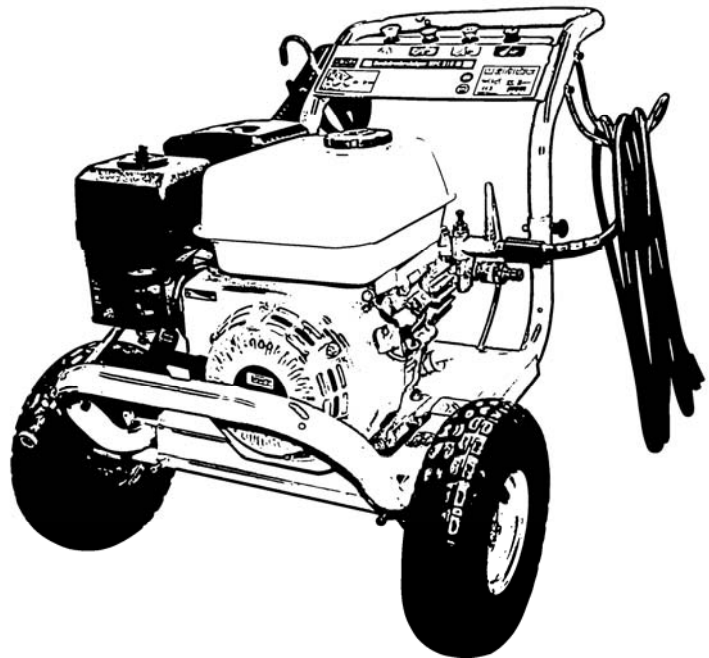

HPC 210 M



Deutsch 7



CE # 86021

- DE** Lesen Sie bitte diese Bedienungsanleitung sorgfältig durch, bevor Sie das Gerät in Betrieb nehmen.
- GB** Kindly read this instruction manual carefully before putting the unit in operation.
- FR** Avant de mettre l'appareil en marche, lisez attentivement cette notice, s'il vous plaît.
- DK** Læs venligst denne betjeningsvejledning før De begynder at bruge maskinen.
- NL** Vóór ingebruikneming van het apparaat deze gebruiksaanwijzing aandachtig doorlezen.
- NO** Vennligst les nøye gjennom denne bruksanvisningen før du benytter apparatet.
- SE** Innan du sätter igång maskinen, läs noga dessa bruksanvisningsinstruktioner.
- CZ** Dříve než uvedete přístroj do provozu, přečtěte si prosím pečlivě tento návod k obsluze.
- SK** Skôr než uvediete prístroj do prevádzky, prečítajte si prosím dôkladne tento návod na obsluhu.
- IT** Prima di mettere l'apparecchio in esercizio, leggere attentamente il presente Manuale d'Uso, per favore.
- HU** Mielőtt a gépet üzembe helyezik, olvassák el figyelmesen a használati utasítást.
- HR** Prije prvog stavljanja stroja u rad neophodno je pročitati sve informacije i upute navedene u Naputku za uporabu.
- SI** Pred uvedbo naprave v pogon, natančno preberite priloženo navodilo za uporabo.
- BG** Преди да въведете уреда в действие, моля прочетете старателно това упътване за обслужване.
- RO** Înainte de a pune aparatul în funcțiune, citiți vă rog cu atenție aceste instrucțiuni de deservire.
- RS** Pre prvog stavljanja uređaja u rad, neophodno je da pročitate sve informacije i uputstva navedene u Uputstvu za korišćenje.
- BA** Prije prvog uključivanja mašine u radni proces, obavezno je potrebno, da se pročitaju sve informacije i uputstva koja su navedena u Uputstvu za upotrebu.

A.V. 2

Nachdrucke, auch auszugsweise, bedürfen der Genehmigung.
Technische Änderungen vorbehalten.

Reprint, even partial, requires permission.
Technical changes reserved.

Toute réimpression, même partielle, nécessite une autorisation.
Modifications techniques réservées.

Modifications techniques réservées. Eftertryk, også delvist, kræver tilladelse.
Forbehold for tekniske ændringer.

Voor nadruk en uittreksels is toestemming vereist.
Technische wijzigingen voorbehouden.

Eftertrykk, også utdrag, trenger godkjennelse.
Forbeholdt tekniske endringer.

Eftertryck, även delvis, kräver tillstånd.
Vi förbehåller oss rätten till tekniska förändringar.

Dotisky, a to i částečné, vyžadují povolení.
Technické změny vyhrazeny.

Dotlačky, a to aj čiastočné, vyžadujú povolenie.
Technické zmeny vyhradené.

La riproduzione, anche parziale, richiede l'autorizzazione.
Modifiche tecniche riservate.

Részleges utánnymtatás is csak kizárólag engedéllyel.
Műszaki változások fenntartva.

Tiskanje djelomičnih ili cijelih uputa je zabranjeno bez prethodne dozvole proizvođača.
Tehničke izmjene pridržane.

Celoten ali delen ponatis tega dokumenta je prepovedan brez izrecnega dovoljenja proizvajalca.
Pridržujemo si pravico do tehničnih sprememb.

Добавки, и то и частични, изискват одобрение.
Технически промени са изключени.

Completări, chiar și parțiale, necesită aprobare.
Schimbări tehnice rezervate.

Dodatno štampani materijali i delimične dopune zahtevaju odobrenje.
Zadržano pravo na tehničke izmene.

Dodatno štampani materijali i djelimične dopune, potrebno je da se odobre.
Zadržavamo pravo za tehničke izmjene.

© Güde GmbH & Co. KG - 2008

DE	Reklamationen/Ersatzteilbestellungen werden schnell und unbürokratisch mit einem entsprechenden Service-Formular unter: http://www.guede.com/support abgewickelt. Dieses Formular kann auch angefordert werden:	Tel.: +49 (0) 79 04 / 700-360	Fax: +49 (0) 79 04 / 700-51999	E-Mail: support@ts.guede.com
GB	Returns of goods and orders of spare parts will be carried out fast in an expeditious manner by means of an applicable servicing form to be downloaded at: http://www.guede.com/support The form may be also requested at:	Tel.: +49 (0) 79 04 / 700-360	Fax: +49 (0) 79 04 / 700-51999	E-Mail: support@ts.guede.com
FR	Les réclamations et les commandes des pièces détachées seront traitées rapidement et opérationnellement à l'aide du formulaire de service correspondant sur http://www.guede.com/support Vous pouvez vous procurer ce formulaire au:	Tel.: +49 (0) 79 04 / 700-360	Fax: +49 (0) 79 04 / 700-51999	E-Mail: support@ts.guede.com
DK	Reklamationer og bestillinger af reservedele ekspederes hurtigt og med høj fleksibilitet ved benyttelse af tilsvarende serviceskema på http://www.guede.com/support Du kan også få skemaet ved henvendelse til.	Tel.: +49 (0) 79 04 / 700-360	Fax: +49 (0) 79 04 / 700-51999	E-Mail: support@ts.guede.com
NL	Reclamaties en bestellingen van onderdelen worden snel en niet-bureaucratisch met een serviceformulier onder http://www.guede.com/support afgewikkeld. Dit formulier kan ook aangevraagd worden.	Tel.: +49 (0) 79 04 / 700-360	Fax: +49 (0) 79 04 / 700-51999	E-Mail: support@ts.guede.com
NO	Reklamasjoner og reservedelsbestillinger blir behandlet raskt og ubyråkratisk ved å benytte service-formularet under: http://www.guede.com/support Dette formularet kan også anskaffes ved å kontakte oss på.	Tel.: +49 (0) 79 04 / 700-360	Fax: +49 (0) 79 04 / 700-51999	E-Mail: support@ts.guede.com
SE	Reklamationer och beställningar av reservdelar kommer att utträttas snabbt och operativt med hjälp av tillbörliga servisblankett på http://www.guede.com/support Denna blankett kan du begära också på:	Tel.: +49 (0) 79 04 / 700-360	Fax: +49 (0) 79 04 / 700-51999	E-Mail: support@ts.guede.com
CZ	Reklamacie a objednávky náhradních dílů budou rychle a operativně vyřízeny pomocí příslušného servisního formuláře na http://www.guede.com/support Tento formulář si můžete vyžádat rovněž na.	Tel.: +49 (0) 79 04 / 700-360	Fax: +49 (0) 79 04 / 700-51999	E-Mail: support@ts.guede.com
SK	Reklamácie a objednávky náhradných dielcov budú rýchlo a operatívne vybavené pomocou príslušného servisného formulára na http://www.guede.com/support Tento formulár si môžete vyžiadať tiež na.	Tel.: +49 (0) 79 04 / 700-360	Fax: +49 (0) 79 04 / 700-51999	E-Mail: support@ts.guede.com
IT	La contestazione e gli ordini dei ricambi saranno elaborati rapidamente ed operativamente tramite l'apposito modulo d'assistenza sul sito http://www.guede.com/support Tal modulo potete richiederlo anche tramite.	Tel.: +49 (0) 79 04 / 700-360	Fax: +49 (0) 79 04 / 700-51999	E-Mail: support@ts.guede.com
HU	Az alkatrészek reklamációja és megrendelése az illető szervíz úrlappal az alábbi címen gyorsan és operatíván lesz elintézve http://www.guede.com/support Az úrlapot szintén kikérheti a.	Tel.: +49 (0) 79 04 / 700-360	Fax: +49 (0) 79 04 / 700-51999	E-Mail: support@ts.guede.com
HR	Za brzo i operativno rješavanje reklamacija i narudžba rezervnih dijelova, popunite slijedeći obrazac na adresi: http://www.guede.com/support Ovaj obrazac možete naručiti također na.	Tel.: +49 (0) 79 04 / 700-360	Fax: +49 (0) 79 04 / 700-51999	E-Mail: support@ts.guede.com
SI	Za hitro in operativno reševanje reklamacij in naročil rezervnih delov izpolnite ustrezen obrazec na: http://www.guede.com/support Obrazec lahko naročite tudi po telefonu ali preko e-pošte.	Tel.: +49 (0) 79 04 / 700-360	Fax: +49 (0) 79 04 / 700-51999	E-Mail: support@ts.guede.com
BG	Рекламации и заявки за резервни части ще бъдат бързо и без излишна бюрокрация решени с помощта на съответния сервизен формуляр на http://www.guede.com/support Този формуляр можете да поискате и на	Tel.: +49 (0) 79 04 / 700-360	Fax: +49 (0) 79 04 / 700-51999	E-Mail: support@ts.guede.com
RO	Reclamațiile și comenzile pieselor de schimb vor fi rezolvate repede și nebirocratic cu ajutorul formularului service corespunzător http://www.guede.com/support Acest formular poate fi cerut și la	Tel.: +49 (0) 79 04 / 700-360	Fax: +49 (0) 79 04 / 700-51999	E-Mail: support@ts.guede.com
RS	Za brzo i operativno rešavanje reklamacija i narudžbi rezervnih delova, popunite sledeći obrazac na adresi: http://www.guede.com/support Ovaj obrazac možete takođe naručiti i putem sledećih telefona:	Tel.: +49 (0) 79 04 / 700-360	Fax: +49 (0) 79 04 / 700-51999	E-Mail: support@ts.guede.com
BA	Za brzo i operativno rješavanje reklamacija i narudžbina rezervnih dijelova, popunite slijedeći obrazac na adresu: http://www.guede.com/support Ovaj obrazac možete naručiti također na	Tel.: +49 (0) 79 04 / 700-360	Fax: +49 (0) 79 04 / 700-51999	E-Mail: support@ts.guede.com

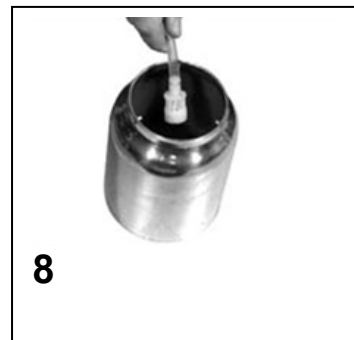
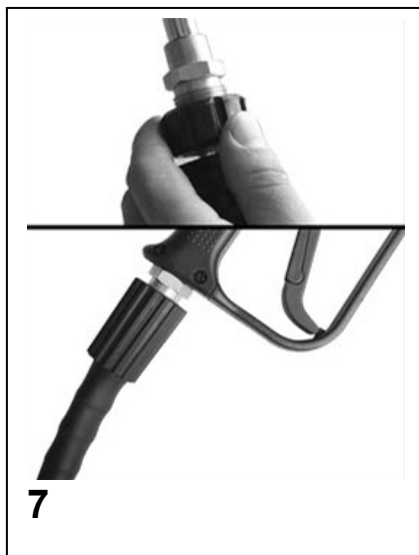
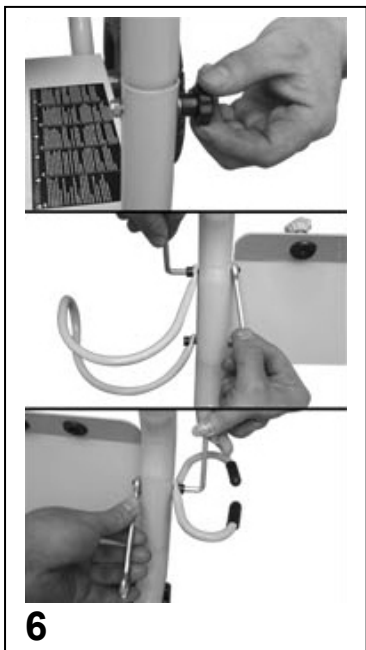
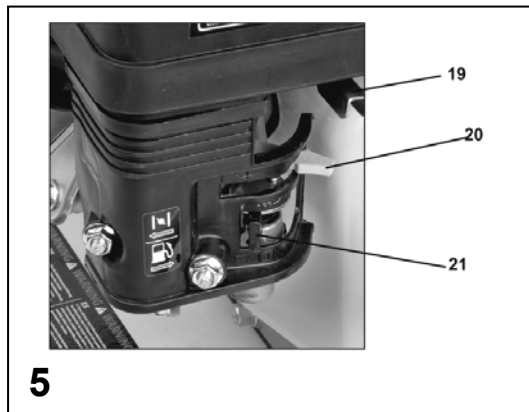
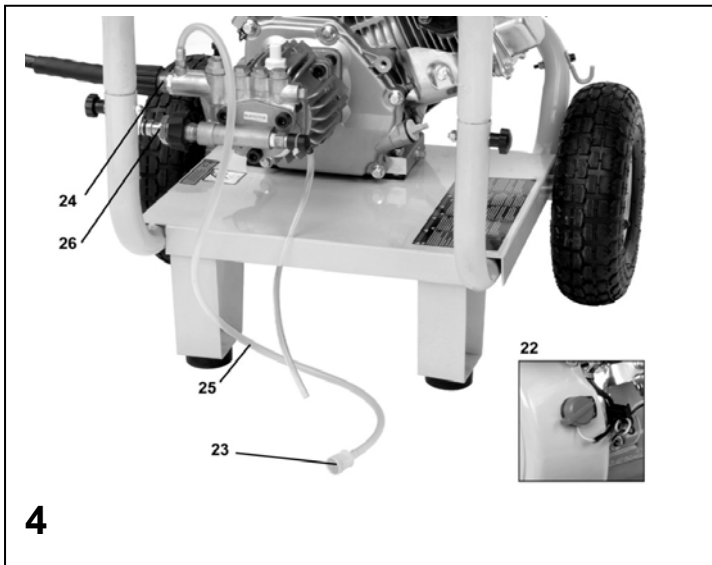
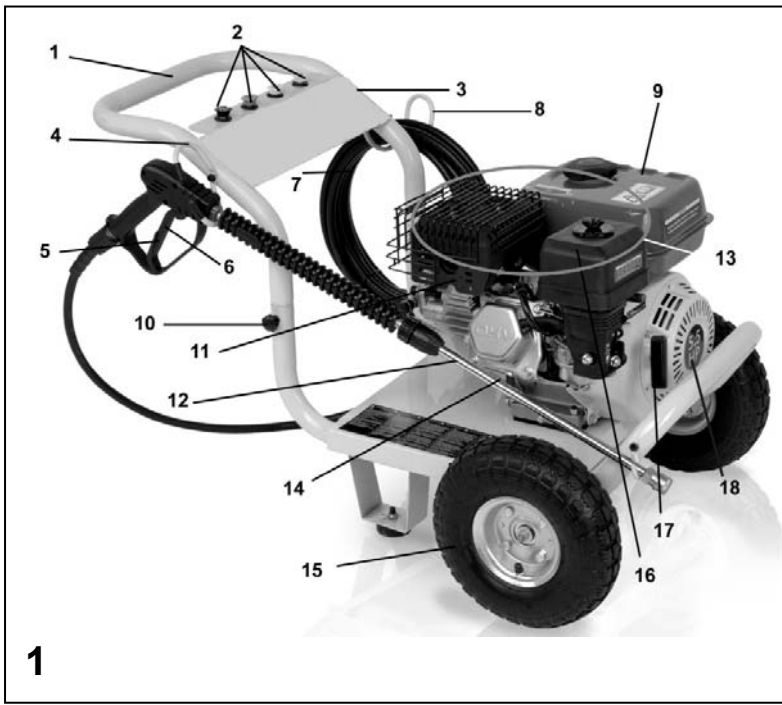

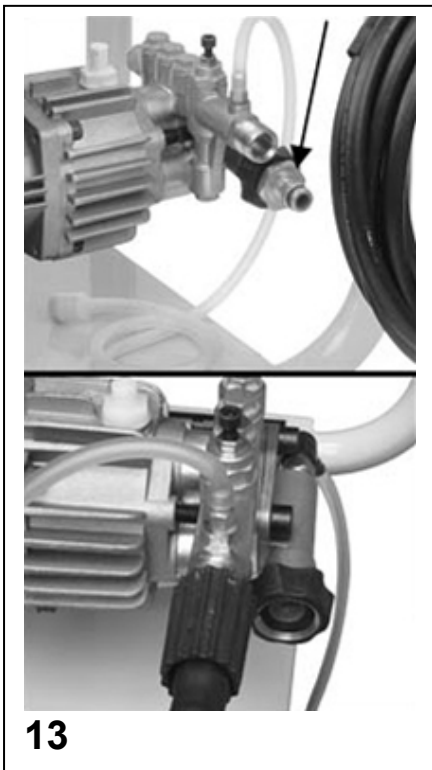
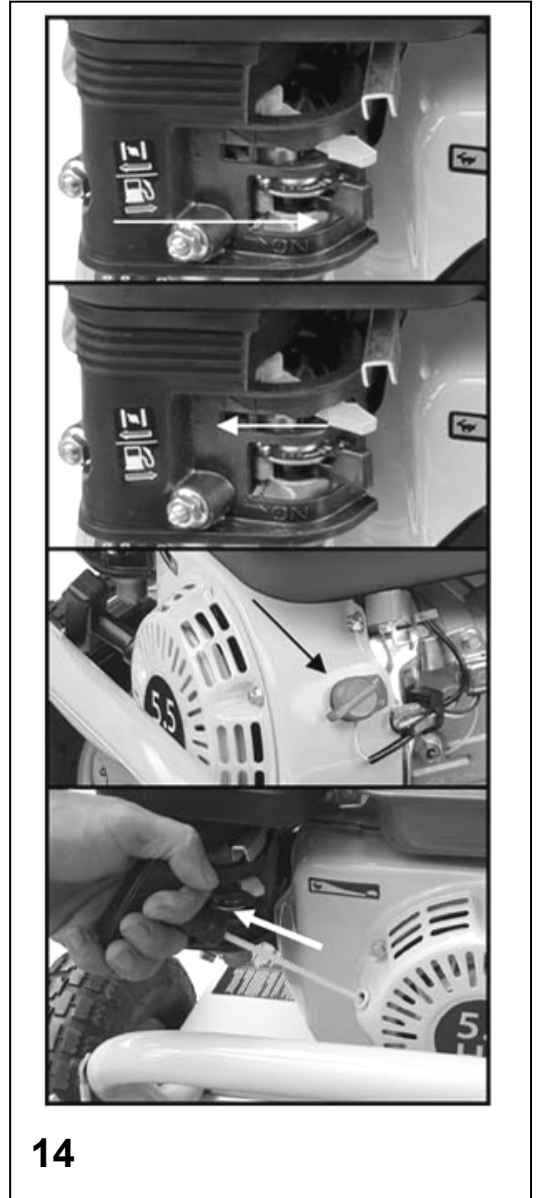
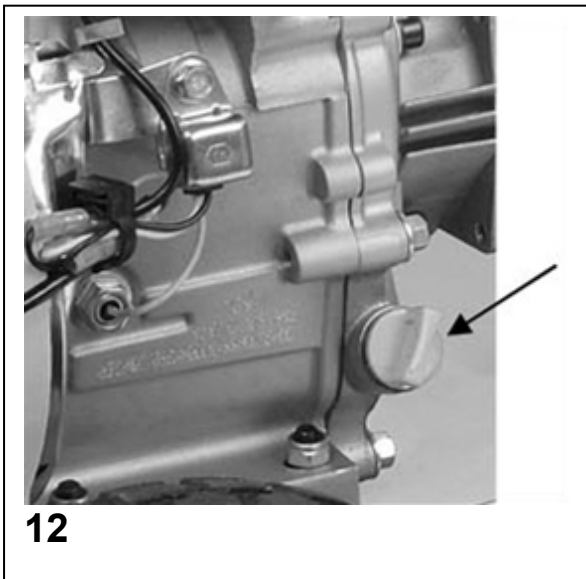

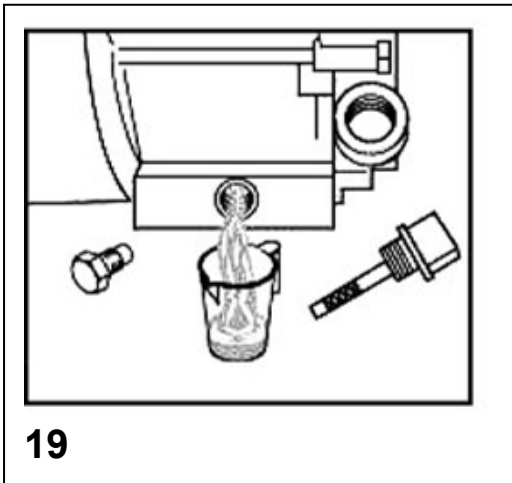
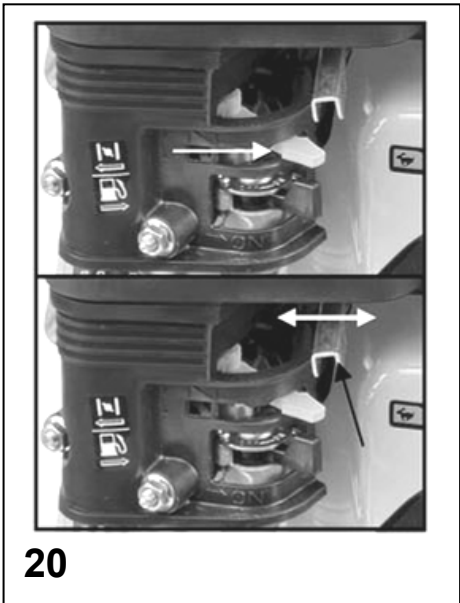
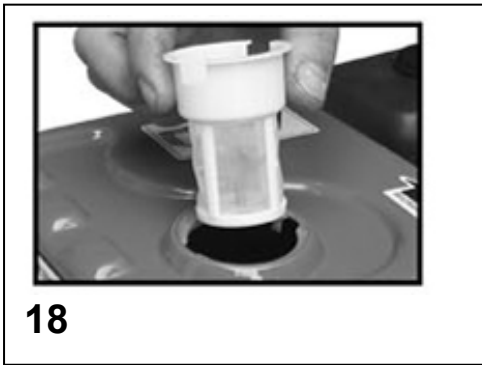
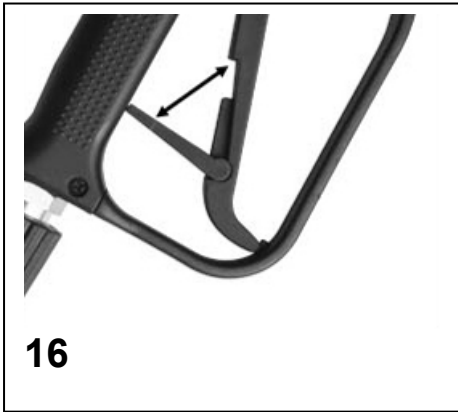

Magasnyomású tisztító berendezés HPC 210 M

Nagy teljesítményű, mozgó, magasnyomású benzinmotoros tisztítóberendezés. Bárhol használható, ugyanis működtetéséhez nem szükséges áramkörbe való bekapcsolás.

Kellékek:

Professzionális bronz szivattyú, vegyszer injektor, 5 m hosszú magasnyomású cső, kiváló minőségű szórólándzsa és 4 gyors elzáróval ellátott fuvóka (1 fuvóka a vegyszerekre, 1x 0°, 1x 15°, és 1x 40°). Robusztus acélráma alapdeszkával és acél ráfos, gumival ellátott kerekkel, magasnyomású cső és szórópisztoly rögzítővel.

Használat:

Magasnyomású benzinmotoros tisztítóberendezés kültéri használatra, gépek, teherautók, berendezések, szerkezetek, faszádok, teraszok, kerti munkaeszközök, stb. tisztítására alkalmas.

A szállítmány tartalma (1, 4, 5.ábra)

- Pneumatikák (2)
- Pisztoly markolata (1)
- Vízcső (fuvókához) (1)
- Nagy nyomású cső (7,5 m)
- Vízvezeték csatlakozó (1)
- Gyújtógyertya kulcs (1)
- Fuvóka tisztító (1)
- 5 mm imbusz kulcs (1)
- Csavarkulcs 10-13 (1)
- Pisztoly markolata (szerelhető) (1 készlet)
- Cső (szerelhető) (1 készlet)
- Használati utasítás (1)

A gép részei:

1. Markoló
2. Szóféj
3. Szerszámláda
4. Vízcső vezető/rögzítő
5. A szórópisztoly biztonsági zára
6. Szórópisztoly
7. Flexibilis magasnyomású cső (5 m)
8. Magasnyomású cső tartó hurok
9. Benzintartály
10. Csavarok zárhoz
11. Kipufogó cső tompítóval
12. Fröccsenés elleni védelem
13. Motor
14. Olajtartály kupakja
15. Kerék

16. Légszűrő
17. Startoló zsinór
18. Startoló elem
19. Gáz markoló
20. Szivató
21. Benzincsap
22. KI/BE kapcsoló
23. Tisztítószer szűrő
24. Magas nyomás csatlakozó/ kivezető
25. Tisztítószerek szívócsöve
26. Vízvezeték csatlakozó

Jótállás

Jótállási igények a mellékelt jótállási kártya szerint.

Általános biztonsági utasítások

A használati utasítást a gép első használata előtt figyelmesen el kell olvasni. Az esetben, ha a gép bekapcsolásával és használatával kapcsolatban kétségeik lesznek forduljanak a gyártóhoz (szervíz osztály).

A MAGAS SZÍNVONALÚ BIZTONSÁG ÉRDEKÉBEN TARTSA BE AZ ALÁBBI UTASÍTÁSOKAT:



Sebesülés veszélye! A benzinpumpáknál és hasonló veszélyes helyeken, kérem, tartsa be az illetékes biztonsági utasításokat.

Olajjal szennyezett vizet tilos a talajba, alvízbe, vagy a szennyezett víz rendszerébe kiengedni. A motor és a berendezés alvázának a tisztítását kizárólag erre a célra szolgáló helyeken szabad végezni, ahol használt olaj megsemmisítésére szolgáló berendezések vannak.

Használat előtt figyelmesen tanulmányozza át a használati utasítást. A biztonsági utasítás mellőzése áramütésekhez, súlyos sebesülésekhez és tűz keletkezéséhez vezethet. A használati utasítást tartsa mindenki számára megközelíthető helyen.

A munkahely biztonsága

- A bronz tartályú berendezést jól szellőztethető helyen kell tartani. Közelében tilos üzemanyagokat, vagy olajat tárolni.
- A berendezést szilárd, egyenes alapzatra helyezze.
- A berendezés kültéri használatra alkalmas, tilos működtetni zárt helyiségekben; a kipufogó gáz életveszélyes!

- Működés alatt, a tisztított objektumtól, a gépet biztonságos távolságban kell tartani.
- Gyerekeknek és idegen személyeknek tilos a gép közelében tartózkodni.
- A gépet működés közben tilos felügyelet nélkül hagyni.

Személyi biztonság

- Munka közben legyen óvatos, figyeljen arra, amit csinál. A legkisebb figyelmetlenség is súlyos sebesülésekhez vezethet.
- Munka közben viseljen védő kesztyűket, ugyanis szórás közben kis részecskék szabadulhatnak fel.
- Munka közben kötelező fülvédő berendezés használata.
- Munka közben viseljen hosszú nadrágot, erős cipőket, vagy csimát. Vegyszerek, vagy más maró anyagok használatakor ajánlatos ennek megfelelő védőöltözék használata.
- Ügyeljen arra, hogy megőrizze teste egyensúlyát. Ne legyen a géptől nagy távolságban. Így nagyobb lehetősége van a gépet ellenőrizni és jobban felkészülhet a váratlan eseményekre.
- Tilos a gépet kezelni olyan személyeknek, akik alkohol, kábítószer, vagy gyógyszerek hatása alatt állnak.
- Az esetben, ha a gépet nem használja, vagy el akarja róla távolítani a nagy nyomású csövet, először kapcsolja ki a gépet, távolítsa el a gyertyát, vagy a gyújtó kábelt, hogy elkerülje a motor véletlen startolását.
- Tilos bő öltözetet, ékszereket, s más tárgyakat viselni, melyeket a motor forgó részei bekaphatnak.
- A bábéskodó személyek, gyerekek, állatok tartsák be a munkahelyétől legalább 15 m-es biztonsági távolságot.
- A szórópisztolyt tilos maga, vagy más személyek felé irányítani.
- Tilos a kezét, ujjait, vagy más testrészét a szórópisztoly előtt tartani.
- A gép működése alatt tilos a dohányzás.

A gép helyes használata és preventív biztonsági rendelkezések

- A gép kezeléséhez tilos erőszakot használni. A gépet kizárólag

rendeltetésének megfelelően használhatja. A megfelelően működtetett gép jobb teljesítményű.

- Tilos olyan villanyárammal hajtott gépek használata, amelyek nincs ellátva BE/KI kapcsolóval, ugyanis működtetésük veszélyes. Azonnal meg kell javítani.
- Gyerekeknek működésen kívüli gép megközelítése is tilos. Olyan személyeknek, akik nem ismerkedtek meg a gép kezelési útmutatójával, tilos a géppel dolgozniuk, ugyanis elektromos berendezések, motoros gépek ilyen kezelők kezében veszélyessé válnak.



Az alábbi körülmények között tilos a géppel dolgozni:

- A motor fordulatszámja változó
- Észlelhető nyomás csökkenés
- Hibás gyújtás
- Zárt helyiségben való munka közben füst, vagy lángok megjelenése.
- Túlzott vibrálás
- Tilos a gépet esőben, vagy nedves időben használni.
- Szennyezett gép. A gépet tisztán, olaj, szennyeződések és más idegen anyagok nélkül raktározza.
- Vízsugarat tilos a gépre, vagy a gép elektromos komponenseire irányítani.
- A fröccsölés elleni védelem tartásához/irányításához használja mindkét kezét.
- Ügyeljen arra, hogy a cső ne érintkezzen a forró kipufogó csővel.
- A gép működése közben tilos a fuvókát, vagy a vízsugarat megérinteni.
- Tilos tankolni addig, míg a motor működik, forró, vagy nyílt láng közelében. A gép közelében tilos a dohányzás.
- A gép bekapcsolása előtt ellenőrizze a fuvókákat és a csövet.
- A pisztoly markolójának munka közben nem szabad zárt állapotban lennie.
- A magasnyomású csövet úgy kell elhelyezni, hogy ne legyen se megtörve, se keskenyedés, se csomó ne legyen rajta.
- A cső csatlakozásokat megfelelően be kell biztosítani.
- Az esetben, ha a gépet fagyos időben használja, ellenőrizze, hogy ne legyen rajta jég.
- Az esetben, ha a gépet nem használja, a markoló biztosítóka aktivált helyzetben legyen, hogy véletlenül ne szabaduljon fel a magas nyomás alatti vízsugár (lásd. használati utasítás).

- Az esetben, ha magas nyomással dolgozik, a gép indítókarja nem maradhat tovább, mint 5 percig kezeletlenül, másképp megrongálódhat a szivattyú.
- Rendszeresen ellenőrizze az üzemanyagrendszer esetleges szivárgásait, vagy az eseteleges kopásokat. Dörzsölődő, vagy nedves vezeték, hiányzó kapcsok, hibás tartály, vagy (hiányzó) tartálykupak. Ezeket a hibákat azonnal, még a gép üzembehelyezése előtt el kell távolítani.
- Ne érintse meg a forró kipufogó csövet.



- **A gép kezelése, karbantartása, s tankolása kizárólag az alábbi körülmények között engedélyezett:**
- Megfelelő szellőztetés
- Tankolni kizárólag megfelelő megvilágítás mellett szabad.
- Vigyázzon arra, hogy az üzemanyagot ne öntse ki, tilos tankolni az esetben, ha a gép motorja fut.
- Tankolás közben ne legyen a közelben semmiféle tűzveszélyes anyag.
- Kizárólag ólommentes benzint használjon.
- Tilos megrongálódott magasnyomású csövet használni.

Általános biztonsági utasítások a magasnyomású benzinmotoros tisztítógépek használatára

Fontos figyelmeztetések:

A géphez kizárólag a gyártó által ajánlott tisztítószerket szabad használni. Másfajta tisztítószer, vagy vegyszerek használata a gép biztonságát veszélyeztethetik.

Fontos figyelmeztetések: A géppel tilos olyan személyek közelében dolgozni akik nem viselnek védő munkaruhát.

Fontos figyelmeztetések: A nagy nyomású vízsugar helytelen használata veszélyes lehet. Ezért tilos a vízsugarat maga, vagy más személyek felé fordítani, hogy megtisztítsa cipőjét, vagy ruháját. A vízsugarat tilos a gépre, vagy a gép elektromos részeire irányítani. A gép biztonsága kizárólag az esetben van bebiztosítva, ha eredeti alkatrészeket fog használni, vagy olyan alkatrészeket, melyet a gyártó jóvá hagyott.

Fontos figyelmeztetések: Biztonsági szempontból a magas nyomás alatt álló csövek és csatlakozások a leglényegesebbek. Kizárólag a gyártó által ajánlott csatlakozásokat szabad használni.

Tilos a készüléket használni az esetben, ha a vezetékek, vagy más fontos alkatrészek hibásak, pl. magas nyomású csövek, berendezések, vagy a szórópisztoly.

Fontos figyelmeztetések: Kizárólag ajánlott benzinfajtát használjon, más üzemanyag használata veszéllyel járhat.

Fontos figyelmeztetések: A belsőégésű motorral működő készülékeket tilos zárt helyiségben használni; zárt helyiségben való használat kizárólag abban az esetben megengedett, ha az illetékes vizsgáló bizottság, megfelelő szellőztető berendezés felszerelése után, engedélyezte.

Fontos figyelmeztetések: Tilos kipufogó gázt a szellőztető berendezések közelébe engedni.

Biztonsági utasítások Üzemanyag

Fontos figyelmeztetések: Az üzemanyagok kezelésénél rendkívül óvatosan kell viselkednie, ugyanis könnyen meggyulladhat s párái robbanásveszélyesek!

Tartsa be az alábbi biztonsági utasításokat!

- Kizárólag ellenőrzött tartályt/marmonkannát használjon.
- A motor futása közben tilos levenni a tartály kupakját és tankolni. A kipufogó csőnek tankolás előtt ki kell hűlnie.
- Tankolás közben tilos a dohányzás.
- Tilos a tartályt zárt helyiségben benzinnel tölteni.
- Se a gépet, se a benzinest kannát nem szabad zárt helyiségben, vagy nyílt láng közelében tárolni, pl. vízmelegítő.
- Tilos a gépet startolni, ha a benzin kicsöpögött. Helyezze el távolabbi, biztonságos helyre.
- A tankolás után a tartály kupakját azonnal tegye vissza és szorítsa be.
- A tartály tartalmát kizárólag külterületen öntheti ki.

További biztonsági utasítások

Biztonsági szelep

A készülék biztonsági szelepe bebiztosítja a túlterhelés elleni védelmet az esetben, ha a szórópisztoly hosszabb ideig nem működik, vagy a szóró el van dugulva. Ez a biztonsági berendezés megakadályozza a szivattyú túlhevülését.

Az esetben, ha a berendezést 5 percnél tovább nem használja, állítsa be mindig az „AUS/OFF“-ra. Ezzel meggátolja a gép kopását, csökkenti az üzemanyag fogyasztást és meghosszabbítja a szivattyú használhatósági idejét, ugyanis nem hevül túl.

A szórópisztoly biztonságos lezárása Annak érdekében, hogy megakadályozza, hogy mikor a

géppel nem dolgozik, véletlenül magasnyomású vízszugár keletkezzen, a szórópisztoly (lásd. használati utasítás) biztonsági zárberendezését aktiválni kell (1.ábra, 5. rész).

Kikapcsoló berendezés alacsony olajsztinten

A gépen kikapcsoló berendezés van, mely az esetben, ha az olajsztint az illetékes jelzés alá esik, a készüléket automatikusan kikapcsolja. Így a motor védve van az alacsony olajsztint, s az ezzel összefüggő elégtelen olajozás

következtében beálló károsodás ellen. Az esetben, ha a gép elegendő olajmennyiségnél is kikapcsolódik, ellenőrizze a gépet, vízszintes helyzetben van-e. A gépet egyenes alaplzatra, vízszintes helyzetbe állítsa, s indítsa el. Az esetben, ha a készülék nem startol, vagy ismét azonnal kikapcsolódik, ellenőrizze az olajsztintet. Az esetben, ha az olajsztint nem elégséges, a kikapcsoló berendezés nem deaktiválódik. Ügyeljen arra, hogy a szivattyúban az olaj szintje a lehető legmagasabb legyen (tele legyen).

Fontos figyelmeztetések: Az esetben, ha a szivattyú több mint 5 percig üresen fut, megrongálódhat, vagy a gép megrongálódását idézheti elő.

Viselkedés kényszerhelyzetben

Igyekezzen a balesetnek megfelelően első segílyt nyújtani, s minél hamarabb biztosítson be orvosi segílyt.

A sebesültet nyugtassa meg, s védje további balesettől.



Jelzések a gépen:

A használati utasításban és/vagy a gépen az alábbi jelzések találhatóak:



A gyártmány biztonsága:

A gyártmány megfelel az illető EU normák követelményeinek	
---	--



Tilalmak:



	
Általános tilalom (más piktogrammal együtt)	Tilos a dohányzás és nyílt láng használata

Figyelmeztetés:

	
Figyelmeztetés/vigyázz	Figyelmeztetés a veszélyes magas feszültségre.

Utasítások:



	
Viseljen védőszemüveget	Használjon fülvédőt

	
Használat előtt olvassa el a használati utasítást	Viseljen védőkesztyűt



Környezetvédelem:

	
A hulladékot úgy semmisítse meg, hogy ne ártson a természetnek.	A karton csomagolást át lehet adni megsemmisítésre hulladékgyűjtőbe.
	
Hibás és/vagy tönkrement villany, vagy elektromosgépeket át kell adni az illetékes hulladékgyűjtő telepre.	Zöld pont –Duales System Deutschland AG

Csomagolás:

	
Védje nedvesség ellen	A csomagolást felállított helyzetben tartsa

Műszaki adatok:

	
Súly	Alacsony olajsztint esetén a motort ne startolja, ugyanis azonnal kikapcsolódik
	
A vízszugarat tilos személyekre, állatokra, a gépre, vagy villamos gépalkatrészekre irányítani.	

Maradékveszélyek és óvintézkedések

Műszaki maradékveszély Megragadás, feltekerés

A mozgó részek elkapathatják a lengő ruhadarabokat, ékszereket, hosszú haját. Viseljen védő kesztyűket és tartsa be a biztonságos távolságot a géptől.

Hő maradékveszély Égési sebek

A működő géppel, vagy a forró munkadarabbal való érintkezés komoly égési sebesülésekhez vezethet.

Tartsa be a működő, vagy még forró géptől a biztonságos távolságot. Viseljen védő kesztyűket.

Zajveszély

Hallószervek sérülése

Hosszantartó munka a géppel a hallószervek károsodásához vezethet.

Viseljen fülvédőt

Az ergonómiai elvek elhanyagolása

A személyvédő biztonsági segédeszközök viselésének elhanyagolása

A gép használata megfelelő személyvédő biztonsági segédeszközök nélkül súlyos belső és külső sebesülésekhez vezethet.

Viselje mindig az előírt munkaruhát és dolgozzon megfontoltan.

További veszélyeztetések

Megfeleőtlen megvilágítás

Nem megfelelő megvilágítás magas biztonsági kockázattal jár.

Munka közben biztosítson be megfelelő megvilágítást.

Személyek elcsúszása, botlása, vagy elesése.

Ezeket a baleseteket a kábelek és a csövek idézhetik elő.

Tartsa rendben munkahelyét

Megsemmisítés

A megsemmisítési utasítások a gépen, resp. a csomagoláson elhelyezett piktogramokból olvashatók le. Az egyes jelzések magyarázata a „Jelzések a gépen” fejezetben található.

Követelmények a gép kezelőjére

A gép kezelője használat előtt figyelmesen olvassa el a használati utasítást.

Szakképesítés

A gép használatához, szakemberrel való felvilágosításon kívül nem szükséges speciális szakképesítés.

Minimális korhatár

A géppel kizárólag 16 éven felüli személyek dolgozhatnak.

Kivételt képez a fiatalok foglalkoztatása szakképzés alatt az oktató felügyelete mellett

Képzés

A gép használatához elegendő szakember felvilágosítása resp. a használati utasítással való megismerkedés. Speciális képzés nem szükséges.

Műszaki adatok

Motor:	4-Takt-OHV
Motor teljesítménye:	kW (5,5 PS)
Lökettérfogat:	163 cm ³
Fordulatszám:	3600 perc-1
Maximális nyomás:	210 bar
Munkanyomás:	160 bar
Vízteljesítmény:	10l/perc
Tartály köbtartalma:	3,6 l
Olaj köbtartalma:	0,6 l
Súly:	41 kg

Raktározás

Az esetben, ha a gépet hosszabb ideig nem használja, vagy legalább egy hónapig raktárban hagyja, tartsa be az alábbi utasítást.

- A tartályból és a karburátorból teljesen engedje ki a benzint.
- Vegye ki a gyújtó gyertyát
- Kb. 1 evőkanálnyi tiszta motorolajat tegyen a hengerbe a gyújtó gyertya betétjére
- Néhányszor húzza meg a kikapcsolt motor startoló zsinórját. Most tegye vissza a gyújtó gyertyát, majd húzza ki a startoló zsinórt egészen addig, míg a dugattyú teljesen fent nem lesz (OT kompresszió pont). Akkor fejezze be a húzást, mikor ellenállást érez.

A készüléket jól szellőztethető, száraz helyen, tető alatt raktározza, hogy se por, se szennyeződés ne ülepedjen rá.

Téli, vagy hosszú idejű raktározás esetén

Az esetben, ha a gépet legalább 3 hónapig nem használja, vagy, a téli hónapokban fagyok várhatóak, be kell biztosítani, hogy a fagy a szivattyút ne rongálja meg, vagy ne fagyjon be. A védő folyadék csomagolásán lévő utasítás szerint készítse elő a megfelelő fagyálló folyadékot. A folyadékot óvatosan töltsen be a gépbe addig, míg a nyílásnál nem kezd kifolyni. Ha a tartály tele lesz, zárja be, vagy parafadugóval, vagy megfelelő kupakkal. Mielőtt a gépet, a fagyálló védő folyadék feltöltése után, újra használni fogja, a szivattyúból, a szórófehez vezető csövekből, minden folyadékot engedjen teljesen ki. Mikor a gépet újra startolni fogja, a szivattyúból még folyhat ki valami folyadék, viszont ez rövid időn belül megszűnik.

Szerelés

Távolítsa el a készülékről a csomagolást.

Ellenőrizze a készüléket, a kellekeket és győződjön meg arról, hogy semmi nem hiányzik, s a szállítás során nem rongálódott meg semmi.

A markoló és a vezető berendezés felszerelése (6. ábra). A markolót és a számszámládát erősítse fel a készülék ráámájára. A tartó csavarokat dugja át a gép külső részén lévő nyíláson és biztosító anyával erősítse oda, majd kézzel szorítsa be. A felső markolóhoz erősítse oda a magas nyomású cső és a vezető tartó hurkot.

Kerekek szerelése (3. ábra)

A kerekek felerősítése előtt meg kell lazítani a csavart, s ezzel a tengelyt. Helyezze a kereket a tengelyre és biztosítsa be anyacsavarral.

Szivattyú dugó (10. ábra)

Szállítás esetén a készüléket be kell biztosítani, hogy ne folyjon ki belőle az olaj. A kívánt helyen szállításhoz használt dugót távolítsa el, és helyette használja a szivattyúhoz a légtelenítő dugót, mely a készülék kelleke. A készülék szivattyúja zárt olajkeringéssel van ellátva, melyről folyamatosan gondoskodni kell (Olajfeltöltés, vagy olajcsere nem szükséges).

Üzembehelyezés előtt

Üzembehelyezés előtt az alábbiak szerint járjon el:

- Öntsön olajat a hajtómű- szekrénybe.
- Öntsön benzint a tartályba
- Kösse össze a magasnyomású csövet a szórópisztollyal és a szivattyúval.
- Kapcsolja a szivattyút a vízvezetékhez.
- A fuvókat kapcsolja a szórópisztolyhoz

Fontos figyelmeztetés: Az új készülék motorjának és szivattyújának egy bizonyos időre van szüksége, míg bejár, tehát a készülék csak néhány munkaóra elteltével képes maximális teljesítményt nyújtani.

Motorolaj töltése a hajtómű-szekrénybe (12. ábra)

Tilos a gépet addig startolni, míg nincs benne elegendő mennyiségű megfelelő olaj. A készülék forgalmazáskor nem tartalmaz motorolajat. Az esetben, ha a készüléket (elegendő mennyiségű) motorolaj nélkül üzemelteti, megrongálódhat a motor. Állítsa a gépet egyenes alapzatra, emelje le az olajtartály kupakját, s töltsse fel olajjal legalább a mérőlécz hosszának a feléig.

Benzintartály feltöltése (2. ábra).

A magasnyomású tisztító készüléket 4 ütemű, ólommentes benzinnel működő, motor hajtja. A tartály feltöltéséhez használjon megfelelő tölcseért, s úgy öntse a benzint, hogy lassan folyjon, ne loccsanjon ki. A tartályt maximálisan az üzemenyagszűrő magasságáig szabad feltölteni.

A nagy nyomású cső összekötése a pisztoly markolójával és a szivattyúval (7. ábra).

A szórópisztolyra szerelje fel a vízcsövet. A pisztoly markolóját a végénél fogva tartsa és a csövet úgy csavarozza rá, hogy a csatlakozás szilárd és biztos legyen. Vigyázz! Nem szabad túl csavarni, ugyanis mindkét csatlakozás megkárosodhat.

A magasnyomású csövet kapcsolja össze a szórópisztoly markolójának az alsó található csatlakozóval biztonságosan és szilárdan. Vigyázz! Nem szabad túl csavarni, ugyanis mindkét csatlakozás megkárosodhat.

Biztonsági leállító berendezés magas nyomású vízcsőhöz (16. ábra).

A pisztoly markolója biztonsági berendezéssel van ellátva, mely megakadályozza a magasnyomású cső véletlen aktiválását. A berendezést úgy kell működésbe hozni, hogy a markolót el kell engedni és így aktiválni az indítókar és a markoló közötti biztonsági leállító berendezést.

Cső csatlakozás (13. ábra)

A vízvezető csatlakozó szűrővel van ellátva az apró szennyeződés felfogására. A készüléket ne működtesse szűrő nélkül. A szűrő ellenőrzésének és tisztításának a gyakorisága a víz minőségétől függ. Az esetben, ha a vízvezeteki vízben szennyeződés van, a szűrőt minden használat után ki kell tisztítani, másképp a készülék teljesítménye (erősen) csökken és a szivattyú megrongálódhat. A vízvezeték csatlakozóját, mely dugvilla alakú (férfi), csavarozza a készülék víztartálya belépő nyílásához. A fogó elemet (női) szerelje a csőre, majd kapcsolja össze a dugvilla alakú csatlakozóval.

A magas nyomású csövet csatolja a magas nyomás csatlakozójához/lefolyójához. Engedje meg a vizet és nyomja le a pisztoly alakú markolót addig, míg a víz nem kezd folyni folyamatosan. A víz hőmérséklete nem lehet magasabb, mint 40°C.

A szórószög beállítása (11. ábra)

Fontos figyelmeztetések:

A szétfröcskölés elleni védelmet szabály szerint fel kell szerelni, ugyanis a nagy nyomású sugár eredményeként behorpadhatna, megrongálódhatna és sebesülést idézhetne elő. 4 különféle színű fuvókaj áll rendelkezésre különféle szórási szöggel.

0° fuvóka (piros):

Ez a fuvóka extrém éles, nagy nyomó erejű sugarat produkál.

Kis területek, nagyon alapos tisztítására alkalmas. Ezt a fuvókát kizárólag olyan felületek tisztítására lehet használni, melyek ellenállnak a nagy nyomásnak, pl. fém, vagy beton. Faanyaghoz nem megfelelő.

15° fuvóka (sárga):

Ez a fuvóka 15° széles sugarat produkál, s ezért főleg kisebb felületek tisztítására alkalmas. A fuvókát kizárólag olyan felületekre használhatja, melyek a nagy nyomásnak ellenállnak.

40° fuvóka (fehér):

A fuvóka 40° szélességű sugarat produkál, a víznyomás tehát közepes. Ezzel a fuvókéval nagyobb felületeket is tisztíthat, a tisztító munkák széles skálájára ajánlatos.

Alacsony nyomású fuvóka (fekete):

E fuvóka segítségével vegyszereket és tisztítószerkeket vihet a felületre. Alacsony nyomású.

Fontos figyelmeztetés: Tekintettel az anyagok tulajdonosságára, s az elégtelen know-how –ra, a magas nyomású sugár megrongálhatja a burkolatot, bevonatokat és az utcaburkolatot. Ezért ajánlatos a hatást kisebb munkafelületen kipróbálni. Szükség esetén a víznyomást fuvóka cserével, vagy a motorteljesítmény csökkentésével megváltoztathatja.

Fuvóka csatlakoztatása (15.ábra)

A fuvókát a gyorskapcsolóval csatolja a fuvókához vezető vízvezetékhez. A gyorskapcsoló segítségével a fuvókákat gyorsan és probléma mentesen kicserélheti. A fuvóka hozzákapcsolása után a biztonsági hüvelyt vezesse vissza a pisztoly felé, s a fuvókát szerelje fel a vízvezető cső végére. A biztonsági hüvelyt lazítsa meg. Így a fuvóka a kívánt helyzetben le lesz rögzítve. Az esetben, ha a fuvókát ki akarja cserélni, a biztonsági hüvelyt egyszerűen vezesse vissza, vegye ki a régi fuvókát és cserélje ki újra.

Figyelmeztetés:

Ellenőrizze, hogy a fuvóka szabályosan legyen felszerelve. Az esetben, ha a biztonsági hüvelyt nem lehet probléma nélkül visszavezetni, a fuvóka nics helyesen felszerelve. A fuvókát erővel nyomja bele az illetékes nyílásba, s mivel a biztonsági hüvely magától nem tér vissza, a fuvóka kiugrik.

Tisztítószerke (8.ábra)

A magasnyomású mosógépekhez használjon megfelelő tartályt, erre a célra alkalmas tisztítószerkekkkel. A mosáshoz ne használjon öblítő szereket, ezek ugyanis sót tartalmaznak. A tisztító készülékhez ajánlatos jó minőségű tisztító szerek használata. Tartsa be kérem, az edényen/ kannán lévő használati utasításokat. Az autómósó szerek legtöbbje mosószer és karosszéria viasz keverékét tartalmazza (viasz – mosószer). Általában sűrű, viszkóz anyagok. A mosószer viszkozitása (a folyadék sűrűsége)

hűvös időjárás alatt fokozódik. Mielőtt beönti a tartályba, ajánlatos ezt a mosószer meleg vízben feloldani.

A mosószer-viasz keverék esetén ajánlatos használat előtt elkészíteni a keveréket. Ajánlatos 50:50 arányban hígítani. Természetesen kipróbálhat más arányú keveréket is, mely saját szükségleteire jobban megfelel.

Utasítás:

- **Az esetben, ha a tisztító folyadék sűrű, megakadályozza a tisztító tartályból való gyors kifolyást, s ezzel könnyen bedugulhat a rendszer szennyeződéssel.**
- **A tisztító tartályt használat után alaposan ki kell öblíteni vízzel.**

A forgalmazott tisztítószerhez a fekete fuvókát használja (alacsony nyomás), melyet erősítsen fel a vízvezető cső végére. A szívócső végét vezesse be a magasnyomású tisztító készülék tisztítószer tartályába. A tisztítószer keverése és felszívása automatikus az esetben, ha a szivattyú keveri a vizet.

Magasnyomású tisztító szerelése

- A magasnyomású tisztítót állítsa szilárd, egyenes alapzatra úgy, hogy beolajozhassa a motort és a szivattyút. Ne állítsa a gépet olyan alapzatra, ahol mélyedések, vagy lyukak vannak (pl.pocsolyás helyek)
- A sima, csúszós felületen baleset veszélye fenyeget!
- A készüléket állítsa jól szellőztethető helyre, mely biztonságos távolságban van tűzveszélyes anyagoktól és páráktól. A szellőztetésre vonatkozó biztonsági előírásokat feltétlenül be kell tartani. A tűzveszélyes anyagoktól minimálisan 50 cm-es távolságban kell lennie.
- A készüléket úgy kell felállítani, hogy a kezelő személyzet részére a gép minden része és kontroleleme könnyen hozzáférhető legyen. A szerelésnél szem előtt kell tartani, hogy a készülék védve legyen az időjárás viszontagságai és kültéri faktorok káros hatása ellen.
- A magasnyomású csövet tilos az úttestre helyezni, ugyanis nagyon gyorsan tönkre mehetne és károk keletkezhetnek.

A készülék üzembe helyezése

- Távolítsa el a szennyeződést és az idegen anyagokat a dugvilla alakú csatlakozóról és a szórópisztolyról.
- A szórópisztolyra tegye fel a fuvókát
- Indítsa el a motort.

Fontos figyelmeztetések: A fröccsenés elleni védelmet előírásosan szerelje fel, ugyanis a nagy nyomású sugár benyomhatja, ami károsodást és sebesüléseket okozhat.

Motor start: (14/20/17/21. ábra)

- Fordítsa a benzincsapot (ON) helyzetbe
- Nyissa ki a szivatót (ON)
- A motor kapcsolóját állítsa be az EIN/ON-re.
- Egyik kezével tartsa a motor ráámját. Másik kezével lassacskán húzza a startoló zsinórt addig, míg ellenállást nem érez, s a startoló elem a kívánt helyzetbe nem kerül. Mikor érzi az ellenállást a startoló zsinórt erősen rántsa meg. Ezt a lépést addig ismétlje, míg a motor be nem kapcsolódik.
- Az esetben, ha a motor egyenletesen fut, a szivatókart helyezze OFF helyzetbe(deaktiváció).
- A működésben lévő motor fordulatszámát gázkarral szabályozhatja. Ha a kart jobbra húzza, a fordulatszám csökken, ha balra, a fordulatszám növekszik.
- A motor kikapcsolása után a kapcsolót helyezze AUS/OFF helyzetbe.

Fontos figyelmeztetések: A motor kikapcsolása után kapcsolja ki a motor vízbevezetését is, s a maradék nyomást engedje ki a pisztoly markolója lenyomásával egész addig, míg a készülékből már nem fog eltávozni sem nyomás, sem víz. Utána biztosítsa be a szórópisztolyt biztosító záróval, mely megakadályozza véletlen bekapcsolódását. Szerelje le a vízcsövet, mely a fuvókához vezet és engedje ki a csőrendszerből a maradék vizet. A csöveket gondosan tekerje fel, nem szabad a csöveknek sem megtörnie, sem összenyomódnia. Közben ellenőrizze, nincse-e a csőrendszer elemei megrongálódva. Az esetben, ha rongálódást tapasztal, azonnal cserélje ki. Hibás magas nyomású cső nagyon veszélyes!

- Raktározás előtt zárja be a kikapcsolt motor benzincsapját (OFF)

Üzemzavarok - okok - eltávolításuk

**(Üzemzavar): Változó nyomás
(Ok):**

1. A szivattyú levegőt szív be, a szelepek szennyezettek, el vannak kopva, vagy le vannak blokkolva.
2. A fuvóka be van dugulva.

(Megoldás):

1. Ellenőrizze a csatlakozások tömítését.
2. Távolítsa el az ülepedéseket szeleptisztítóval.

**(Üzemzavar): A szivattyúból folyik a víz
(Ok):**

1. A tömítés el van kopva

(Megoldás):

1. Forduljon a szervízszolgálathoz

(Üzemzavar): A szivattyú nyomása nem elegendő

(Ok):

1. A szivattyú a csatlakozásokon, vagy a csöveken keresztül levegőt szív be.
2. Bedugult szívó, event. kifolyó szelepek
3. Leblokkolt kifolyó szelep
4. Elhasznált vízcső, vagy szelep.

(Megoldás):

1. Ellenőrizze a csatlakozások tömítését.
2. Tisztítsa ki, vagy cserélje ki a szelepeket, a készüléket ellenőriztesse szervízben.
3. A beállító csavart vagy be kell húzni, vagy meg kell lazítani.
4. Ellenőrizze, esetleg cserélje ki

**(Üzemzavar): A szivattyú fut, de nem szív
(Ok):**

1. A befolyó, vagy a magasnyomású cső el van dugulva, vagy le van blokkolva.
2. Eldugult szívó szűrő
3. Eldugult szelep

(Megoldás):

1. Ellenőrizze, javítsa meg, esetleg cserélje ki
2. A szűrőt vegye ki és tisztítsa meg.
3. A bedugult szűrőt tisztítsa ki szóró tisztítóval.

Tisztítás és karbantartás

Bedugulás eltávolítása (22.ábra)

Fontos figyelmeztetések: Ellenőrzés, tisztítás, karbantartás, vagy alkatrészcsere előtt kapcsolja ki a motort és hagyja kihűlni. A nyomás teljesen nulla legyen. Az esetben, ha a vízszugár ereje állandóan változik, s a víz rendszertelenül folyik, engedje el az indítókart és kapcsolja ki a készüléket. Nyomja le az indítókart; a kikapcsolt gépből engedje ki a maradék nyomást. Ellenőrizze a vízcső végén a szórót, nincs-e eldugulva. Az esetben, ha, véleménye szerint belül leülepedett a szennyeződés, tisztítsa ki speciális tisztítóval. A víz fuvókát rendszeresen ellenőrizni kell és szóró tisztító segítségével tisztítani kell. Ezen munkák kezdete előtt a motort mindenképpen ki kell kapcsolni, s a készüléket lekapcsolni a vízvezetékétől.

Rendszeres karbantartás

Gyújtó gyertya (9.ábra)

A gyújtó gyertyát minden 50 órai használat után ellenőrizni kell. Ellenőrizze a gyertya végén a leülepedett anyag színét. A szín „barna – őzikebarna“ legyen. A leülepedett réteget drótkéfével távolítsa el. Ellenőrizze az elektródák távolságát, szükség esetén állítsa be a helyes távolságot, 0,7-0,8 mm-t.

A motorolaj feltöltése/ cseréje (19.ábra)

Az első olajcsere 40 munkaóra után ajánlatos, majd minden 100 munkaóra elteltével.

- A készüléket állítsa egyenes alapzatra, s hagyja a motort pár percig felmelegedni.
- Utána állítsa le a motort.
- A szivattyú alá helyezzen a kifolyó, használt olaj felfogására megfelelő edényt.
- Emelje le az olajtartály kupakját, távolítsa el a kifolyó csavart és a tömítést, hogy az olaj kifolyhasson. Közben használjon, kérem, tölcsért, hogy a kifolyó olaj ne hagyjon foltot a készülék rájáján.
- Ellenőrizze az olaj kieresztő csavarját, a tömítést, a befolyó kupakját és az O-gyűrűt. Szükség esetén cserélje ki.

- Az olaj kieresztő csavarját és a tömítést helyezze vissza és erősen szorítsa be.
- Az olajat legalább a mérőlécz feléig töltsse fel.
- Ismételten erősen csavarja be az olajbefolyót.

Kérem, a használt motorolajat a környezetvédelmi elvekkel egyetértésben semmisítse meg. Sok esetben átadhatja a benzinkútjánál. Az olajat tilos a háztartási hulladékokkal együtt megsemmisíteni, s tilos a talajba engedni!

Légszűrő(23.ábra)

Minden 100 munkaóra után, vagy havonta egyszer ki kell szerelni a légszűrőt, ellenőrizni és kitisztítani. A szűrőt víz alapú tisztítószerrel tisztítsa ki, mely nem károsítja meg a környezetet és zsírtalanító hatású. A légszűrőt hagyja kiszáradni és tegye vissza.

Fontos figyelmeztetések! A motort nem szabad légszűrő nélkül futtatni!

Olajtartály szűrője (18.ábra)

Minden 150 munkaóra után, vagy 3 hónaponként ki kell szerelni a légszűrőt, ellenőrizni és kitisztítani. Emelje le az olajtartály szűrő záróját, a szűrőt víz alapú tisztítószerrel tisztítsa ki, mely nem károsítja meg a környezetet. A szűrőt helyezze vissza és helyezze vissza a zárót.

D EG-Konformitätserklärung

Hiermit erklären wir, Güde GmbH & Co. KG Birkichstraße 6, 74549 Wolpertshausen, Germany Daß die nachfolgend bezeichneten Geräte aufgrund ihrer Konzipierung und Bauart sowie in der von uns in Verkehr gebrachten Ausführungen den einschlägigen, grundlegenden Sicherheits- und Gesundheitsanforderungen der EG-Richtlinien entsprechen.

Bei einer nicht mit uns abgestimmten Änderung der Geräte verliert diese Erklärung ihre Gültigkeit.

Bezeichnung der Geräte: **Hochdruckreiniger HPC 210 M** Artikel-Nr.: **86021**

Datum/Herstellerunterschrift: 08.09.2008



Angaben zum Unterzeichner: Hr. Arnold, Geschäftsführer

(GB) EC Declaration of Conformity

We herewith declare, Güde GmbH & Co. KG Birkichstraße 6, 74549 Wolpertshausen, Germany
That the following Appliance complies with the appropriate basic safety and health requirements of the EC Directive based on its design and type, as brought into circulation by us. **In a case of alternation of the machine, not agreed upon by us, this declaration will loose its validity.**

Machine description: **High-pressure cleaner HPC 210 M** Article-No.: **86021**

Date/Authorized Signature: 08.09.2008  Title of Signatory: Hr. Arnold, Geschäftsführer

(F) Déclaration de conformité de la CE

Nous, Güde GmbH & Co. KG Birkichstraße 6, 74549 Wolpertshausen, Germany
Déclarons par la présente que les appareils indiqués ci-dessous répondent du point de vue de leur conception, construction ainsi que de leur réalisation mise sur le marché, aux exigences fondamentales correspondantes des directives de la CE en matière de sécurité et d'hygiène. **Ette déclaration perd sa validité après une modification de l'appareil sans notre approbation préalable.**

Description de l'appareil: **Nettoyeur haute pression HPC 210 M** Numéro de commande: **86021**

Date/Signature du fabricant: 08.09.2008  Titre du Signataire: Monsieur Arnold, Gérant

(DK) Erklæring om EU overensstemmelse

Hermed erklærer vi, Güde GmbH & Co. KG Birkichstraße 6, 74549 Wolpertshausen, Germany
at design, type og konstruktion af følgende maskine, af os bragt i omløb, svarer til grundkrav vedrørende sikkerhed og sundhed formuleret i EU direktiver. **I tilfælde af, at denne maskine ændres eller modificeres på en måde ikke accepteret af os, mister denne erklæring sin gyldighed.**

Aparatets betegnelse: **Højtryksrensers HPC 210 M** Bestillingsnummer: **86021**

Dato/producentens underskrift: 08.09.2008  Stilling: Hr. Arnold, fuldmægtig

(NL) EG-Conformiteitverklaring

Hiermede verklaren wij, Güde GmbH & Co. KG Birkichstraße 6, 74549 Wolpertshausen, Germany
dat het navolgend genoemde apparaat, op grond van zijn ontwerp en bouwwijze, evenals de door ons in omloop gebrachte uitvoeringen aan de desbetreffende fundamentele veiligheids- en gezondheidverordeningen van de EG-richtlijnen voldoen. **Bij een niet met ons overeengekomen wijziging aan het apparaat verliest deze verklaring haar geldigheid.**

Benaming van de machine: **Hogedrukreiniger HPC 210 M** Artikel nr. **86021**

Datum/Handtekening fabrikant: 08.09.2008  Gegevens betr. ondertekende: Dhr. Arnold, bedrijfsleider

(NO) EU-Samsvarserklæring

Vi erklærer herved, Güde GmbH & Co. KG Birkichstraße 6, 74549 Wolpertshausen, Germany
at de nedenfor angitte apparater, basert på deres design og type og i den utføring det er blitt satt av oss i omløp, tilsvarende de relevante grunnleggende sikkerhets- og helseforordninger til EU-direktiver. **Skjer det en endring på apparatet som vi ikke er blitt konsultert om, vil denne erklæringen miste sin gyldighet.**

Beskrivelse av apparatet: **Høytrykkspyler HPC 210 M** Artikkelnummer: **86021**

Dato/produsentens underskrift: 08.09.2008  Hr. Arnold, Forretningsfører

(S) EG-försäkran om överensstämmelse

Härmed försäkrar vi, Güde GmbH & Co. KG Birkichstraße 6, 74549 Wolpertshausen, Germany
att utseende, typ och konstruktion av nedan angivna maskiner i de utföranden som vi sätter i omlopp, överensstämmer med vederbörande grundkrav i EG-direktiven för säkerhet och hygien. **I fall att det görs någon ändring på maskinen som inte godkänts av oss slutar denna försäkran att gälla.**

Maskinbeteckning: **Högtryckreningsapparat HPC 210 M** Best. nr.: **86021**

Datum/tillverkarens underskrift: 08.09.2008  Uppgifter om den signerade: herr Arnold, ordförande

(CZ) Prohlášení o shodě ES

Tímto prohlašujeme my, Güde GmbH & Co. KG Birkichstraße 6, 74549 Wolpertshausen, Germany
že koncepce a konstrukce níže uvedených přístrojů v provedeních, která uvádíme do oběhu, odpovídá příslušným základním požadavkům směrnic ES na bezpečnost a hygienu.

V případě změny přístroje, která s námi nebyla konzultována, ztrácí toto prohlášení svou platnost.

Označení přístrojů: **Vysokotlaký čistič HPC 210 M** Obj. č.: **86021**

Datum/podpis výrobce: 08.09.2008  Údaje o podepsaném: pan Arnold, jednatel

(SK) Vyhlásenie o zhode EÚ

že koncepcia a konštrukcia nižšie uvedených prístrojov vo vyhotoveniach, ktoré uvádzame do obehu, zodpovedá príslušným základným požiadavkám smerníc EÚ na bezpečnosť a hygienu.

V prípade zmeny prístroja, ktorá s nami nebola konzultovaná, stráca toto vyhlásenie svoju platnosť.

Označenie prístrojov: **Vysokotlakový čistič HPC 210 M** Obj. č.: **86021**

Dátum/podpis výrobcu: 08.09.2008  Údaje o podpísanom: pán Arnold, konateľ

(IT) Dichiarazione di conformità CE

Dichiariamo con il presente noi Güde GmbH & Co. KG Birkichstraße 6, 74549 Wolpertshausen, Germany che la concezione e costruzione degli apparecchi sotto elencati, nelle realizzazioni che stiamo introducendo alla vendita, sono conformi ai requisiti principali delle direttive CE sulla sicurezza ed igiene.
Nel caso della modifica dell'apparecchio da noi non autorizzata, la presente dichiarazione perde la propria validità.
Bezeichnung der Geräte: Pulitore ad alta pressione HPC 210 M Cod. Ord: 86021

Data/firma del costruttore: 08.09.2008

Dati sul sottoscritto: Herr Arnold, Geschäftsführer

HU Megfelelőségi nyilatkozat EU

Ezennel kijelentjük, Güde GmbH & Co. KG Birkichstraße 6, 74549 Wolpertshausen, Germany hogy az alább megnevezett készülékek koncepciója és szerkezete melyeket forgalmazunk megfelelnek a EU higiéniai és biztonsági alapfeltételeinek.

Készülékek olyan megváltoztatása esetén, amely nem volt velünk megbeszélve, ez a nyilatkozat elveszti érvényességét
Készülékek megjelölése: **Nagynyomású tisztító HPC 210 M** Megrendelési sz. **86021**

Dátum/aláírás gyártó: 08.09.2008

Alulírott adatai: Arnold Úr, ügyvezető

HR Izjava o sukladnosti EU

Temeljem ove izjave, mi, Güde GmbH & Co. KG Birkichstraße 6, 74549 Wolpertshausen, Germany proglašavamo da dole navedeni uređaji, u pogledu njihove koncepcije i konstrukcije kao i u pogledu izvedbi koje smo uveli u promet, ispunjavaju odgovarajuće osnovne zahtjeve u vezi sigurnosti i zdravlja prema smjernicama EU.

Ako dođe do izmjene uređaja bez naše suglasnosti, ova Izjava postaje nevažećom.

Oznaka uređaja: **Uređaj za visokotlačno čišćenje HPC 210 M** Nar. broj: **86021**

Datum/Potpis proizvođača: 08.09.2008

Podaci o potpisanoj osobi gospodin Arnold, Direktor

SI Izjava o ustreznosti EU

S tem izjavljamo, Güde GmbH & Co. KG Birkichstraße 6, 74549 Wolpertshausen, Germany da koncepcija in zgradba spodaj navedenih naprav v izvedbah, ki jih uvajamo na trg, odgovarja pristojnim osnovnim zahtevam smernic EU za varnost in higieno.

V primeru spremembe naprave, o kateri se niste posvetovali z nami, ta izjava izgubi svojo veljavnost.

Označitev naprav: **Naprava za visokotlačno čiščenje HPC 210 M** Nar. št. **86021**

Datum/podpis proizvajalca: 08.09.2008

Podatki o podpisniku: gospod Arnold, direktor

BG Декларация за съответствие с ЕС

С това декларираме ние, Güde GmbH & Co. KG Birkichstraße 6, 74549 Wolpertshausen, Germany че концепцията и конструкцията на долупосочените уреди в изпълнения, които пускаме в обръщение отговарят на съответните основни изисквания на инструкциите на ЕС за безопасност и хигиена.

В случай на изменение на уреда, което не е било консултирано с нас, тази декларация губи своята валидност.

Обозначение на уредите: **Високонапорен филтър HPC 210 M** Заявка №: **86021**

Дата/подпис на производителя: 08.09.2008

Данни за подписания: госп. Арнолд, управител

RO Declarație de conformitate EU

Prin aceasta declarăm, Güde GmbH & Co. KG Birkichstraße 6, 74549 Wolpertshausen, Germany că concepția și construcția aparatelor menționate mai jos în modelele pe care le punem în circulație, sunt conforme cu cerințele de bază aferente ale directivelor UE privind siguranța și igiena.

În cazul modificării aparatului, care nu a fost consultată cu noi, această declarație își pierde valabilitatea.

Descrierea mașinii: **Epurator de presiune ridicată HPC 210 M** Nr. com.: **86021**

Data/semnătura producătorului: 08.09.2008

Date despre semnatar: Domnul Arnold, administrator

RS Izjava o usklađenosti sa EZ

proglašavamo da dole navedeni uređaji, u pogledu njihove koncepcije i konstrukcije kao i u pogledu izvedbi koje smo uveli u promet, ispunjavaju odgovarajuće osnovne zahteve u pogledu sigurnosti i zdravlja prema smjernicama EZ.

Ako dođe do izmene uređaja bez naše saglasnosti, ova Izjava postaje nevažećom.

Oznaka uređaja: **Uređaj za čišćenje sa visokim pritiskom HPC 210 M** Nar. broj: **86021**

Datum/Potpis proizvođača: 08.09.2008

Podaci o potpisanoj osobi gospodin Arnold, Direktor

BA Izjava o skladnosti EU

Na osnovu ove izjave, mi, Güde GmbH & Co. KG Birkichstraße 6, 74549 Wolpertshausen, Germany proglašavamo da dolje navedeni uređaji, u pogledu njihove koncepcije i konstrukcije kao i u pogledu izvedbi koje smo uveli u promet, ispunjavaju odgovarajuće osnovne zahtjeve u vezi bezbjednosti i zdravlja prema smjernicama EU.

Ako dođe do izmjene uređaja bez naše suglasnosti, ova Izjava postaje nevažećom.

Oznaka uređaja: **Uređaj za visokotlačno čišćenje HPC 210 M** Nar. broj: **86021**

Datum/Potpis proizvođača: 08.09.2008

gospodin Arnold, Direktor

Einschlägige EG-Richtlinien:

**Maschinenrichtlinie 98/37/EG
2000/14/EG; mit den Änderungen der 2005/88/EG**

<p>Angewandte harmonisierte Normen:</p> <p>Zertifiziertstelle:</p> <p>Referenznummer:</p> <p>Type Approval No.:</p>	<p>EMV-Richtlinie 89/336/EG – 93/68/EEC</p> <p>EN55012:2002+A1:2005 EN60335-2-79:2004+A1:2006 EN60335-1:2002+A11:2004;A1:2004+A12:2006</p> <p>Intertek Deutschland GmbH, Nikolaus-Otto-Str. 13, 70771 Leinfelden-Echterdingen</p> <p>JSH006080151-001-03:2007-01-05</p> <p>eIRL*97/68SA*2002/88*0075*00</p>
---	--