



H
GAK 600



(D) (GB) (F) (DK)

(CZ) (SK) (NL) (I)

(NOR) (S) (H) (HR)

(SLO) (RO) (BG) (BIH)



CE

94017

Güde GmbH & Co. KG **Güde Scandinavia A/S**
Birkichstraße 6 Engelsholmvej 33
D-74549 Wolpertshausen DK-8900 Randers

www.guede.com

www.guede.com

Güde Czech s.r.o.
Počernická 120
CZ-36017 Karlovy Vary

www.guede.com

Ě Slovakia s.r.o
Ireň-Roveň 208
33 01 Liptovský Hrádok

guede.com

Güde Hungary Kft.
Kossuth L. út 72
H-84020 Zirc

www.guede.com

1. TARTALOM

Megjelölés	Oldal
1. TARTALOM	2
2. BIZTONSÁG	2
3. ÁLTALÁNOS BIZTONSÁGI UTASÍTÁSOK	2
4. Figyelmeztető utasítások leírása	3
5. BEVEZETŐ	5
6. MEGNEVEZÉSEK ÉS FOGALMAK	5
7. GÉP LEÍRÁSA	6
8. MŰSZAKI ADATOK	6
9. A VEZETŐLAP ÉS LÁNC KENÉSÉNEK RENDSZERE	7
10. FOGANTYÚ FELSZERELÉSE	8
11. OLAJTARTÁLY FELTÖLTÉSE)	8
12. LÁNC KALIBRÁCIÓJA ÉS MEGFESZÍTÉSE	8
13. FÁK ágainak RITKÍTÁSA A Láncfűrészszel	9
14. TISZTÍTÁS ÉS KARBANTARTÁS	9
15. VEZETŐLAP ÁPOLÁSA	10
16. VEZETŐLAP RENDSZERES KARBANTARTÁSA	10
17. TÁROLÁS	10

2. BIZTONSÁG

Biztonsági utasítások mindenhol találhatóak ebben az útmutatóban.

Pontosan be kell tartani őket. Lent van a meghatározásuk:

FIGYELMEZTETÉS: Olyan veszélyt jelent amely nehéz sérüléseket okozhat, ha a figyelmeztetést nincs figyelembe véve.

VIGYÁZZI: Olyan veszélyt jelölnek melynek következménye könnyű sérülés vagy anyagi kár, ha a figyelmeztetés nincs figyelembe véve. Az utasításokat figyelmesen olvassa el.

VIGYÁZZI: Fűrészszel kizárólag hibaáram kioldóval rendelkező bevezetésre kapcsolja (FI)!

3. ÁLTALÁNOS BIZTONSÁGI UTASÍTÁSOK

1. Kezelő személyzet

Magassági gallyazó helytelen használata nagy kockázatokkal jár, a fűrész használatáról a munkavégző személyt ki kell oktatni. A magassági gallyazóval 16 évnél fiatalabb személy nem dolgozhat. Viseljen megfelelő munkaruhát, védőszemüveget és kesztyűt.

2. Munkahely és felszerelés

A magassági gallyazóval történő munkavégzés előtt biztosítani kell az egyenes, csúszásmentes és megfelelő mozgástérrel rendelkező munkahelyet.
elég mozgásterületet

- Ezeket az utasításokat tartsa be mielőtt dolgozni kezd a fűrészszel és munkaközben is. Dolgozzon óvatosan józan ésszel. A fűrészszel tilos használni akkor ha a kezelő szeszes ital, orvosság vagy kábítószer hatása alatt van.
- Ezeket a biztonsági utasításokat jól őrizze meg.
- A nem használt készülékeket száraz lezárt helyiségekben kell eltenni, távol a gyerekektől.
- A szerszámot tartsa tisztán és élesen, hogy jobban és biztonságosabban lehessen vele dolgozni. Rendszeresen ellenőrizze a kábelt, sérülése esetén szakemberek cseréltesse ki.
- Rendszeresen ellenőrizze a hosszabbító kábelt, megsérülése esetén cserélje ki. Kint a természetben csak jóváhagyott és megfelelően megjelölt hosszabbító kábelt használjon.
- A baleset megelőzési előírásokat és általánosan érvényes műszaki biztonsági szabályokat be kell tartani.
- Tartsa be a szakmai egyesület jegyzetfüzeteit (VBG 7j).
- Munkahely elhagyása előtt a magassági gallyazó fűrészszel kapcsolja ki és húzza ki a hálózatból

- Más szerszám és tartozék használata az Ön megsebesüléséhez vezethet.
- Karbantartásnál és beállításnál húzza ki a hálózati dugót.
- A biztonsági utasításokat adja át minden személynek aki a géppel dolgozik. A magassági gallyazóval csak jól kioktatott felnőtt személy dolgozhat. Gyerekek nem dolgozhatnak a gallyazóval. Az új dolgozóknak a használati útmutató elolvasásán kívül még gyakorlati instrukciókat is kell adni. A gallyvágást favágó bakon kellene először kipróbálni.
- Minden védelmi és biztonsági berendezést a javítás vagy karbantartás után ismét fel kell szerelni.
- Megsérült vagy hibás védő berendezést azonnal ki kell cserélni.
- A gallyvágóval dolgozó személyek figyelmét nem szabad elvonni.
- Elektromos részek javítását csupán szakképzett villanyszerelő végezheti.
- A munkahelyről távolítsa el a szemetet és olyan tárgyakat melyeket nem használ.
- Ellenőrizze a hálózati összekötő vezetékét. Ne használjon hibás vagy megsérült csatlakozó vezetékét.
- A fűrész ne tegye ki eső hatásának és ne használja nedves környezetben.
- Ne vágjon gyúlékony folyadékok vagy gázok közelében
- Hibás fűrészláncot azonnal ki kell cserélni.
- A dugót ne húzza ki a dugaszaljából kábel húzásával. A kábelt védje magas hőmérséklet, olajok és éles tárgyaktól.
- Hibás fűrészláncot azonnal ki kell cserélni. Gallyazó fűrész csupán fa vágására használandó. A gallyvágót ne használja más célokra. Ne használja nem fából lévő tárgyak vágására. Csak olyan hosszabbító vezeték használjon amely kültéri használatra alkalmas.
- A magassági gallyazót ne használja, ha a rúdja vagy a fűrész megsérült, rosszul van kalibrálva vagy nincs biztonságosan összeszerelve vagy a fűrész ki/be kapcsolója nem működik. A láncnak meg kell állnia, ha az indítót kinyomja. Hibás kapcsolókat csupán márkaszervizben cseréltesse.
- A magassági gallyazót ne használja erős szélben vagy viharban.
Ne viseljen laza ruhát és ékszert. Azt a forgó lánc elkaphatja. Amennyiben hosszú haja van takarja le hálóval. Viseljen poros környezetben
- Viseljen erős védő kesztyűt, biztonsági cipőt acél betéttel és csúszásmentes talpal. Gallyazás megkezdése előtt biztosítani kell: Nyitott munkaterületet és biztonságos helyet az állásra.
- Ügyeljen a lehulló ágakra. A fát gallyazás előtt nézze át. A lehulló ágaknak csináljon helyet.
- A gallyvágót ne használja fa hajtásainak és bokrok vágására.

4. FIGYELMEZTETŐ UTASÍTÁSOK LEÍRÁSA

Biztonsági utasítások mindenhol találhatóak ebben az útmutatóban. Pontosan be kell tartani őket. Lent az útmutatóban megjelenő biztonsági utasítások vannak meghatározva.

FIGYELMEZTETÉS: Olyan veszélyt jelölnek melynek következménye nehéz sérülés vagy anyagi kár, ha a figyelmeztetés nincs figyelembe véve.

VIGYÁZZ! Olyan veszélyt jelölnek melynek következménye könnyű sérülés vagy anyagi kár, ha a figyelmeztetés nincs figyelembe véve.

Az utasításokat figyelmesen olvassa el.



Viseljen szem és fül védőt, védő sisakot.



Ne álljon a levágandó ág alatt. Álljon mindig a lehulló ágak esés vonalán kívül.



A magassági gallyazó használatánál ne álljon létrán vagy más instabil berendezésen. Munkaközben a fűrészrel használja mindkét kezét. Vágás közben a fűrészre gyakoroljon szilárd állandó nyomást. A gallyazó fűrész ne használja olyan ágak vágására melyek átmérője nagyobb mint a láncvezetőlap hossza.



Többi személyt tartsa távol a fűrész vágó részétől- biztonságos távolságra a munkahelytől.



A magassági gallyazófűrész nincs szigetelve!

Magassági gallyazót ne használja elektromos vagy telefon kábel vezetékek közelébe.

Úgynevezett felszültség-csúcs végett a kezelő halálos veszélynek lehet kitéve!

Tartsa be minimális 10 méter távolságot az elektromos vezetékektől. Tartsa be a helyi előírásokat.



A fűrész ne tegye ki esőnek.



Megsérült kábelt azonnal kapcsolja le a hálózatról.

5. BEVEZETŐ

Elektromos Güde magassági gallyazó a fák ágainak levágására (rövidítésére) használandó. A láncfűrész használata előtt el kell olvasni az összes fontos biztonsági információt és az megérteni.

GAK 600 MODEL

FONTOS: a láncfűrész felszerelése és üzemeltetése előtt ezt a kézikönyvet el kell olvasni és meg kell érteni. A fűrész szakszerűtlen használata nehéz balesetek oka lehet. A kézikönyvet tartsa mindig kéznél.

KICSOMAGOLÁS

1. A Gallyazó egyes részeit vegye ki a csomagból.
2. A gallyazó egyes részeit ellenőrizze szállításközben nem-e sérültek meg. A megsérült vagy hibás alkotóelemekről tájékoztassa az eladót akinél a gallyazót megvette.

6. MEGNEVEZÉSEK ÉS FOGALMAK

Vezetőlap: Fém sin, amely a fűrész testéből áll ki. Vezetőlap támasztja és vezeti a láncot.

Visszaütés: Veszélyes visszaütés akkor keletkezik mikor a vezetőlap hegyének felső része a lánc mozgása közben tárgyhoz ér.

A vezetőlap hirtelen felfelé van dobva utána a kezelő személy felé.

Olajozó rendszer: A vezetőlap és lánc kenésének rendszere.

Fűrészlánc (lánc): Fogas lánchurok, mely vágja a fát. Láncot motor hajtja. Lánc a vezetőlapra támaszkodik.

Lánckerék: Fogaskerék, mely a hajtja a láncot.

Kapcsoló: Készülék amely megnyitja és lezárja az áramkört.

Kapcsoló biztosító: Berendezés amely redukálja fűrész felügyelet nélküli indítását.

Indító: Készülék amely ki/be kapcsolja a fűrész. Indító lenyomásával a fűrész be van kapcsolva. Indító kinyomásával a fűrész kikapcsoljuk.

Ritkítás (rövidítés) : Az élő fák gallyának vágási folyamata.

Alsó vágás: A fa törzsének vagy ágának alsó oldaláról vezetett vágás. Normális vágási pozícióból végzett vágás a vezetőlap hegyével vágva.

7. GÉP LEÍRÁSA

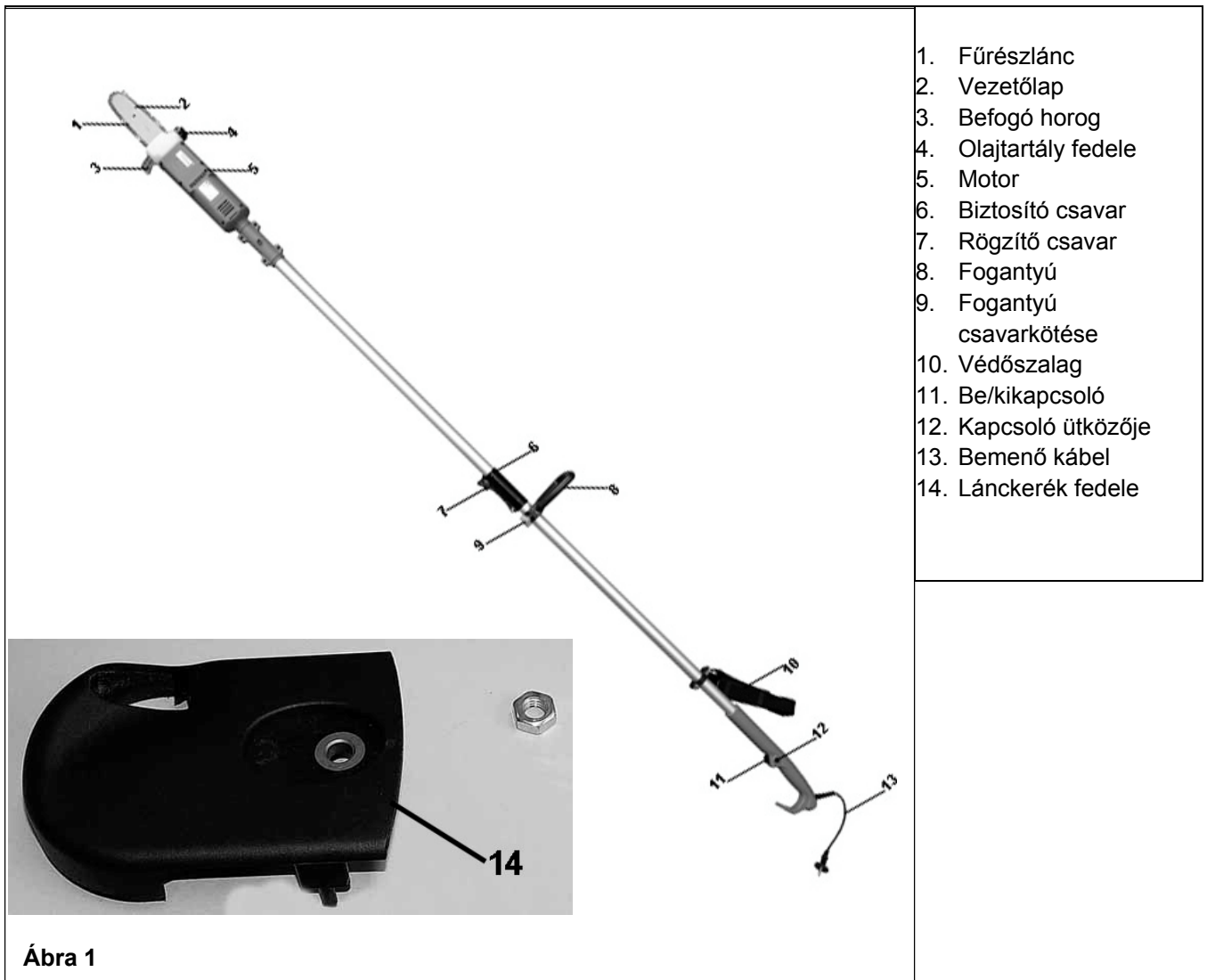





Ábra 1

8. MŰSZAKI ADATOK

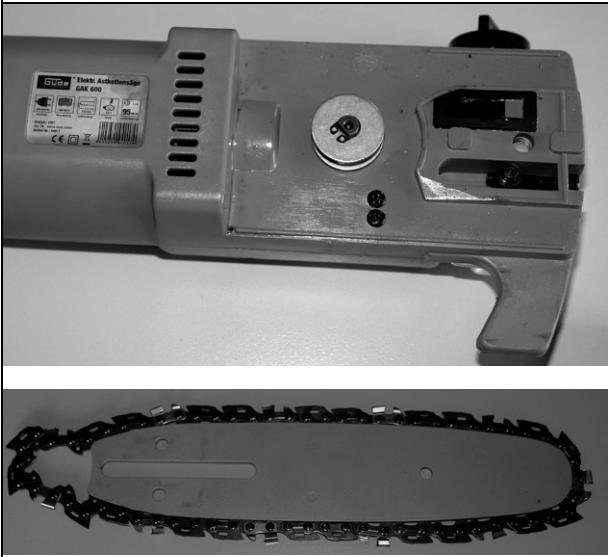
Villamos csatlakozás 230 V
 Frekvencia/ védelem típusa 50 Hz/IP32
 osztály II Max. teljesítmény: 600 W/P1
 Vezetőlap hossza kb.: 210 mm
 Össz. hossz: 2,58 m
 Vágás hossza: 180 mm
 Olajtartály 0,5 l
 Csatlakozó kábel: 300 mm
 Akusztikus teljesítmény szintje: 95 dB(A)
 Súly kb.: 4 kg
 Méretei H x SZ x M mm: 2580x80x160

9. A VEZETŐLAP ÉS LÁNC KENÉSÉNEK RENDSZERE.

<p>Szerkezeti csoport 1</p>  <p>Ábra 2</p>	<p>Szállított részek és tartozékok</p> <p>Ábra 1 - Poz 5 Ábra 1 - Poz 1</p>	
<p>Szerkezeti csoport 2</p>  <p>Ábra 2</p>	<p>Szállított részek és tartozékok</p> <p>Ábra 1 – KS 1 Ábra 1 - Poz 14</p>	

FIGYELMEZTETÉS: A lánc vágó élei élesek. Munkaközben a láncsal mindig viseljen védő kesztyűt

FONTOS: Gallyazó fűrész szereléskor óvatosan satuba fogja be.

1. Vegye le a lánckerék fedelét.
2. A láncot szerelje fel a vezetőlapra (ügyeljen a lánc menetirányára 4 ábra!)
3. Lazítsa a rögzítő csavart (3. ábra B poz). B).
4. A láncot húzza rá a lánckerékre és tegye fel a vezetőlapot (vezetőlap hosszú nyílása és furata egybevág a vezetőlap csavarjával és rögzítő csavarral).
5. Szerelje fel a fedelet és könnyedén húzza meg (kezzel).

A lánc megfeszítése
B lánc lazítása

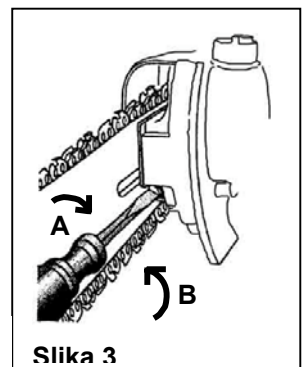



VIGYÁZZ! A láncot ne tegye menetiránnyal szembe. Ha a lánc fordítva van a fűrész vibrál és ne vág (4. ábra)

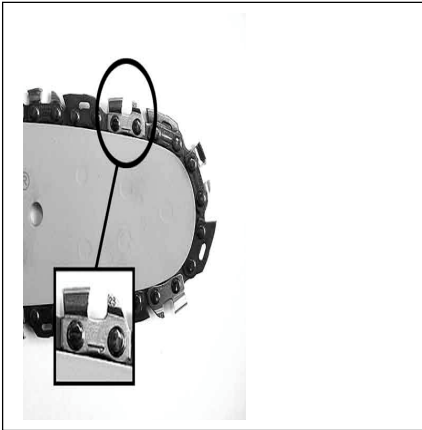

Ábra 4

10. FOGANTYÚ FELSZERELÉSE

Szerkezeti csoport 1	Szállított részek és tartozékok	
<p>Ábra 2</p>	<p>Ábra 1 - Poz 8 Ábra 1 - Poz 7</p>	

11. OLAJTARTÁLY FELTÖLTÉSE).

1. Olajtartály fedelét vegye le.

Az olajtartályt töltsé fel SAE # 30 motorolajjal. Előnyben biológiai úton lebomló kenőanyagok a vezetőlap kenésére, a láncra repceolajat, Canila olajat vagy napraforgó olajat Figyelmeztetés: Ha a hőmérséklet $-1\text{ }^{\circ}\text{C}$ alá csökken SAE # 30 olajat kell használni, $24\text{ }^{\circ}\text{C}$ fölött SAE # 40.

Olajtartály fedelét ismét tegye fel.

2. Főlöszleges olajat törölje le.
3. Az olajtartályt minden használat után engedje ki a kifolyás megelőzése végett.

12. LÁNC KALIBRÁCIÓJA ÉS MEGFESZÍTÉSE

FIGYELMEZTETÉS: Mindig ügyeljen a lánc helyes megfeszítésére. Laza lánc növeli a visszaütés veszélyét. Laza lánc kiugorhat a vezetőkből. Megsebesítheti a kezelőt és a láncot. Laza lánc a lánc gyors kopását okozza.

Vezetőlap és lánckerék.

A lánc kalibrációja előtt biztosítsa, hogy a vezetőlap anyája csak kézzel legyen meghúzva (lásd 5 ábra). Rögzítő csavart fogassa az óramutató mozgásának irányába úgy, hogy a lánc megfeszüljön (3 ábra poz

A)

Figyelmeztetés: **A lánc akkor van helyesen megfeszítve, ha úgy fekszik, hogy menetközben nem ugorhat ki a láncvezetőből. A láncnak szabadon kell mozogni.** Amennyiben a lánc nem mozog szabadon, lazítsa meg a rögzítőcsavar óramutató mozgásának ellentétes irányban való forgatásával.

1. Azután mikor a lánc helyesen megvan feszítve, húzza meg a vezetőlap anyacsavarját. Amennyiben nincs meghúzva a vezetőlap mozog és a lánc megfeszítése fellazul. Ez növeli a visszalökés veszélyét és a fűrész megsérülését okozhatja. **Figyelmeztetés:** Az új lánc megnyúlik. Az új láncot az első működés perceiben ellenőrizze. A láncot hagyja kihűlni és utána újból végezze el a kalibrációt.

Lánc olajozása

A fűrész minden használata előtt ellenőrizze az olaj szintjét. Biztosítsa, hogy az olajtartályban mindig elég olaj legyen.

13. FÁK ÁGAINAK RITKÍTÁSA A LÁNCFŰRÉSSZEL

1. A fűrész tartsa össze a hosszabbító kábellel. A hosszabbítókábel dugóját dugja be az áramforrásba. Mindig használjon megfelelő munkaruhát.
2. A fűrész tartsa mindkét kezében. A fűrész használatközben a fűrész csak az előírt helyeken tartsa. (lásd 7. ábra). A fűrész jól tartsa. A hüvelyk ujjával és ujaival átfogva tartsa a fűrész fogantyúját és rúdját.
3. Biztosítsa a lábak jó helyzetét. Súlyát tartsa egyenletesen mindkét lábán.
4. Hogy a készüléket be lehessen kapcsolni előbb nyomja be a reteszelt és azután a ki /bekapcsolót (lásd ábra 8). Így bekapcsolódik a fűrész. A ki/bekapcsoló kinyomásával a láncfűrész kikapcsolódik. Biztosítsa, hogy az elő vágás megérkezéséig a fűrész teljes sebességgel szaladjon.

FIGYELMEZTETÉS: A fűrész támasztásához mindig használja az ütköző felületet a vágófejen!

Vágás megkezdésekor vezesse a forgó láncot a fához. A láncfűrész tartsa szilárdan a kezeiben, hogy megakadályozza a fűrész esetleges kiugrását vagy kicsúszását (oldal mozgását).

5. A láncfűrész vezesse gyenge nyomással Láncfűrész ne terhelje túl. Fordított esetben a motor túl lehet terelve és kiéghet.

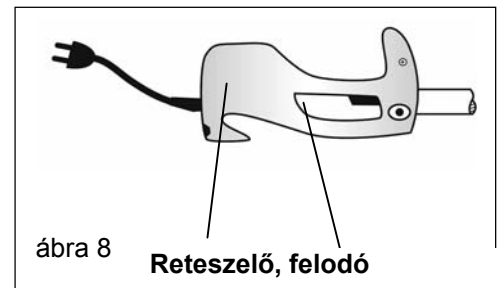

6. A láncfűrész húzza ki a vágásból még akkor mikor teljes sebességgel fut. A láncfűrész az indító nyomásával kapcsolja ki. A láncfűrész csak nyugalmi állapotában szabad eltenni.

FIGYELMEZTETÉS:



- Akadályozza meg a fűrész visszalökését. A visszalökés nehéz balesetet okozhat.
- A láncfűrész ne használja, létrán állva vagy más instabil berendezésről, vagy instabil helyzetből
- Hívjon szakembert segítségül amennyiben a körülmények nagyobb gépek használatát igénylik.

14. TISZTÍTÁS ÉS KARBANTARTÁS

FIGYELMEZTETÉS: Tartsa be a láncfűrész karbantartási utasításait Azokat a karbantartási műveleteket melyek az utasításokban nincsenek leírva a márkaszerviz végzi..

Fűrésztest tisztítása

A fűrész felületét tartsa tisztán. Használjon gyenge szappanos vízbe áztatott puha ruhát . A fűrész testét törölje le vele.

FIGYELMEZTETÉS:

A láncfűrész karbantartás előtt húzza ki a dugaszaljból. Áramütés vagy a forgó láncsal való érintkezés nehéz sérülést okozhat.

A lánc fogai élesek. Munkaközben a láncsal mindig viseljen védő kesztyűt

Fűrésztest tisztítása

A fűrésztestet ne merítse folyadékba.

Ne használjon ammóniát, klórt vagy csiszolóport tartalmazó tisztítószeret. Ne használjon klórt, szénkloridot, kerozint vagy benzint tartalmazó tisztító oldatokat.

15. VEZETŐLAP ÁPOLÁSA

A vezetőlap leggyakoribb problémája az egyenlőtlen kopás. A fűrész vágó részeinek szakszerűtlen ápolása és mélység határoló helytelen köszörülése azt növelheti. Amennyiben erről az esetről van szó, vezetőlapot cserélje ki. Vezetőlapot köszörülés előtt nézze át. Elkopott vagy sérült vezetőlap nem biztonságos és megrongálhatja a láncot, ezért nem használható!

16. VEZETŐLAP RENDSZERES KARBANTARTÁSA

1. A láncfűrészről vegye le a vezetőlapot.
2. Időnként távolítsa el a fűrészport a vezetőléc bevágásaiból. Erre használjon tapasztó kést vagy drótot.
3. Az olajhornyokat tisztítsa minden használat után.
4. Távolítsa el az egyenlőtlen kopást a vezetőléc oldalán. A sarkak egyenes reszelésére használjon lapos reszelőt.
5. A vezetőlapot újból ne tegye fel amennyiben elgörbült vagy repedt. Amennyiben a sín belső bevágása nagyon kopott.

Figyelmeztetés: A kicserélendő vezetőlap kapható mint pótalkatrész.

Fűrészlánc ápolása.**FIGYELMEZTETÉS:**

Láncfűrész karbantartás előtt kapcsolja le a hálózatról. Áramütés vagy forgó láncsal való érintkezés nehéz balesetet okozhat.

A lánc fogai élesek. Munkaközben a láncsal mindig viseljen védő kesztyűt

A fűrészláncnak mindig élesnek kell lennie! A vágás ekkor gyorsabb és biztonságosabb

Tompá fűrészlánc főlegesen növeli a lánckerék, vezetőlap, lánc és motor kopását. A lánc akkor tompa, ha a fűrész nyomni kell a fára és a vágás eredménye csak fűrészpor és néhány nagyobb szilánk.

Fűrészlánc cseréje

A láncot cserélje ki, ha a vágó elemek ismételt köszörülés után nagyon kopottak vagy fen áll a lánc elszakadásának veszélye. Cseréje csak a kézikönyvben jóváhagyott pótláncot használja. A lánc cseréjekor ki kell cserélni a lánckereket is. A lánc így rendesen lesz meghajtva. Figyelmeztetés: Az adott láncot és lánckereket meglehet kapni mint pótalkatrészt és tartozékot.

17. TÁROLÁS

Amennyiben a fűrész több mint 30 napig van tárolva a következő műveleteket kell elvégezni:

1. Engedje ki az olajtartályt.
2. Vezetőlapot és láncot tisztítsa ki. Vezetőlapot és láncot tisztítsa ki petróleummal vagy gyenge szappanos oldattal.
3. Vezetőlapot szárítsa ki.
4. A láncot tegye a olajjal töltött tartályba. Így megelőzi a rozsdásodást.
5. A vezetőlapot vékonyan olajozza be.
6. Fűrész külső részét tisztítsa gyenge szappanos vízbe áztatott puha ruhával.
7. Láncfűrésztestet tegye el magas és zárt helyre úgy, hogy gyerekek ne férjenek hozzá.
8. A láncfűrésztestet tegye száraz helyre műanyag táskába vagy a vezetőlapot védőburkolatba.

Hibák elhárítása:

FIGYELMEZTETÉS: Láncfűrész karbantartása előtt kapcsolja le a hálózatról. Áramütés vagy forgó láncsal való érintkezés nehéz balesetet vagy halált is okozhat.

HIBA	LEHETŐ OKOK	HIBÁK ELHÁRÍTÁSA
A fűrész megy, de nem vág	A lánc a vezetőlapra fordítva van felszerelve	Lásd -vezetőlap és fűrészlánc felszerelése.
A fűrész csak akkor vág, ha sebessége megfelelő, eredménye néhány szilánk néhány nagyobb töredékkel.	Lánc tompa	Lásd. - fűrészlánc élesítése
Fűrész lassan fut és könnyen bekelődött	Nagyon alacsony feszültség	A hosszabbító kábel nincs jól méretezve (lásd Hosszabbító vezeték)
A fűrész motorja az indító lenyomása után nem indul	<ol style="list-style-type: none"> 1. A kapcsoló biztosítéka nem lett lenyomva 2. A hosszabbítókábel csatlakozása fellazult 3. Nyitott biztosíték automata vagy kapcsoló 4. Motor kefeje elkopott. 5. A fűrész áramköre nyitott. 	<ol style="list-style-type: none"> 1. A kapcsoló biztosítékát korábban nyomja le mint az indítót. 2. Ellenőrizze a kábelt 3. Ellenőrizze a biztosíték automatát vagy kapcsolót. 4. Hívja fel a márkaszervizt 5. Hívja fel a márkaszervizt
A fűrész motorja fut, de a lánc nem mozog.	Hibás fogaskerék	Hívja fel a márkaszervizt szerviz
Lánc nincs olajozva	<ol style="list-style-type: none"> 1. Eldugult olaj horony a vezetőlapon. 2. Nagyon sűrű olaj 	<ol style="list-style-type: none"> 1. Vegye le a vezetőlapot és tisztítsa ki a olaj horonyt. 2. Használjon megfelelő olajat (lásd. Olajtartály feltöltése).
A lánc fellazul a vezetőlapon	<ol style="list-style-type: none"> 1. Fűrészlánc nagyon laza. 2. Vezetőlap és lánc rosszul van összeszerelve 	<ol style="list-style-type: none"> 1. Láncot húzza meg. Lásd. Lánc kalibrációja és megfeszítése (28 oldal) 2. Lásd -vezetőlap és fűrészlánc felszerelése.
A fűrész füstöl	A fűrész megsérült A fűrész ne használja	Hívja fel a márkaszervizt szerviz
A fűrészből folyik az olaj	Olajtartály fedele nincs lezárva	Olajtartály fedelét húzza meg Figyelmeztetés: Az olajtartályt ürítse ki, ha a fűrész nincs használva.

Megfelelőségi nyilatkozat EU

EC Declaration of Conformity

Ezennel kijelentjük,
We herewith declare,

Güde GmbH & Co. KG
Birkichstraße 6, 74549 Wolpertshausen, Germany

hogy az alább megnevezett készülékek koncepciója és szerkezete melyeket forgalmazunk megfelelnek a EU higiéniai és biztonsági alapfeltételeinek

that the following Appliance complies with the appropriate basic safety and health requirements of the EC Directive based on its design and type, as brought into circulation by us.

Készülékek olyan megváltoztatása esetén, amely nem volt velünk megbeszélve, ez a nyilatkozat elveszti érvényességét

*In a case of alternation of the machine, not agreed upon by us, this declaration will loose its validity.
loose ist validity.*

Készülék megjelölése: - GAK 600 magassági gallyazó

Megrendelési sz. -94017
Article-No.:

Megfelelő EU irányelv: - EU 89/336/EEC irányelv
Applicable EC Directives: - EU 73/23/EEC irányelv
- EU 98/37/EEC irányelv

Összehangolt szabványok -EN 55014-1(VDE 0875 rész 14-1) :1999-10
Applicable harmonized -EN 61000 -3-2 (VDE 0838 részt-2):1998-10
- standard -EN 61000-3-2A14 (VDE 0838 rész 2A/14):2001-0
-EN 61000-3-11(VDE 0838 rész 11):2001-04
-EN 55014-1:1993+A1:1997+A2:1999
-EN 61000-32:1995+Corrigendum:1997+A1
-1998+A2:1998
-EN61000-3-11:2000

Ort

Székhely:

Dátum/ gyártó aláírása:

Date/Authorized Signature:

Alulírott adatai

Wolpertshausen

21/05/2007,

Arnold, ügyvezető

