



GV 1500 E



D GB F DK

CZ SK NL I

NOR S H HR

SLO



94121

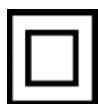

Güde GmbH & Co. KG
Birkichstraße 6
D-74549 Wolpertshausen

www.guede.com

Güde Scandinavia A/S
Engelsholmvej 33
DK-8900 Randers

www.guede.com

UNICORE nářadí s.r.o.
P.O.Box 8
Pořemická 120
CZ-360 05 Karlovy Vary
www.unicore.cz

GÜDE Slovakia s.r.o
Podtúreň-Roveň 208
SK-033 01 Liptovský Hrádok

www.guede.com

Mielőtt a gépet üzembe helyezik, olvassák el figyelmesen a használati utasítást.

A.V. 2

Részleges utánnymotatás is csak kizárólag engedéllyel.

Műszaki változások fenntartva.

© Güde GmbH & Co. KG - 2005

Tartalom

Elnevezés	Oldal
1 Gép	2
1.1 A szállítmány tartalma.....	3
1.2 Garancia.....	3
2 Általános biztonsági utasítások	3
2.1 Hogyan viselkedjen veszély esetén.....	3
2.2 A gépen lévő szimbólumok.....	4
2.3 A rendeltetésnek megfelelő használat.....	5
2.4 Maradékveszély és biztonsági intézkedések.....	5
2.4.1 Műszaki maradékveszély.....	5
2.4.2 Elektromos maradékveszély.....	5
2.4.3 További veszélyek.....	5
2.4.4 Likvidáció.....	6
2.5 Kezelési követelmények.....	6
2.5.1 Szakképzettség.....	6
2.5.2 Minimális korhatár.....	6
2.5.3 Oktatás.....	6
3 Műszaki adatok	6
4 Szállítás és raktározás	6
5 Szerelés és az első üzembehelyezés	7
5.1 Az üzembehelyezést illető biztonsági utasítások.....	8
5.2 Szerelési eljárás.....	8
6 Működtetés	9
6.1 Működtetési biztonsági utasítások.....	10
6.2 Utasítás lépésről lépésre.....	10
7 Működészavarok – okok- eltávolításuk	10
8 Szemle és karbantartás	11
8.1 Szemle és karbantartási biztonsági utasítások.....	11
8.2 Szemle és karbantartási terv.....	11
9 Náhradní díly	11

Igyekszünk gyártmányainkat állandóan tökéletesíteni. E miatt a műszaki adatok és tervrajzok megváltozhatnak!

1 Gép

A nagy teljesítményű vertikutátor eltakarítja a gyepléletről a növény, moha és gyom maradványokat. A vágás magassága, nagy teljesítményű villanymotor, acél kés. Jó minőségű műanyag burkolat, kétpontú biztonsági kikapcsoló kábelhúzó tehermentesítővel, fogantyú, melyet szét lehet szerelni két részre, ami a raktározási helyet megtakarítja.

1.1 A szállítmány tartalma

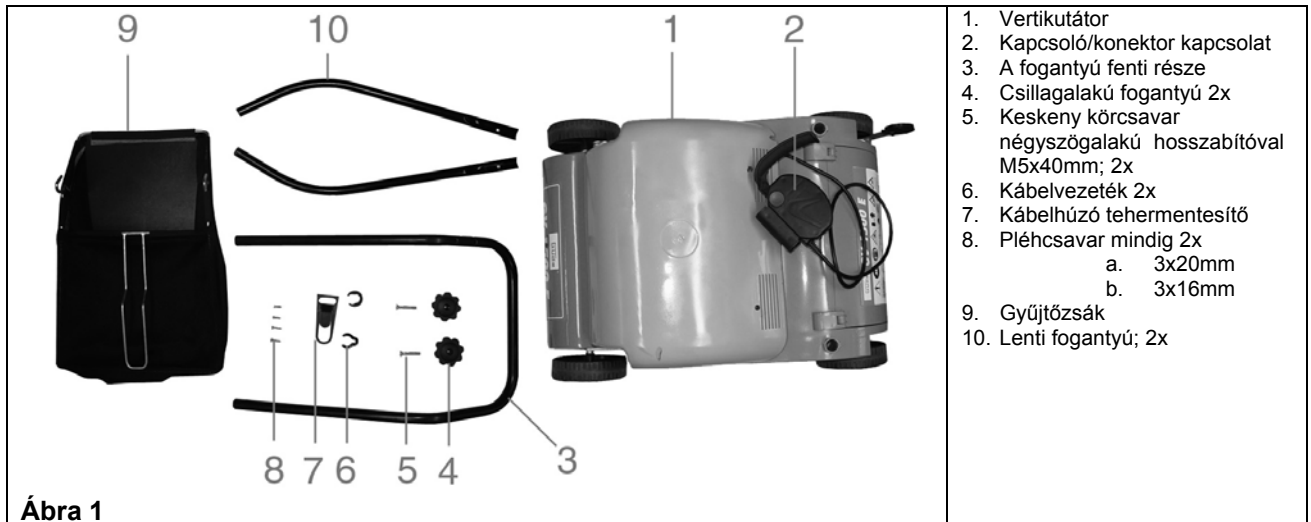

Ábra 1

1.2 Garancia

Garancia a mellékelt garancialevél szerint.

2 Általános biztonsági utasítások

A gép használata előtt a használati utasítást nagyon figyelmesen át kell tanulmányozni. Ha bekapcsolás és használat esetén kétségei lennének, forduljon a gyártóra (a szervizosztályra).

A MAGASSZINTŰ BIZTONSÁG ÉRDEKÉBEN GONDOSAN TARTSA BE AZ ALÁBBI UTASÍTÁSOKAT:

VIGYÁZAT!

- Minden munka, tisztítás, vagy javítás előtt, feltétlenül húzza ki a dugvillát a konektorból.
- Ha a géppel dolgozik, viseljen mindig erős, csúszástgátló talppal ellátott munkacipőt.
- A munka kezdete előtt mindig ellenőrizze, hogy tiszta-e a munkaterület. Távolítsa el mindent, ami belecsavarodhat a gépbe, vagy amit a gép elhajíthat.
- A gépet ne használja nedves, vagy esős időben.
- A munka kezdete előtt mindig ellenőrizze, nincs-e megrongálódva a gép, vagy az elektromos csatlakozó. A gépet kizárólag hibátlan állapotban lehet üzemeltetni.
- A géppel való munka közben nem szabad más személyeknek, főleg gyermekeknek és állatokban a gép közelében tartózkodni.
- A gépet nem szabad felügyelet nélkül hagyni. A munka befejeztével, vagy munkaszünetekben mindig kapcsolja ki a vezetékét az áramkörből.
- Dolgozzon megfelelő nappali világosság, vagy megfelelő megvilágítás mellett.
- A gyűjtőzsák eltávolításakor várjon, míg a motor teljesen megszűnik működni.
- A forgó alkatrészekről tartsa magát megfelelő távolságban.
- Munka közben ügyeljen arra, hogy a hosszabító kábel a késtől elegendő távolságban legyen.
- A gép használata alatt mindig viseljen fülvédőt és védő szemüveget.

Kizárólag olyan géppel dolgozzon, mely az áramkörbe védő automatikus kapcsolóval (FI) van bekötve!

2.1 Hogyan viselkedjen veszély esetén

Sebesülés esetén igyekezzen szükséges első segínyt nyújtani, s a lehetőleg leggyorsabban forduljon szakorvoshoz.



A sebesültet védje további sebesülések ellen és helyezze nyugalmi helyzetbe.

2.2 A gépen lévő szimbólumok



A szimbólumok magyarázata

Ebben az utasításban és /vagy a gépen a következő szimbólumokat használják:

A gyártmány biztonsága:

					
A gyártmány megfelel az illető EU normáknak	A gép védő szigeteléssel van ellátva				



Tiltalmak:

					
Általános tilalom (más piktogrammal együtt)	Tilos a kábelnél fogva húzni.	Nem szabad nedves környezetben használni.			





Figyelmeztetés:

					
Figyelmeztetés/vigyázz	Figyelmeztetés magas feszültségre	Figyelmeztetés a gép forgó részeire	Figyelmeztetés vágási sebesülésre	Figyelmeztetés a gép által elhajított tárgyakra	Tartsa be a biztonságos távolságot



Utasítás:

					
Használjon védőszemüveget	Használjon fülvédőt	Viseljen védő munkacipőt	Kinyitás előtt kikapcsolni az áramkörből	Használat előtt olvassák el a használati utasítást	







Természetvédelem:

					
A hulladékot ekológiailag kártalanítsa	A kartonsomagolást adja át reciklációra az illető hulladékgyűjtőbe.	Hibás és/vagy likvidációra szánt villamos és elektromos műszereket adja át reciklációra az illető hulladékgyűjtőbe.	Zöld pont–Duális szisztéma Deutschland AG		

Csomagolás:

					
Óvja esőtől	A csomag elhelyezési iránya - felfelé	Vigyázz törékeny			

Műszaki adatok:

					
Dugvilla	Fordulatszám/perc	Súly	Zajmérték adat	Motorteljesítmény	Fogásszélesség

2.3 A rendeltetésnek megfelelő használat

A vertikutátor kizárólag a gyeplévegősítésére használandó. A gyepeken moha és gyomréteg keletkezik, mely felhasználja a talajban lévő levegőt. A vertikutáció megbontja ezt a felületet, s a gyeplévegő újra lélegezhet, ugyanis a gyökerekhez könnyebben hozzájutnak a tápanyagok, az oxigén és a víz.

A gyártó nem felel azokért a károkért, melyek az általános érvényes előírások és a használati utasításban foglalt utasítások megszegésével keletkeztek.

2.4 Maradékveszély és biztonsági intézkedések

2.4.1 Műszaki maradékveszély

Veszély	Keletkezik	Biztonsági intézkedés /ek	Maradékveszély
Elvágás, levágás	A forgó kések súlyos vágási sebeket okozhatnak, esetleg levághatják az egyes testrészeket.	Soha ne dugja be a kezét a burkolat alá addig, amíg a gép működik.	
Befogás, felcsavarás	A forgó kések befoghatják a kábelt, felcsavarhatják, vagy elvághatják.	Munka közben tartózkodjon a kábeltől elegendő távolságban és a géppel ne menjen keresztül rajta.	

2.4.2 Elektromos maradékveszély

Veszély	Keletkezik	Biztonsági intézkedés /ek	Maradékveszély
Közvetlen elektromos kontakt	A kábelt a kés elvághatja.	Kizárólag automatikus kapcsolóval (FI) ellátott csatlakozót használjon.	

2.4.3 További veszélyek

Veszély	Keletkezik	Biztonsági intézkedés /ek	Maradékveszély
Elhajított tárgyak, vagy folyadék	Elhajított kövek, vagy talaj sebesülést okozhatnak.	Ügyeljen arra, hogy az ürítónyílás fedele be legyen zárva és a gyűjtőzsák rendesen fel legyen akasztva.	
Személyek elcsúszása, botlása, vagy leesése	A géppel hátrafelé haladás közben elbotolhat, s a gép elkaphatja a lábát.	A géppel kizárólag előre mozogjon.	

2.4.4 Likvidáció

A likvidációt a gépen, ill. a csomagoláson lévő piktogramok utasítása szerint kell véghez vinni. Az egyes piktogramok értelme a „A gépen levő szimbólumok” fejezetben van megmagyarázva.

2.5 Kezelési követelmények

A gép üzemeltetése előtt az üzemeltető köteles figyelmesen elolvasni a használati utasítást.

2.5.1 Szakképzettség

Szakképzett személy általi részletes szakmai felvilágosításon kívül a gép használatához semmiféle speciális kiképzés nem szükséges.

2.5.2 Minimális korhatár

A géppel csak 16 éven felüli személyek dolgozhatnak.
Kivételt képeznek a tanulók, akik a mester felügyelete alatt szakkiképzésen vesznek részt, s tanulják kezelni a gépet.

2.5.3 Oktatás

A gép kezeléséhez csak megfelelő szakfelvilágosításra van szükség. Speciális iskolázás nem kötelező.







3 Műszaki adatok

Bekapcsolás:	230 V/50 Hz
Az áramkör teljesítménye:	1500 W
Fordulatszám üresjáratnál:	2800 U/min
Fogásszélesség:	300 mm
A vágásmagasság beállítása:	6 fok
A fűtőló tartalma:	ca. 25 l
Védelmi osztály:	IP 33
Az akusztikai teljesítmény szintje:	84 ks(A)
Súly:	kb. 18 kg
Gyártási szám:	94121

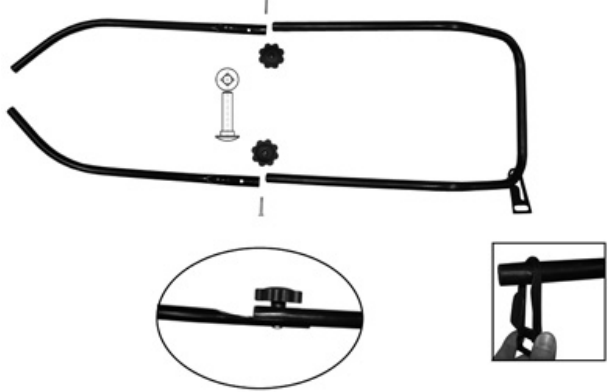
4 Szállítás és raktározás

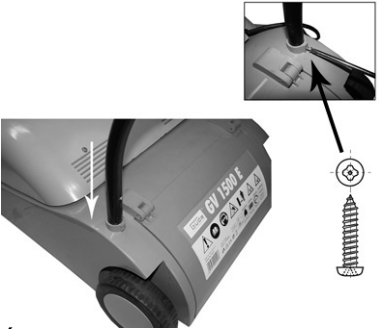
- Szállításnál a gép állandóan ki legyen kapcsolva az áramforrásból.
- A gép tolásakor a késnek nem szabad a talajt érintenie, tehát a vágásmagasságot megfelelően változtassa meg.
- A gépet használat után gondosan tisztítsa meg.
- A gépet tiszta száraz helyen tartsa.

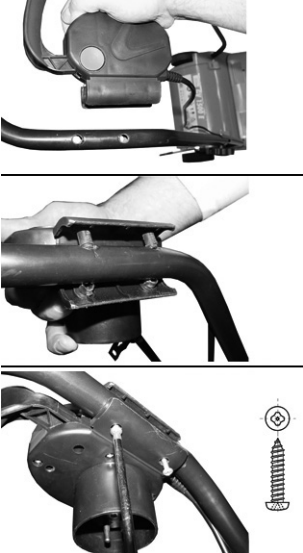
5 Szerelés és az első üzembehelyezés

<p>Szerelési csoport 1</p>  <p>Ábra 2</p>	<p>A szállítmány tartalma</p> <p>Ábra 1 – Poz. 3 Ábra 1 – Poz. 4 / 2x Ábra 1 – Poz. 5 / 2x Ábra 1 – Poz. 7 Ábra 1 – Poz. 10 / 2x</p>		
<p>Szerelési csoport 2</p>  <p>Ábra 3</p>	<p>Szükséges szerelési csoportok</p> <p>Szerelési csoport 1</p>	<p>A szállítmány tartalma</p> <p>Ábra 1 – Poz. 1 Ábra 1 – Poz. 8b / 2x</p>	
<p>Szerelési csoport 3</p>  <p>Ábra 4</p>	<p>Szükséges szerelési csoportok</p> <p>Szerelési csoport 2</p>	<p>A szállítmány tartalma</p> <p>Ábra 1 – Poz. 2 Ábra 1 – Poz. 8a / 2x</p>	

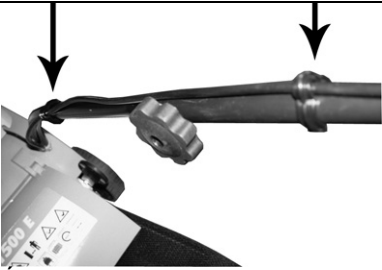
Szerelési csoport 4	Szükséges szerelési csoportok	A szállítmány tartalma	
 <p>Ábra 5</p>	Szerelési csoport 3	Ábra 1 – Poz. 6 / 2x	

Szerelési csoport 5	Szükséges szerelési csoportok	A szállítmány tartalma	
 <p>Ábra 6</p>	Szerelési csoport 4	Ábra 1 – Poz. 9	

5.1 Az üzembehelyezést illető biztonsági utasítások

Ügyeljen arra, hogy minden csavarozott összeköttetés rögzített legyen és kizárólag a „szállítmány tartalmában” felsorolt alkatrészeket használja.



A gép első startolása előtt a vágásmagasságot a legalacsonyabb fokra állítsa be, megakadályozza így a gép megrongálódását.

5.2 Szerelési eljárás

Az egyes alkatrészeket a megadott sorrendben szerelje fel. Tartsa be az alkatrészek illetékes ábrák szerinti megfelelő helyzetét.

6 Működtetés

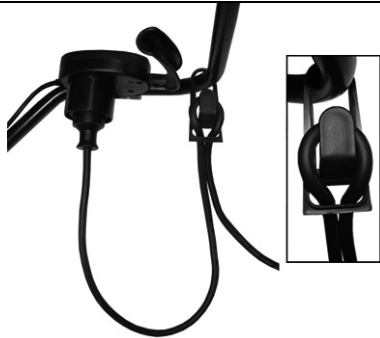

Ábra 7

Kábelhúzó tehermentesítő

Hogy a kapcsoló kábel véletlenül ki ne húzódjon a kapcsoló/dugvilla kapcsolatból, győződjön meg, hogy a kapcsoló kábel eléggé oda van-e erősítve a kábelhúzó tehermentesítőhöz.



Minden elektromos csatlakozónak, pl. hosszabító kábelnek vízhatlannak és kinti használatra jóváhagyottnak kell lennie.

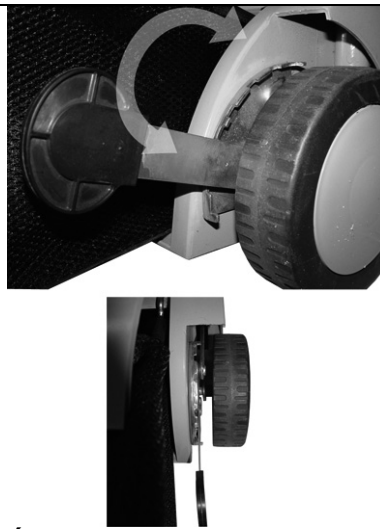

Ábra 8

A vertikutátor magassága beállítása

A vertikutátor magasságát az emelőkar raszteren való tologatásával kell beállítani. A vágásmélységet hat különböző helyzetre lehet beállítani.

- Az emelőkar lefelé mozgásával a vágásmélység növekszik.
- Az emelőkar felfelé mozgásával a vágásmélység csökken.



A motor bekapcsolásakor a vertikutátort csak abban az esetben szabad ledönteni, ha ez a motor működésbe lépéséhez szükséges és a használatól kizárólag ellenkező irányba.

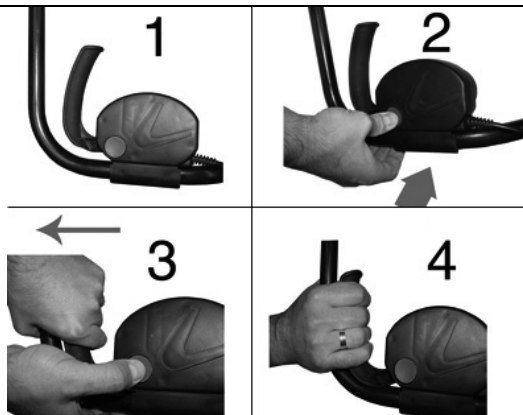

Ábra 9

A gép be/kikapcsolása

Vertikutátoron biztonsági kikapcsoló van. A gombot (2) be kell nyomni, s a benyomott gombbal irányíthatja a bekapcsolókart (3). Utána elengedheti a gombot. Ha a bekapcsolókart elengedi, a gomb visszatér az eredeti helyzetbe és a gép ki lesz kapcsolva.



A motor bekapcsolásakor a vertikutátort csak abban az esetben szabad ledönteni, ha ez a motor működésbe lépéséhez szükséges és a használatól kizárólag ellenkező irányba.



Figyelmeztetés:

A vertikutáció előtt a fűvet kb. 40 mm-re vágják le. A vertikutátort csak száraz gyepre használják. A gyp vertikutációra legmegfelelőbb az április elejétől szeptember közepéig tartó vegetációs időszak. A vertikutációt évente legalább egyszer el kell végezni. Közvetlenül a vertikutáció után ajánlatos trágyázni, hogy gyönyörű gypszőnyegünk legyen.

6.1 Működtetési biztonsági utasítások

- A gép használata előtt figyelmesen tanulmányozza át a használati utasítást.
- Ügyeljen arra, hogy a biztonsági utasítás be legyen tartva.
- Felelősségteljesen viselkedjen más személyek iránt.
- Vigyázzon, hogy a bekapcsoló kábel ne akadjon be, vagy a kés el ne vágja.
- A gép késekkel van ellátva, mely bebiztosítja, hogy a kések az üzemeltető kapcsoló lazulásakor 3 másodperc alatt megállnak. Semmiképpen ne próbálja megállítani a késeket, vagy a gépet a még forgó késekkel oldalra dönteni. Várjon, míg a kések maguktól megállnak.
- Abban az esetben, ha a kések idegen testtel kerülnének kapcsolatba, az üzemeltető kapcsolót azonnal kapcsolja ki és a gépet kapcsolja ki az áramkörből. Ha a kések megálltak, ellenőrizze, nem rongálódott-e meg a gép. A munkát csak nem megrongált géppel folytathatja.
- Munka közben járjon, ne fusson.
- Munka közben csak előre haladjon. A gépet soha ne húzza hátrafelé, maga után.
- Lejtőn csak széltében vertikutáljon, soha se felfelé és lefelé. Főleg irányváltáskor legyen nagyon óvatos.
- Az esetben, ha a munkahelyre gyepesítetlen területen kell keresztül mennie, jövetelkor és távozáskor a késeknek nem szabad üzemben lenniük.

Kizárólag olyan géppel dolgozzon, mely az áramkörbe védő automatikus kapcsolóval (FI) van bekötve!

6.2 Utasítás lépésről lépésre

1. A vertikutátort helyezze a gyepre, ahol dolgozni fog, s a vágásmagasságot állítsa be a legalacsonyabb fokra.
2. Ügyeljen arra, hogy a gyűjtőzsák fel legyen szerelve és az üritőnyílás fedele be legyen zárva.
3. A vertikutátort kapcsolja be az áramkörbe és a kábelt akassza fel a kábelhúzó tehermentesítőre.
4. A kapcsoló/ dugvilla kapcsolaton lévő blokkoldó gombot nyomja le, s egyidejűleg húzza meg a bekapcsolókart.
5. Állítsa be a kívánt vágásmélységet és a zöld terepen egyenletes sebességgel dolgozzon. Vigyázzon, hogy a kapcsolókábelt a kések ne kapják be.
6. A munka végétével újra állítsa be a vágásmélységet a legalacsonyabb fokra, s a gépet kapcsolja ki az áramkörből, majd tisztítsa meg.

7 Működészavarok – okok- eltávolításuk

VIGYÁZZ: ELŐSZÖR MINDIG ELLENŐRIZZE A TERHELÉSI BIZTOSÍTÉKOKAT!

Működészavar	Okok	Eltávolításuk
A gép nem működik	<ol style="list-style-type: none"> 1. A gép helytelenül van bekapcsolva 2. A hosszabító kábel megrongálódott 	<ol style="list-style-type: none"> 1. Lásd. a „Kezelés” fejezetet 2. Ellenőrizni, esetleg kicserélni a kábelt
A gép megszakításokkal működik	<ol style="list-style-type: none"> 1. A hosszabító kábel megrongálódott 2. A gép belsejében lévő kapcsolat megrongálódott. 	<ol style="list-style-type: none"> 1. Ellenőrizze, esetleg cserélje ki a kábelt. 2. Lépjen kapcsolatba a szervizközponttal.
A gép rendkívül vibrál	<ol style="list-style-type: none"> 1. A forgó részek nincsenek kiegyensúlyozva. 	<ol style="list-style-type: none"> 1. Ellenőrizze, nincsenek-e megrongálódva a forgó részek.
A gyűjtőzsák nem fogad be fűvet	<ol style="list-style-type: none"> 1. A tároló túl van terhelve 2. A gyep túlságosan nedves 	<ol style="list-style-type: none"> 1. Üritse ki a tárolót, s utána folytassa a munkát. 2. Várjon, míg kiszárad a gyep.

8 Szemle és karbantartás

8.1 Szemle és karbantartási biztonsági utasítások

Kizárólag rendszeresen és helyesen karbantartott gép lehet megbízható segítség. Megfelelőtlen karbantartás váratlan baleseteket és sérüléseket okozhat.

- Minden munka kezdete előtt kapcsolja ki a gépet az áramkörből!
- A tisztításhoz soha ne használjon érdes tisztítószeret. A gépet megrongálhatja, vagy tönkre teheti.

8.2 Szemle és karbantartási terv

Időszakok	Eljárás	Esetleges továbbiak
A munka kezdete előtt	<ul style="list-style-type: none"> • A kerekeket és a kések tengelyét olajozza meg. 	2.
A munka befejezése után	<ul style="list-style-type: none"> • A fű és talajmaradékokat kefével, vagy élettlen tárgy segítségével távolítsa el a gép forgó részeiből. • A gép burkolatát puha törölő ruhával törölje le. • Nagyobb szennyeződéseket puha, szappanos vízbe mártott törölő ruhával távolíthat el. 	

9 Náhradní díly



Az alkatrészek reklamációja és megrendelése az illető szervíz úrlappal az alábbi címen gyorsan és operatívan lesz elintézve

<http://www.guede.com/support>

Az űrlapot szintén kikérheti a:

Tel.: +49 (0) 79 04 / 700-0

Fax: +49 (0) 79 04 / 700-250

E-Mail: info@guede.com

EG-Konformitätserklärung

ES Hasonlóssági nyilatkozat

Hiermit erklären wir,
Ezennel kijelentjük,

Güde GmbH & Co. KG
Birkichstraße 6, 74549 Wolpertshausen, Germany

Dass die nachfolgend bezeichneten Geräte aufgrund ihrer Konzipierung und Bauart sowie in der von uns in Verkehr gebrachten Ausführungen den einschlägigen, grundlegenden Sicherheits- und Gesundheitsanforderungen der EG-Richtlinien entsprechen.

hogy a lentiekben megjelölt gépipari termék, koncepciója és konstrukciója, az általunk forgalomba kerülő kivitelezésben, megfelel a vonatkozó biztonsági és higiéniai EU-s szabályzatok alapkövetelményeinek.

Bei einer nicht mit uns abgestimmten Änderung der Geräte verliert diese Erklärung ihre Gültigkeit.

A gépen, tudtunk és hozzájárulásunk hiányában végzett módosítások a jelen nyilatkozat hatályvesztését eredményezi.

Bezeichnung der Geräte: - GV 1500 E
A gép megnevezése:

Artikel-Nr.: - 94121
Termékszám:

Einschlägige EG-Richtlinien: - EG-Maschinenrichtlinie 98/37/EG
Alkalmazott EU előírások: - EG-Niederspannungsrichtlinie 73/23/EWG
- EG-Richtlinie Elektromagnetische
Verträglichkeit 89/336/EWG mit Änderungen
- EG-Richtlinie 93/68/EWG
- EG-Richtlinie 2000/14/EG

Angewandte harmonisierte Normen:
Felhasznált harmonizációs szabványok:

Datum/Herstellerunterschrift: 10.11.2005
Dátum/Gyártó aláírása

Angaben zum Unterzeichner: Hr. Arnold, ordförande
Az aláíró személy adatai:

