



GE 1650



DE GB FR DK

NL NO SE CZ

SK IT HU HR

SI BG RO RS

BA

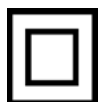

94137

Güde GmbH & Co. KG
Birkichstraße 6
D-74549 Wolpertshausen

www.guede.com

Güde Scandinavia A/S
Engelsholmvej 33
DK-8900 Randers

www.guede.com

Güde CZCH, s.r.o.
Počernická 120
CZ-36005 Karlovy Vary

www.guede.com

GÜDE Slovakia s.r.o
Podtúreň-Roveň 208
SK-033 01 Liptovský Hrádok

www.guede.com

Güde Hungary Kft.
Kossuth L. út 72
H-84020 Zirc

www.guede.com

DE	Lesen Sie bitte diese Bedienungsanleitung sorgfältig durch, bevor Sie das Gerät in Betrieb nehmen.	Seite 5-10
GB	Kindly read this instruction manual carefully before putting the unit in operation.	Page xx-xx
FR	Avant de mettre l'appareil en marche, lisez attentivement cette notice, s'il vous plaît.	Page xx-xx
DK	Læs venligst denne betjeningsvejledning før De begynder at bruge maskinen.	Side xx-xx
NL	Vóór ingebruikneming van het apparaat deze gebruiksaanwijzing aandachtig doorlezen.	Pagina xx-xx
NO	Vennligst les nøye gjennom denne bruksanvisningen før du benytter apparatet.	Side xx-xx
SE	Innan du sätter igång maskinen, läs noga dessa bruksanvisningsinstruktioner.	Sida xx-xx
CZ	Dříve než uvedete přístroj do provozu, přečtěte si prosím pečlivě tento návod k obsluze.	Strana xx-xx
SK	Skôr než uvediete prístroj do prevádzky, prečítajte si prosím dôkladne tento návod na obsluhu.	Strana xx-xx
IT	Prima di mettere l'apparecchio in esercizio, leggere attentamente il presente Manuale d'Uso, per favore.	Pagina xx-xx
HU	Mielőtt a gépet üzembe helyezik, olvassák el figyelmesen a használati utasítást.	Oldal xx-xx
HR	Prije prvog stavljanja stroja u rad neophodno je pročitati sve informacije i upute navedene u Naputku za uporabu.	Strana xx-xx
SI	Pred uvedbo naprave v pogon, natančno preberite priloženo navodilo za uporabo.	Stran xx-xx
BG	Преди да въведете уреда в действие, моля прочетете старателно това упътване за обслужване.	Страница xx-xx
RO	Înainte de a pune aparatul în funcțiune, citiți vă rog cu atenție aceste instrucțiuni de deservire.	Pagina xx-xx
RS	Pre prvog stavljanja uređaja u rad, neophodno je da pročitate sve informacije i uputstva navedene u Uputstvu za korišćenje.	Strana xx-xx
BA	Prije prvog uključivanja mašine u radni proces, obavezno je potrebno, da se pročitaju sve informacije i upustva koja su navedena u Uputstvu za upotrebu.	Strana xx-xx

A.V. 2

Nachdrucke, auch auszugsweise, bedürfen der Genehmigung.

Technische Änderungen vorbehalten.

Reprint, even partial, requires permission.

Technical changes reserved.

Toute réimpression, même partielle,

nécessite une autorisation.

Modifications techniques réservées.

Modifications techniques réservées. Eftertryk, også delvist, kræver tilladelse.

Forbehold for tekniske ændringer.

Voor nadruk en uittreksels is toestemming vereist.

Technische wijzigingen voorbehouden.

Eftertrykk, også utdrag, trenger godkjennelse.

Forbeholdt tekniske endringer.

Eftertryck, även delvis, kräver tillstånd.

Vi förbehåller oss rätten till tekniska förändringar.

Dotisky, a to i částečné, vyžadují povolení.

Technické změny vyhrazeny.

Dotlačky, a to aj čiastočné, vyžadujú povolenie.

Technické zmeny vyhradené.

La riproduzione, anche parziale, richiede l'autorizzazione. Modifiche tecniche riservate.

Részleges utánnymtatás is csak kizárólag engedéllyel.

Műszaki változások fenntartva.

Tiskanje djelomičnih ili cijelih uputa je zabranjeno bez

prethodne dozvole proizvođača.

Tehničke izmjene pridržane.

Celoten ali delen ponatis tega dokumenta je prepovedan brez izrecnega dovoljenja proizvajalca.

Pridržujemo si pravico do tehničnih sprememb.

Добавки, и то и частични, изискват одобрение.

Технически промени са изключени.

Completări, chiar și parțiale, necesită aprobare.

Schimbări tehnice rezervate.

Dodatno štampani materijali i delimične dopune zahtevaju odobrenje.

Zadržano pravo na tehničke izmene.

Dodatno štampani materijali i djelimične dopune, potrebno je da se odobre.

Zadržavamo pravo za tehničke izmjene.

© Güde GmbH & Co. KG - 2007

DE	Reklamationen/Ersatzteilbestellungen werden schnell und unbürokratisch mit einem entsprechenden Service-Formular unter: http://www.guede.com/support abgewickelt. Dieses Formular kann auch angefordert werden:	Tel.: +49 (0) 79 04 / 700-0	Fax: +49 (0) 79 04 / 700-250	E-Mail: info@guede.com
GB	Returns of goods and orders of spare parts will be carried out fast in an expeditious manner by means of an applicable servicing form to be downloaded at: http://www.guede.com/support The form may be also requested at:	Tel.: +49 (0) 79 04 / 700-0	Fax: +49 (0) 79 04 / 700-250	E-Mail: info@guede.com
FR	Les réclamations et les commandes des pièces détachées seront traitées rapidement et opérationnellement à l'aide du formulaire de service correspondant sur http://www.guede.com/support Vous pouvez vous procurer ce formulaire au:	Tel.: +49 (0) 79 04 / 700-0	Fax: +49 (0) 79 04 / 700-250	E-Mail: info@guede.com
DK	Reklamationer og bestillinger af reservedele ekspederes hurtigt og med høj fleksibilitet ved benyttelse af tilsvarende serviceskema på http://www.guede.com/support Du kan også få skemaet ved henvendelse til.	Tel.: +49 (0) 79 04 / 700-0	Fax: +49 (0) 79 04 / 700-250	E-Mail: info@guede.com
NL	Reclamaties en bestellingen van onderdelen worden snel en niet-bureaucratisch met een serviceformulier onder http://www.guede.com/support afgewikkeld. Dit formulier kan ook aangevraagd worden.	Tel.: +49 (0) 79 04 / 700-0	Fax: +49 (0) 79 04 / 700-250	E-Mail: info@guede.com
NO	Reklamasjoner og reservedelsbestillinger blir behandlet raskt og ubyråkratisk ved å benytte service-formularet under: http://www.guede.com/support Dette formularet kan også anskaffes ved å kontakte oss på.	Tel.: +49 (0) 79 04 / 700-0	Fax: +49 (0) 79 04 / 700-250	E-Mail: info@guede.com
SE	Reklamationer och beställningar av reservdelar kommer att uträttas snabbt och operativt med hjälp av tillhöriga servisblankett på http://www.guede.com/support Denna blankett kan du begära också på:	Tel.: +49 (0) 79 04 / 700-0	Fax: +49 (0) 79 04 / 700-250	E-Mail: info@guede.com
CZ	Reklamacie a objednávky náhradních dílů budou rychle a operativně vyřízeny pomocí příslušného servisního formuláře na http://www.guede.com/support Tento formulář si můžete vyžádat rovněž na.	Tel.: +49 (0) 79 04 / 700-0	Fax: +49 (0) 79 04 / 700-250	E-Mail: info@guede.com
SK	Reklamácie a objednávky náhradných dielov budú rýchlo a operatívne vybavené pomocou príslušného servisného formulára na http://www.guede.com/support Tento formulár si môžete vyžiadať tiež na.	Tel.: +49 (0) 79 04 / 700-0	Fax: +49 (0) 79 04 / 700-250	E-Mail: info@guede.com
IT	La contestazione e gli ordini dei ricambi saranno elaborati rapidamente ed operativamente tramite l'apposito modulo d'assistenza sul sito http://www.guede.com/support Tal modulo potete richiedere anche tramite.	Tel.: +49 (0) 79 04 / 700-0	Fax: +49 (0) 79 04 / 700-250	E-Mail: info@guede.com
HU	Az alkatrészek reklamációja és megrendelése az illető szervíz úrlappal az alábbi címen gyorsan és operatíván lesz elintézve http://www.guede.com/support Az úrlapot szintén kikérheti a.	Tel.: +49 (0) 79 04 / 700-0	Fax: +49 (0) 79 04 / 700-250	E-Mail: info@guede.com
HR	Za brzo i operativno rješavanje reklamacija i narudžba rezervnih dijelova, popunite slijedeći obrazac na adresi: http://www.guede.com/support Ovaj obrazac možete naručiti također na.	Tel.: +49 (0) 79 04 / 700-0	Fax: +49 (0) 79 04 / 700-250	E-Mail: info@guede.com
SI	Za hitro in operativno reševanje reklamacij in naročil rezervnih delov izpolnite ustrezen obrazec na: http://www.guede.com/support Obrazec lahko naročite tudi po telefonu ali preko e-pošte.	Tel.: +49 (0) 79 04 / 700-0	Fax: +49 (0) 79 04 / 700-250	E-Mail: info@guede.com
BG	Рекламации и заявки за резервни части ще бъдат бързо и без излишна бюрокрация решени с помощта на съответния сервизен формуляр на http://www.guede.com/support Този формуляр можете да поискате и на	Tel.: +49 (0) 79 04 / 700-0	Fax: +49 (0) 79 04 / 700-250	E-Mail: info@guede.com
RO	Reclamațiile și comenziile pieselor de schimb vor fi rezolvate repede și nebirocratic cu ajutorul formularului service corespunzător. http://www.guede.com/support Acest formular poate fi cerut și la	Tel.: +49 (0) 79 04 / 700-0	Fax: +49 (0) 79 04 / 700-250	E-Mail: info@guede.com
RS	Za brzo i operativno rešavanje reklamacija i narudžbi rezervnih delova, popunite sledeći obrazac na adresi: http://www.guede.com/support Ovaj obrazac možete takođe naručiti i putem sledećih telefona:	Tel.: +49 (0) 79 04 / 700-0	Fax: +49 (0) 79 04 / 700-250	E-Mail: info@guede.com
BA	Za brzo i operativno rješavanje reklamacija i narudžbina rezervnih dijelova, popunite slijedeći obrazac na adresu: http://www.guede.com/support Ovaj obrazac možete naručiti također na	Tel.: +49 (0) 79 04 / 700-0	Fax: +49 (0) 79 04 / 700-250	E-Mail: info@guede.com



1



2

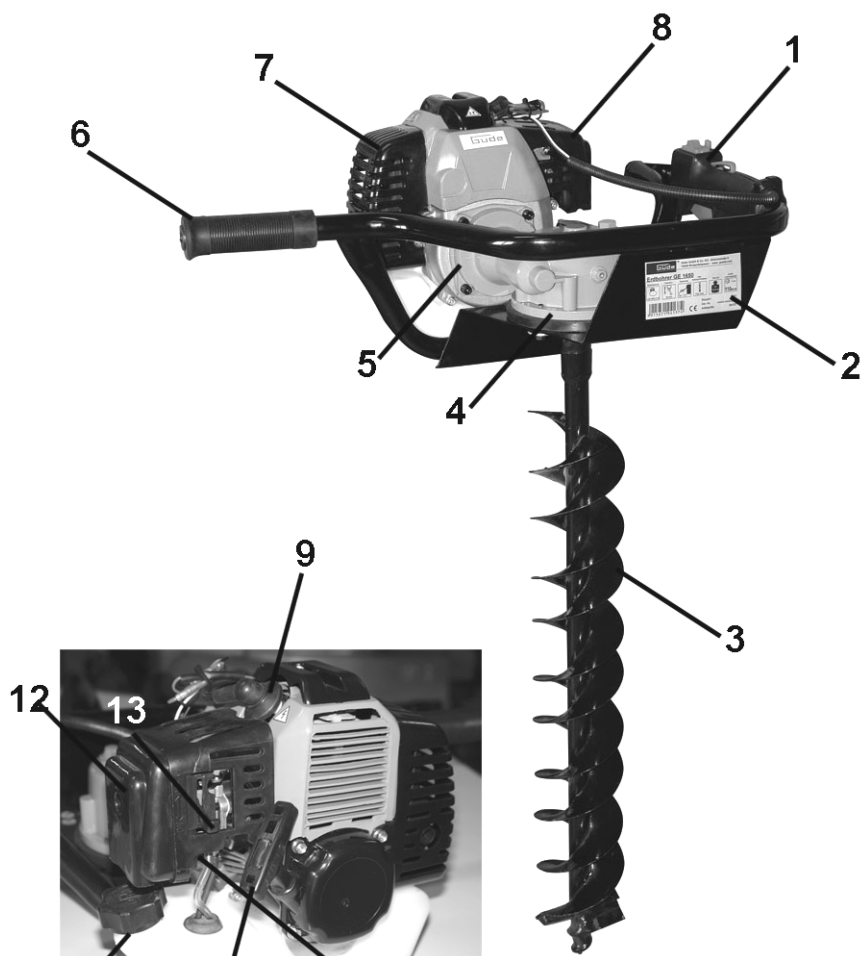

3

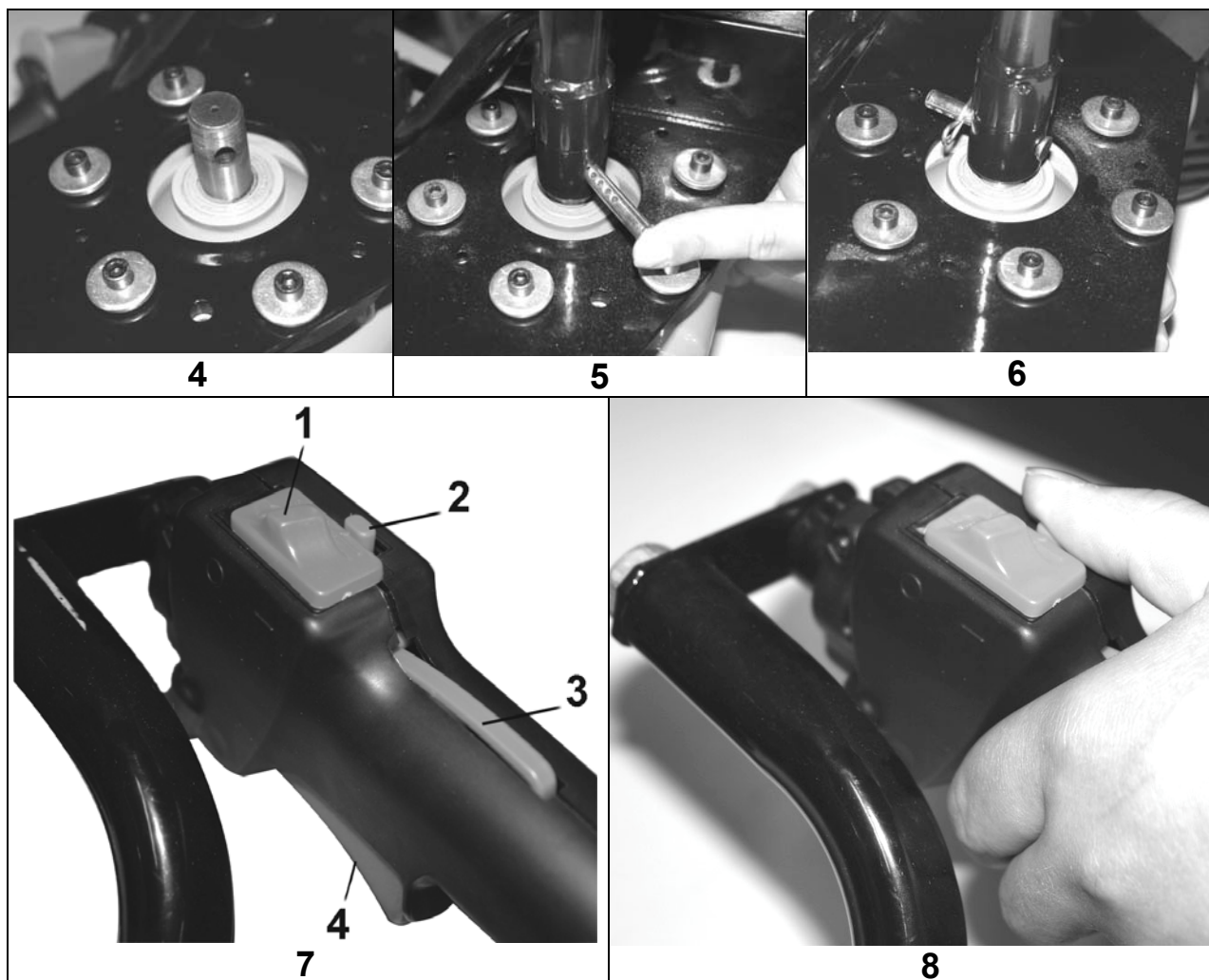

Készülék

Földfúró GE1650

Felszerelés (széria) Robusztus földfúró megbízható 2 ütemű motorral. Az indítás megkönnyítésére primer szivattyúval ellátva, centrifugál súrlódó tengelykapcsoló.

Fúrócsiga 100 mm, keverő edény 5 keverék arány egyszerű elkészítéséhez

Felhasználás terület:

Megfelel különféle használatra az erdőgazdaságban, kertben és táj kialakításra. Ideális egyszerű nyílások fúrására a földbe, cölöpverésre vagy alapzat fúrására.

Ezenfelül kapható :

150 mm fúrósar
Megrendelési sz. 94143

Műszaki adatok:

Tartalom: 49 ccm
Max. teljesítmény: 1,65 kW/2,2PS
Fúró: 100mm x 800mm
Tartály térfogata: 1,2 l keverék 1:25
Hang teljesítményszint: 110 dB(A)
Súly kb.: 14,8kg (fúróval)
Méretei H x Sz x M (mm): 600x 380x 1275 mm

Szállítás terjedelme (1+2. ábra)

- Biztosító csavar
- Saszeg
- Földfúró
- Főelem

Készülék leírása (3. ábra)

1. Irányító fogantyú
2. Típus címke
3. Csigafúró
4. Csúszó tengelykapcsoló
5. Centrifugál tengelykapcsoló
6. Fogantyú
7. Kipufogó
8. Levegőszűrő
9. Gyújtógyertya
10. Indító zsinórja
11. Tartálya (1:25)
12. Levegőszűrő
13. Dúsító
14. Primer szivattyú

Jótállás

Garancia igényeket a mellékelt garanciakártya tartalmazza.

Általános biztonsági utasítások

Az egész használati utasítás az első használat előtt el kell olvasni. Abban az esetben ha a gép bekapcsolása és kezelése körül kétségek keletkeznek forduljon a gyártóhoz (szerviz osztály)

MAGAS SZINTŰ BIZTONSÁG BETARTÁSA VÉGETT, TARTSA BE A KÖVETKEZŐ UTASÍTÁSOKAT:

VIGYÁZZ!

- **Munkahelyének tisztának és kitakarítottnak kell lennie** A munkahelyi rendetlenség növeli a baleset kockázatát.
- **Géphez idegen embereket ne engedjen.** Látogatókat és nézőket, főképpen gyerekeket, beteg vagy gyenge személyeket tartsa biztonságos távolságra munkahelyétől.
- **Biztosítsa a szerszámok biztonságos eltevését** Gépeket, melyeket nem használ tegye száraz lehetőleg magas helyre, vagy zárja el úgy, hogy más személyek ne jussanak hozzá,
- **Minden munkára használjon megfelelő készüléket.** Ne használjon kis készülékeket vagy tartozékokat olyan munkákra melyekhez nagy szerszámok kellene. Készüléket kizárólag azokra a célokra használja amelyekre szerkesztve voltak. A készüléket tartsa mindig tisztán és élesen.
- **Ügyeljen a megfelelő öltözetre.** Ne viseljen laza ruhát és ékszert. Mert azokat a gép mozgó részei el kaphatják. Munkaközben viseljen munkakesztyűt és nem csúszó munkacipőt. Hosszú haját megfelelő módon kell védeni.
- **Használjon személyi védőeszközöket.** Mindig használjon védőszemüveget, kesztyűt és fülteket. A fűrész cseréjekor mindig viseljen védőkesztyűt.
- **Ügyeljen mindig az egyensúlyra és biztonságos állásra .** Ne hajoljon nagyon előre vagy oldalra, ha valami után nyúl.
- **Távolítsa el a szerszámkulcsokat vagy hasonló tárgyakat** A gép bekapcsolása előtt távolítsa el minden szerszámot a gép közeléből, melyeket a szerszám cseréjére használt.
- **Legyen mindig éber. Ügyeljen arra, hogy mit csinál.** Munka közben igazodjon józan eszéhez. Mikor fáradt a szerszámot ne használja.
- **Ügyeljen a sérült részekre.** Használat előtt a gépet nézze át. Valamelyik részek sérültek? Könnyű megsérülés esetén komolyan gondolkozzon el az felett, hogy a gép ennek dacára biztonságosan és kifogástalanul fog-e működni. Ügyeljen a mozgó részek helyes beállítására és

beigazítására. Egyes részek nem igazodnak egymáshoz rendesen? Valamelyik részek sérültek? Minden helyesen be van szerelve? Teljesítve van minden további feltétel a gép hibátlan működéséhez? Sérült védelmi berendezéseket éit. meg kell javíttatni vagy ki kell cseréltetni arra jogosult szervizközpontban, ha csak ez nincs a használati útmutatóban kifejezetten másképpen feltüntetve.

- **Csupán jóváhagyott alkatrészeket használjon.** Karbantartásnál és javításra csupán eredeti alkatrészeket használjon. Ezzel céllal forduljon arra jogosult szervizközponthoz.
- **Figyelmeztetés!** Kezelési utasításban kimondottan nem ajánlott tartozékok illetve alkatrészek használata személyi sérülés és géphibásodás kockázatával jár.

Biztonsági utasítások az első üzembeállításához

- Beállítás és karbantartás előtt mindig kapcsolja ki a motort.
- A földfűrész körül ügyeljen a megbotlás veszélyére.
- A géppel dolgozó személy lehetőség szerint ne legyen megzavarva.
- Kizárólag hibátlan földfűrész használjon, amely jól megélesített, repedés, hasadék, deformáció nélkül. Hibás földfűrész azonnal ki kell cserélni.
- A gép védelmi berendezéseit tilos leszerelni vagy más módon kiiktatni.
- Megsérült vagy hibás védőberendezést haladéknélkül ki kell cserélni.
- Amennyiben Önt valaki munkaközben megzavarja, viselkedjen higgadtan addig míg a figyelmét nem fordítja az új helyzetre.
- Ne terhelje túl a fűrész annyira, hogy lelassuljon és felmelegedjen.
- Gép beállítását, mérését, tisztítását éit. csak kikapcsolt motor és levett gyertyakalap mellett szabad végezni.
- Javítások és karbantartás után ügyelni kell arra, hogy a biztonsági és védelmi berendezések helyesen legyenek ismét felszerelve.
- Feltétlenül szükséges a balesetvédelmi intézkedéseket a konkrét munkahelyen és a többi más általánosan elismert biztonsági szabályokat.
- A földfűrész használata előtt a biztonsági berendezéseket feltétlenül ellenőrizni kell. Győződjön meg arról, hogy csupán enyhén megsérültnek kinéző résznek rendesen működnek.
- Ellenőrizze, vajon minden mozgó rész hibátlanul-e működik. Főképpen összpontosítsa a megsérült vagy beszorult

részekre. Minden alkotórészt helyesen kell felszerelni és azoknak hibamentesen kell működniük.

- Ha a használati útmutatóban nincs másképpen megadva, minden megsérült alkatrész és biztonsági berendezést arra kijelölt szervizben kell megjavítani, vagy kicseréltetni.
- Megsérült kapcsolókat szakszervizben cseréltesse ki.

⚠ VIGYÁZZ!

A földfúró a csak a gázzabályozó kar lenyomása után kezd forogni, ha gázkar nyugalmi helyzetben van a fúró nem forog!

Kényszerhelyzet

Biztosítson a balesetnek megfelelő elsősegélyt és lehető leggyorsabban hívjon kvalifikált orvosi segítséget.

Óvja a sebesültet további sebesülések ellen és nyugtassa meg.



Szimbólumok magyarázata

Ebben az útmutatóban vagy a készüléken a következő szimbólumok vannak használva:



Gyártmány biztonsága:

	
Gyártmány megfelel az EU szabványoknak	Készülék védőszigeteléssel rendelkezik





Tilalmak:

	
Tilalom, általános (más piktogramhoz kapcsolódva)	Ne nyúljon a forgórészekhez





VIGYÁZZ!!!

	
Figyelmeztetés/vigyázz!	Figyelmeztetés veszélyes villamos feszültség



Utasítások:

	
Használjon védőszemüveget	Használjon fülvédőt
	
Használat előtt olvassa el a használati utasítást	Használjon sisakot
	
Használjon védőkesztyűt	







Környezet védelem:

	
Hulladékot szakszerűen semmisítse meg, ne ártson a környezetnek.	Papírelemz csomagoló anyagot újra feldolgozásra le kell adni
	
Hibás vagy javíthatatlan villamos készüléket megfelelő gyűjtőhelyen leadni	Zöld pont–Duales System Deutschland AG

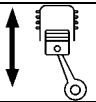
Csomagolás:

	
Védje nedvesség ellen	Csomagot felfelé állítani

Műszaki adatok:

	
Tartalom	Motor teljesítménye
	
Fordulat	
	
Akustikai teljesítmény szintje	Tömege

Rendeltetés szerinti használat

Megfelel különféle használatra az erdőgazdaságban, kertben és táj kialakításra. Ideális egyszerű nyílások fúrására a földbe, cölöpverésre vagy alapzat fúrására.

Fogalmak meghatározása

- **Primer szivattyú** Az indítás megkönnyítésére a földfúró hosszabb ideig tartó használaton kívüli tartásakor.
- **Csúszó tengelykapcsoló** Csúszó tengelykapcsoló általános mechanikai szerkezeti elem. Két erőátviteli tengelyt kapcsol meghatározott forgatónyomaték eléréséig.
- **Centrifugál tengelykapcsoló** Centrifugál tengelykapcsoló melynél erőátviteli kapcsolás van, növekvő fordulatszámmal a röpsúlyok kifelé mozognak miáltal érintkezés keletkezik a tengelykapcsoló belső falával (tengelykapcsoló harangja), ami egyben kimenetelként szolgál.
- **Dúsító** Az indító csappantyúja (dúsító szintén) a robbanómotorok szerkezeti eleme, amely lehetővé teszi a porlasztóba beáramló levegő célszerű korlátozását.

Fennálló veszélyek és biztonsági intézkedések

Fennálló mechanikai veszélyek

Elkapás, felcsavarodás

A fúró csiga elkaphatja és behúzhatja a kábeleket, huzalokat és ruharészeket.

Viseljen mindig testhezálló ruhát és biztonsági cipőt, ne viseljen ékszert, haját védje hajhálójával.

A fúró hirtelen leállása következtében a fogantyúk megüthetik a kezelőt.

Az irányító fogantyúkat jól tartsa és viseljen védőruhát.

Fennálló villamos veszély

Villamos érintkezés

Mikor a motor működik a gyújtógyertya kalapjának érintése áramütést okozhat.

Ne nyúljon a gyújtógyertya kalapjához motor menete közben.

Fennálló hő veszélyek

Égés, fagyás

Kipufogócső érintése égési sebeket okozhat

Készüléket hagyja kihűlni

Zaj veszély

Hallás sérülés

Hosszú ideig tartó munka a géppel hallás sérülést okozhat.

Használjon mindig fülvédőt.

Vibrációs veszély

Egész test rezgése

Tovább tartó munkánál a gép rezgés hatása testi sérülést okozhat.

Tartson rendszeres munkaszünetet.

Anyagoktól származó veszély

Érintkezés, belégzés

Kipufogógáz belélegzése nagyon káros lehet.

Készüléket csak kint szabad használni.

Tűz és robbanás

A készülék gyúlékony üzemanyag keverékkel működik, amely pl. feltöltéskor felgyulladhat

Készüléket csak kint szabad használni.

Ergonómia elhanyagolása

Személyi munkavédelmi eszközök figyelmen kívül hagyása.

Gép kezelése nem megfelelő védő eszközök használatával balesethez vezethet.- külső és belső sérülések.

Viseljen mindig megfelelő öltözetet és dolgozzon elővigyázatosan

Nem megfelelő lokális világítás

Elégtelen megvilágítás magas veszéllyel fenyeget.

Munkaközben a géppel mindig biztosítson megfelelő világítást

Más veszély

Eldobott tárgyak vagy fröcskölő folyadékok Fúrás közben a fúró részei vagy mechanikus részecskék megsebesíthetik az Ön szemét.

Munkaközben a géppel mindig viseljen szemüveget

Kiselejtezés:

A kiselejtezésre vonatkozó utasításokat a gépen vagy a csomagoláson elhelyezett piktogramok jelzik Jelentésük leírását a

„Gépen lévő jelölések” fejezete tartalmazza.

Képzettségi követelmények a kezelőre

A készülék használata előtt a kezelő figyelmesen olvassa el a használati útmutatót.

Képzettség

Szakemberrel végzett részletes oktatáson kívül a készülék használatához nincs szükség különleges felkészítésre.

Minimális életkor

Géppel csak 16 évesnél idősebb személy dolgozhat.

Kivételt képeznek azok serdülők akik szakkiképzés közben oktató felügyelete alatt dolgoznak a géppel

Kiképzés

Készülék használatához elég szakember által végzett oktatás illetve a használati útmutató. Speciális oktatás nem szükséges.

Műszaki adatok

Tartalom:	49 ccm
Max. teljesítmény:	1,65 kW/2,2PS
Fúró:	100mm x 800mm
Tartály térfogata:	1,2 l Mix 1:25
Hangteljesítmény szint:	110 dB(A)
Súly kb.:	14,8kg (fúróval)
Méretei H x Sz x M (mm):	600x 380x 1275
mm	
EAN:	4015671 94137 4
Megrendelési sz.	94137

Szerelés és előszöri üzembe állítás (4+5+6 ábra)

Főelem 4) állítsa lábakkal felfelé, most a földfúrót egyszerűen felszerelheti.

A fúrósarut (5. ábra) helyezze a fúró fogójába, biztosítsa be biztosító csavarral és sasszeggel, melyek részei a szállításnak.

Minden munka előtt ellenőrizze a fúró szilárd befogását.

A fő elemet ismét állítsa függőleges helyzetbe.

KEZELÉS (7+8 ábra)

Földfúró indítása

- A földfúró indításához a dúsítót (3/13 ábra) kapcsolja „Off” helyzetbe.
- Csak hideg indítás esetén tegye a dúsító karját „On” helyzetbe.“.

Gép ki- és bekapcsolása

- Gép bekapcsolásához egyszerre nyomja meg be/kikapcsolót (ábra 7/3 és 4) és rögzítse rögzítő szeggel (ábra. lásd 7/2 ábrát. 8
- Primer szivattyút nyomja meg 3-4 szer és utána húzza meg az indító zsinórt.
- A kikapcsoláshoz tegye a Stop gombot (ábra 7/1) „Stop” helyzetbe.

Biztonsági utasítások a kezelőnek

- Mielőtt a gépet bekapcsolja, minden biztonsági és védőberendezést be kell szerelni a maga helyére.
- Földfúrónak szabadon kell forognia.
- Gép üzembehelyezése előtt győződjön meg arról, hogy a fúró helyesen van beszerelve és a mozgó részek szabadok.
- Figyelmeztetés! Ha, földfúró összeszerelésénél kétségei vannak, akkor hívjon szakembert a szerviz központból.
- A gépet a használati utasítás aprólékos elolvasása után használja.
- Tartsa be az útmutatóban lévő összes biztonsági utasítást.
- Viselkedjen felelősségteljesen más emberekkel szemben.

Útmutató lépéstől lépésre

1. Győződjön meg arról, hogy a munka helyén stabilan áll.
2. A gépet indítsa be.
3. A földfúróval végezze el az igényelt munkákat.
4. **VIGYÁZZ!** A nyílás kifúrása után a földfúrót a másik munka helyre való szállítás közben ki kell kapcsolni.

5. A munka elvégzése után a földfúrót tisztítsa ki.

Hibák – okai - elhárítás

Motor nem indít

1. Üres üzemanyag tartály
2. Telített motor
3. Szennyezett gyújtógyertya, (szénkefe maradékok a elektródákon) Elektródák nagy távolsága.
4. Szennyezett porlasztó, porlasztó fúvókái
5. Hibás gyertyakalap, hibás gyertyakábel.
6. Nincs gyújtó szikra. 5-10 percet várjon és ismét kapcsolja be
7. Primér szivattyút nyomja le 3-4 szer.

Motornak nincs meg a maximális teljesítménye

1. Szennyezett gyújtógyertya, (szénkefe maradékok a elektródákon) Elektródák nagy távolsága.
2. Szennyezett porlasztó, porlasztó fúvókái
3. Szennyezett levegőszűrő.
4. Kipufogó, henger kifújó kanálisa eltömődött.
5. Forgatókarszekerény tömítőgyűrűje hibás.
6. Elkopott henger, dugattyú gyűrűk.
7. Rossz üzemanyag keverék (sok az olaj)
8. Rossz gyújtás
9. Dúsító be van kapcsolva.

A motort nem lehet kikapcsolni.

1. Világos szürke gyújtógyertya perzselés nyomaival (sötét gyöngyök).
2. Égésterületben karbon maradékok

Ellenőrzés és karbantartás



VIGYÁZZ! Következő utasítások normális körülmények közötti használatra érvényesek. Nehéz feltételek és tovább tartó munka időben az intervallumokat megfelelő módon meg kell rövidíteni.

Rendszeresen ellenőrizze és ápolja:

- Munka befejezése után ellenőrizze és tisztítsa le a gépet.
- Műanyag részek tisztítására használjon nedves rongyot. Ne használjon tisztító vagy oldó szereket vagy hegyes tárgyakat
- Erős szennyeződésnél tisztítsa ki a légszűrőt.
- Gyújtógyertyát esetleg cserélje ki.
- Puha kefével vagy ecsettel a szellőztető nyílásokból és mozgó részekből minden használat után távolítsa el a leült port.

Fém mozgórészeket rendszeresen kenje olajjal



Krabantartás és javítás előtt a földfúrót mindig kapcsolja ki. !

(obr. 4+5+6)



VIGYÁZZ! Gépet mindig kapcsolja ki!
Főelem 4) állítsa lábakkal felfelé, most a földfúrót egyszerűen felszerelheti.

Fúrósarut (ábra 5) helyezze a fúró fogójába, biztosítsa be biztosító csavarral és sasszeggel, melyek részei a szállításnak.

(ábra 3/1+2)

Minden munka előtt ellenőrizze a fúró szilárd befogását.

A fő elemet ismét állítsa függőleges helyzetbe.

Biztonsági utasítás az ellenőrzésre és karbantartásra.

Csak rendszeresen karbantartott és gondozott gép lehet jó segédeszköz. Elégtelen karbantartás és gondozás előreláthatatlan balesetekhez és sebesülésekhez vezethet.

Biztonsági utasítás az ellenőrzésre és karbantartásra.

Minden munka kezdés előtt

Ellenőrizze a gázkart.

Minden munka kezdés előtt

Az egész gépet vizuálisan ellenőrizze.

Minden munka kezdés előtt

Ellenőrizze a fúró ülését.

Minden használat után

Az egész gépet ellenőrizze és tisztítsa ki.

Rendszeresen

Ellenőrizze az összes csavar meghúzását.
Vibráció végett idővel fellazulhatnak

D EG-Konformitätserklärung

Hiermit erklären wir, Güde GmbH & Co. KG Birkichstraße 6, 74549 Wolpertshausen, Germany
Dass die nachfolgend bezeichneten Geräte aufgrund ihrer Konzipierung und Bauart sowie in der von uns in Verkehr gebrachten Ausführungen den einschlägigen, grundlegenden Sicherheits- und Gesundheitsanforderungen der EG-Richtlinien entsprechen.

Bei einer nicht mit uns abgestimmten Änderung der Geräte verliert diese Erklärung ihre Gültigkeit.

Bezeichnung der Geräte: Erdbohrer GE 1650 Artikel-Nr.: **94137**

Datum/Herstellerunterschrift: 11.07.07

Angaben zum Unterzeichner: Hr. Arnold, Geschäftsführer

GB EC Declaration of Conformity

We herewith declare, Güde GmbH & Co. KG Birkichstraße 6, 74549 Wolpertshausen, Germany
That the following Appliance complies with the appropriate basic safety and health requirements of the EC Directive based on its design and type, as brought into circulation by us. **In a case of alternation of the machine, not agreed upon by us, this declaration will loose its validity.**

Machine description: Cutter GE 1650 Article-No.: **94137**

Date/Authorized Signature: 11.07.07

Title of Signatory: Hr. Arnold, Geschäftsführer

F Déclaration de conformité de la CE

Nous, Güde GmbH & Co. KG Birkichstraße 6, 74549 Wolpertshausen, Germany
Déclarons par la présente que les appareils indiqués ci-dessous répondent du point de vue de leur conception, construction ainsi que de leur réalisation mise sur le marché, aux exigences fondamentales correspondantes des directives de la CE en matière de sécurité et d'hygiène. **Ette déclaration perd sa validité après une modification de l'appareil sans notre approbation préalable.**

Description de l'appareil : Tarière GE 1650 Numéro de commande: **94137**

Date/Signature du fabricant: 11.07.07

Titre du Signataire: Monsieur Arnold, Gérant

DK Erklæring om EU overensstemmelse

Hermed erklærer vi, Güde GmbH & Co. KG Birkichstraße 6, 74549 Wolpertshausen, Germany
at design, type og konstruktion af følgende maskine, af os bragt i omløb, svarer til grundkrav vedrørende sikkerhed og sundhed formuleret i EU direktiver. **I tilfælde af, at denne maskine ændres eller modificeres på en måde ikke accepteret af os, mister denne erklæring sin gyldighed.**

Aparatets betegnelse: Jordbor GE 1650 Bestillingsnummer: **94137**

Dato/producentens underskrift: 11.07.07

Stilling: Hr. Arnold, fuldmægtig

NL EG-Conformiteitverklaring

Hiermede verklaren wij, Güde GmbH & Co. KG Birkichstraße 6, 74549 Wolpertshausen, Germany
dat het navolgend genoemde apparaat, op grond van zijn ontwerp en bouwwijze, evenals de door ons in omloop gebrachte uitvoeringen aan de desbetreffende fundamentele veiligheids- en gezondheidverordeningen van de EG-richtlijnen voldoen.

Bij een niet met ons overeengekomen wijziging aan het apparaat verliest deze verklaring haar geldigheid.

Benaming van de machine: Grondboor GE 1650 Artikel nr. **94137**

Datum/Handtekening fabrikant: 11.07.07

Gegevens betr. ondertekende: Dhr. Arnold, bedrijfsleider

NO EU-Samsvarserklæring

Vi erklærer herved, Güde GmbH & Co. KG Birkichstraße 6, 74549 Wolpertshausen, Germany
at de nedenfor angitte apparater, basert på deres design og type og i den utføring det er blitt satt av oss i omløb, tilsvarer de relevante grunnleggende sikkerhets- og helsefordringer til EU-direktiver. **Skjer det en endring på apparatet som vi ikke er blitt konsultert om, vil denne erklæringen miste sin gyldighet.**

Beskrivelse av apparatet: Jordbord GE 1650 Artikkelnnummer: **94137**

Dato/producentens underskrift: 11.07.07

Hr. Arnold, Forretningsfører

S EG-försäkran om överensstämmelse

Härmed försäkrar vi, Güde GmbH & Co. KG Birkichstraße 6, 74549 Wolpertshausen, Germany
att utseende, typ och konstruktion av nedan angivna maskiner i de utföranden som vi sätter i omlopp, överensstämmer med vederbörande grundkrav i EG-direktiven för säkerhet och hygien. **I fall att det görs någon ändring på maskinen som inte godkänts av oss slutar denna försäkran att gälla.**

Maskinbeteckning: Jordborr GE 1650 Best. nr.: **94137**

Datum/tillverkarens underskrift: 11.07.07

Uppgifter om den signerade: herr Arnold, ordförande

CZ Prohlášení o shodě ES

Tímto prohlašujeme my, Güde GmbH & Co. KG Birkichstraße 6, 74549 Wolpertshausen, Germany
že koncepce a konstrukce níže uvedených přístrojů v provedeních, která uvádíme do oběhu, odpovídá příslušným základním požadavkům směrnic ES na bezpečnost a hygienu.

V případě změny přístroje, která s námi nebyla konzultována, ztrácí toto prohlášení svou platnost.

Označení přístrojů: Zemní vrták GE 1650 Obj. č.: **94137**

Datum/podpis výrobce: 11.07.07

Údaje o podepsaném: pan Arnold, jednatel

(SK) Vyhlásenie o zhode EÚ

že koncepcia a konštrukcia nižšie uvedených prístrojov vo vyhotoveniach, ktoré uvádzame do obehu, zodpovedá príslušným základným požiadavkám smerníc EÚ na bezpečnosť a hygienu.

V prípade zmeny prístroja, ktorá s nami nebola konzultovaná, stráca toto vyhlásenie svoju platnosť.

Označenie prístrojov: Zemný vrták GE 1650 Obj. č.: **94137**

Dátum/podpis výrobcu: 11.07.07

Údaje o podpísanom: pán Arnold, konateľ

(IT) Dichiarazione di conformità CE

Dichiariamo con il presente noi Güde GmbH & Co. KG Birkichstraße 6, 74549 Wolpertshausen, Germany che la concezione e costruzione degli apparecchi sotto elencati, nelle realizzazioni che stiamo introducendo alla vendita, sono conformi ai requisiti principali delle direttive CE sulla sicurezza ed igiene.

Nel caso della modifica dell'apparecchio da noi non autorizzata, la presente dichiarazione perde la propria validità.

Bezeichnung der Geräte: - Trivellatore GE 1650 Cod. Ord: **94137**

Data/firma del costruttore: 11.07.07

Dati sul sottoscritto: Herr Arnold, Geschäftsführer

(HU) Megfelelőségi nyilatkozat EU

Ezennel kijelentjük, Güde GmbH & Co. KG Birkichstraße 6, 74549 Wolpertshausen, Germany

hogy az alább megnevezett készülékek koncepciója és szerkezete melyeket forgalmazunk megfelelnek a EU higiéniai és biztonsági alapfeltételeinek.

Készülékek olyan megváltoztatása esetén, amely nem volt velünk megbeszélve, ez a nyilatkozat elveszti érvényességét

Készülékek megjelölése: Földfúró GE 1650 Megrendelési sz. **94137**

Dátum/aláírás gyártó: 11.07.07

Alulírott adatai: Arnold Úr, ügyvezető

(HR) Izjava o sukladnosti EU

Temeljem ove izjave, mi, Güde GmbH & Co. KG Birkichstraße 6, 74549 Wolpertshausen, Germany

proglašavamo da dole navedeni uređaji, u pogledu njihove koncepcije i konstrukcije kao i u pogledu izvedbi koje smo uveli u promet, ispunjavaju odgovarajuće osnovne zahtjeve u vezi sigurnosti i zdravlja prema smjernicama EU.

Ako dođe do izmjene uređaja bez naše suglasnosti, ova Izjava postaje nevažećom.

Oznaka uređaja: Benzinmotoros kaszálógép GE 1650 Nar. broj: **94137**

Datum/Potpis proizvođača: 11.07.07

Podaci o potpisanoj osobi gospodin Arnold, Direktor

(SI) Izjava o ustreznosti EU

S tem izjavljamo, Güde GmbH & Co. KG Birkichstraße 6, 74549 Wolpertshausen, Germany

da koncepcija in zgradba spodaj navedenih naprav v izvedbah, ki jih uvajamo na trg, odgovarja pristojnim osnovnim zahtevam smernic EU za varnost in higieno.

V primeru spremembe naprave, o kateri se niste posvetovali z nami, ta izjava izgubi svojo veljavnost.

Označitev naprav: Talni vrtalnik GE 1650 Nar. št. **94137**

Datum/podpis proizvajalca: 11.07.07

Podatki o podpisniku: gospod Arnold, direktor

(BG) Декларация за съответствие с ЕС

С това декларираме ние, Güde GmbH & Co. KG Birkichstraße 6, 74549 Wolpertshausen, Germany

че концепцията и конструкцията на долупосочените уреди в изпълнения, които пускаме в обръщение отговарят на съответните основни изисквания на инструкциите на ЕС за безопасност и хигиена.

В случай на изменение на уреда, което не е било консултирано с нас, тази декларация губи своята валидност.

Обозначение на уредите: - GE 1650 Нăăăăăă çà çăÿÿ GE 1650 аявка №: **94137**

Дата/подпис на производителя: 11.07.07

Данни за подписания: госп. Арнолд, управител

(RO) Declarație de conformitate EU

Prin aceasta declarăm, Güde GmbH & Co. KG Birkichstraße 6, 74549 Wolpertshausen, Germany

că concepția și construcția aparatelor menționate mai jos în modelele pe care le punem în circulație, sunt conforme cu cerințele de bază aferente ale directivelor UE privind siguranța și igiena.

În cazul modificării aparatului, care nu a fost consultată cu noi, această declarație își pierde valabilitatea.

Descrierea mașinii: Burghiu de pământ GE 1650 Nr. com.: **94137**

Data/semnătura producătorului: 11.07.07

Date despre semnatar: Domnul Arnold, administrator

(RS) Izjava o usklađenosti sa EZ

proglašavamo da dole navedeni uređaji, u pogledu njihove koncepcije i konstrukcije kao i u pogledu izvedbi koje smo uveli u

promet, ispunjavaju odgovarajuće osnovne zahteve u pogledu sigurnosti i zdravlja prema smjernicama EZ.

Ako dođe do izmene uređaja bez naše saglasnosti, ova Izjava postaje nevažećom.

Oznaka uređaja: Stona/formatna testera za koso sečenje TKGS 1800 Nar. broj: **94137**

Datum/Potpis proizvođača: 11.07.07

Podaci o potpisanoj osobi gospodin Arnold, Direktor

BA Izjava o skladnosti EU

Na osnovu ove izjave, mi, Güde GmbH & Co. KG Birkichstraße 6, 74549 Wolpertshausen, Germany proglašavamo da dolje navedeni uređaji, u pogledu njihove koncepcije i konstrukcije kao i u pogledu izvedbi koje smo uveli u promet, ispunjavaju odgovarajuće osnovne zahtjeve u vezi bezbjednosti i zdravlja prema smjernicama EU. Ako dođe do izmjene uređaja bez naše suglasnosti, ova Izjava postaje nevažećom.
Oznaka uređaja: Bušilica za zemlju GE 1650 Nar. broj: **94137**

Datum/Potpis proizvođača: **11.07.07**  gospodin Arnold, Direktor

Příslušné směrnice EU:

**Směrnice EU o strojích 98/37/EG,
směrnice EU o nízkém napětí 73/23/EWG,
směrnice EU o elektromagnetické snášenlivosti
89/336/EWG ve znění změn,
směrnice EU 93/68/EWG,
naměřená hladina akustického výkonu 108 dB(A),
garantovaná hladina akustického výkonu 110 dB(A).**

Použité harmonizované normy:

**EN 292, EN 791, CISPR 12, EN 50081-1, EN 50082-1;
DIN VDE 0879 T1**