

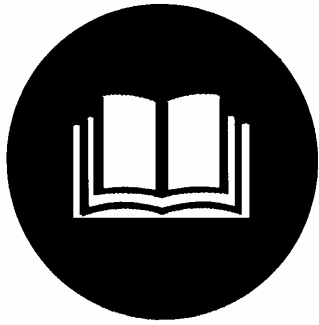

BIG WHEELER 508 A



Magyar



94147

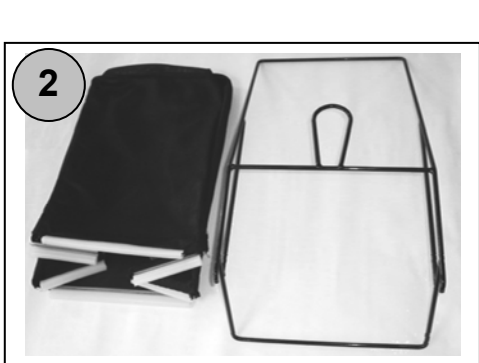
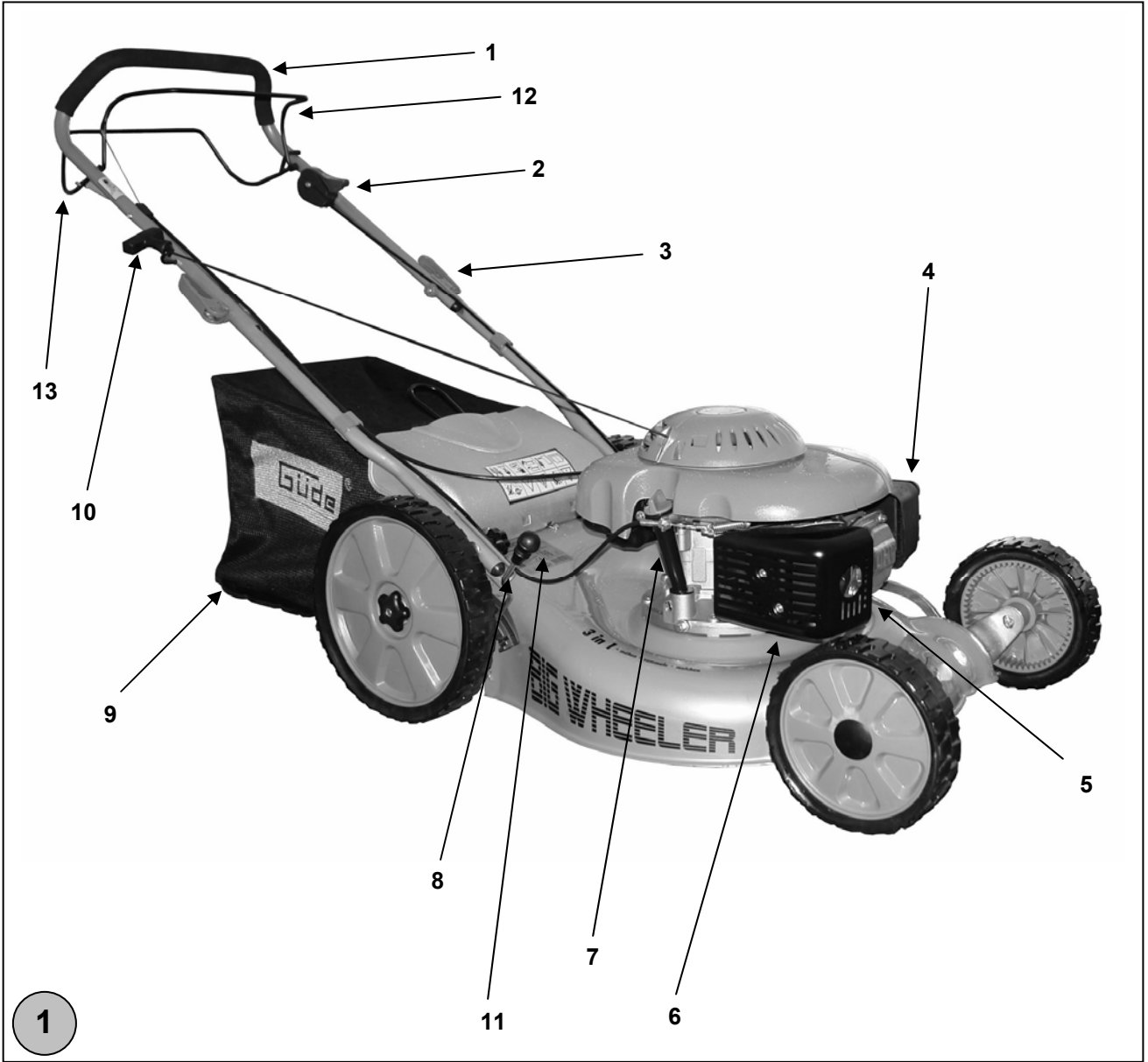

5

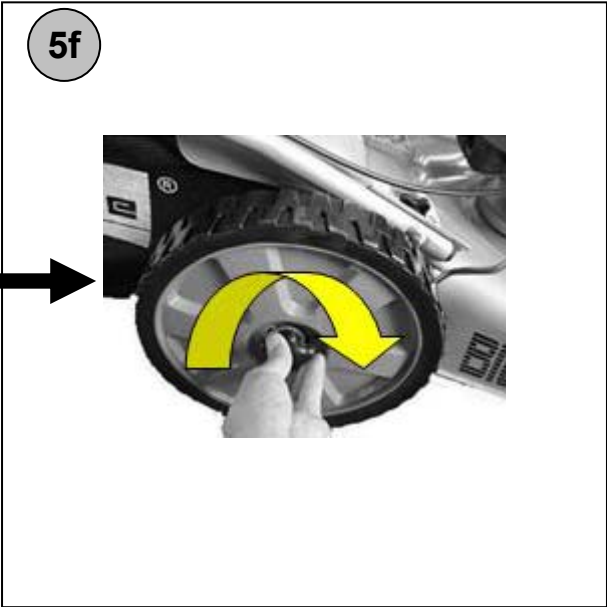
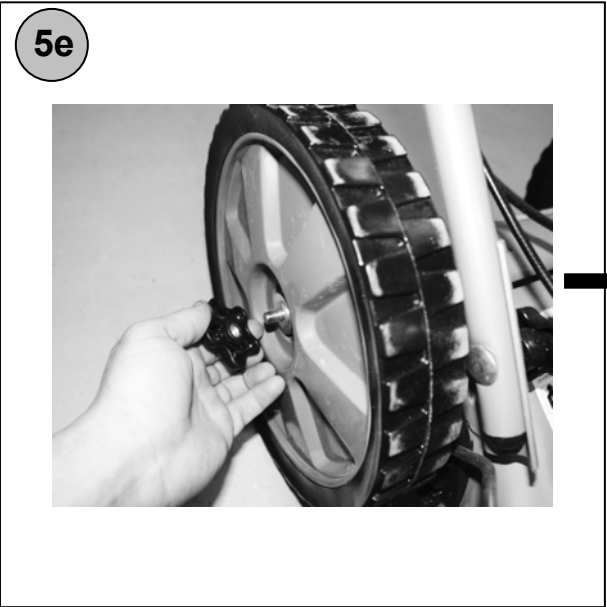
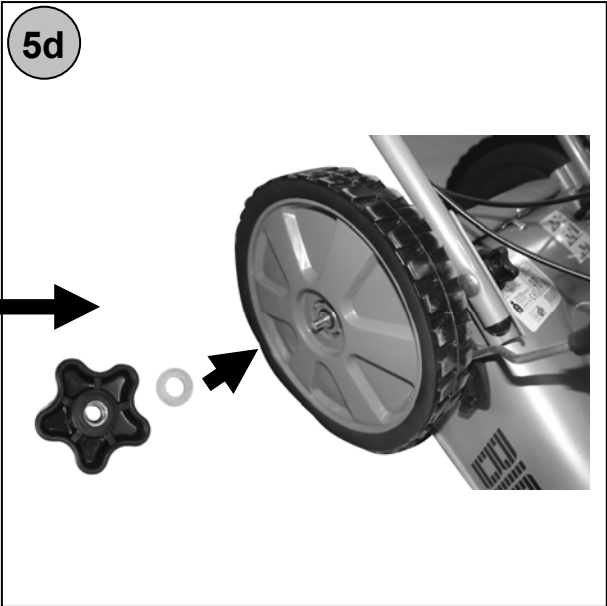
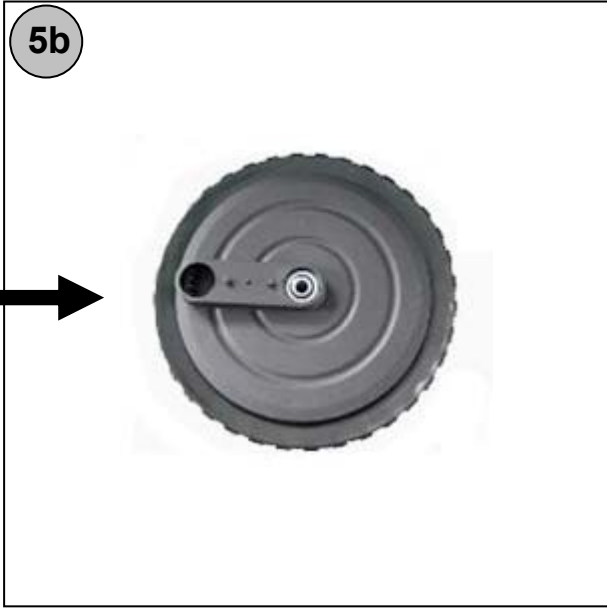



HU	Mielőtt a gépet üzembe helyezi, kérem, olvassa el figyelmesen a használati utasítást..
-----------	---

A.V. 2
Utánnyomást és részutánnyomást is jóvá kell hagyatni. Műszaki változások fenntartva.



HU	Vannak műszaki problémái? Reklamáció? Alkatrészre, vagy használati utasításra van szüksége? Web oldalunkon a www.guede.com címen fordulhat szervíz szolgálatunkhoz, ahol azonnal, minden bürokráciát kizárva segítségére leszünk. Kérem, segítsen nekünk, hogy segíthessünk Önnek. Gépe identifikációjához szükségünk van a sorozatszámra, a termék számára és a gyártási évre. Ezt az adatokat megtalálja a gép típuscímkéjén. Hogy ezek az adatok mindig kéznél legyenek, írja be, kérem, ide:		
	Sorozatszám	A termék száma:	Gyártási év
	Tel.: +49 (0) 79 04 / 700-360	Fax: +49 (0) 79 04 / 700-51999	E-Mail: support@ts.guede.com

Jelzések a gépen :



A gyártmány biztonsága, tilalmak:

	
A gyártmány megfelel az illető EU normák követelményeinek	Általános tilalom (más piktogrammal együtt)



Tilalmak, figyelmeztetések:

	
Tilos nyílt láng közelében használni	Figyelmeztetés/vigyázz





Figyelmeztetések:

	
Figyelmeztetés magas feszültségre	Figyelmeztetés a gép által elvetett tárgyakra



Figyelmeztetések:

	
Tartsa be a biztonsági távolságot	Figyelmeztetés forró felületre



Figyelmeztetések:



	
Figyelmeztetés egészségkárosító gázok belélegzésére	Figyelmeztetés a gép forgó részeire
	
Vigyázz az éles késekre	Karbantartás előtt kapcsolja ki a gépet az áramforrásból

Utasítások:



	
Használjon fülvédőt	Használat előtt olvassa el a használati utasítást

Környezetvédelem:

	
A hulladékot úgy semmisítse meg, hogy ne ártson a környezetnek.	A karton csomagolást át kell adni megsemmisítésre a hulladékgyűjtőbe.

	
Hibás és/vagy tönkrement villany, vagy elektromosgépeket át kell adni az illetékes hulladékgyűjtő telepre	Zöld pont –Duales System Deutschland AG

Csomagolás:

	
Védje nedvesség ellen	A csomagolást felállított helyzetben tartsa

A BIG WHEELER 508 A #94147 fűnyíró gép műszaki adatai:	
Benzin motor / teljesítmény:	2,7 kW max. 3600 perc ⁻¹
A motor fordulatszáma:	2850/min
Akusztiikus teljesítményszint:	83,5 dB(A)
Garantált akusztiikus nyomásszint:	98 dB (A)
Vágás szélesség:	508 mm
Magasság beállítás:	central, 6 st. (25-75mm)
Lököt térfogat:	140 cm ³
Kerekek nagysága:	elől 200 mm; hátul 300 mm
A fűgyűjtő kosár köbtartalma:	60 l
Vibráció:	6,90 m/s ² (EN 1033)
Sebesség:	max. 3,6 km/h
Súly:	34 kg

A gép

Fűnyíró gép Big Wheeler 508 A

Jó minőségű fűnyíró gép tartós, erős négy ütemű motorral, hátsókerék hajtással, motorja alulvezérelt felülseleplelt típusú, tehát OHV, mely eleget tesz a kipufogó gázokra vonatkozó legújabb követelményeknek, ajánlatos kb. 2.200 m² terjedelmű területekre. A fűnyíró szekrénye porlasztott festésű acélpléh, a fűgyűjtő kosár nagy úrtartalmú, ami annak köszönhető, hogy a kerekek kettős golyóscsapággal vannak ellátva, hátul 300 mm, elől 200 mm. 6 fokozatú vágási magassági - beállítás, robusztus futó lanó, fém startoló berendezés.

Kellékek:

3 in 1 gép. 3 funkció: fűnyírás, gyűjtés, mulcsolás
Jó minőségű fűgyűjtő kosár, lehajlítható vezető, textil bevonatú markoló, pontos, fém anyagú, hajtómű szekrény.

A szállítmány tartalma

1. Kihúzható markoló
2. Gázemelő és a startőr emelője
3. Gyorsfeszítő emelő
4. Levegőszűrő
5. Gyújtógyertya
6. Kipufogó cső/zajtompító
7. Olajtöltő garat
8. Magasságbeállító kar
9. Gyűjtőkosár
10. Irányváltó startőr
11. Típus címke
12. Indító kar (automatikus megállítás)
13. Hajtókar

EU azonossági nyilatkozat

Ezennel a Güde GmbH & Co. KG Güde GmbH & Co. KG Birkichstraße 6, 74549 Wolpertshausen, Germany kijelentjük, hogy a lentiekben megjelölt gépipari termék, koncepciója és tervezése, az általunk forgalomba kerülő kivitelezésben, megfelel az EU illetékes biztonsági és higiéniai szabályzatok alapkövetelményeinek.

A gépen, a velünk való konzultáció nélkül végzett változások esetén, a jelen nyilatkozat érvényét veszti.

Gép jelzése: **BIG WHEELER 508 Gyártási számAA: 94147**

Dátum/a gyártó aláírása: **8.7.2008**

Az aláíró személy adatai:



Arnold úr, ügyvezető

Az illetékes EU előírások:

98/37/EU, 2000/14/EU_2005/88/EU

97/68/EU_2002/88/EU, 2004/108/EU

Type Approval no.:

eURL*97/68SA*2004/26*0095*00

Használt harmonizált normák:

EN 836:1997+A1:1997+A2:2001+A3:2004+AC:2006

EN 14982:1998

Certifikációs szerv:

TÜV Rheinland Product Safety GmbH, Am Grauen Stein,

D-51105 Köln

Referen. szám:

15023640 001

Jótállás

Jótállási igények a mellékelt jótállási levél szerint.

Általános biztonsági utasítások

Figyelmeztetések

FONTOS: A fűnyíró levághatja a kezén, vagy a lábán az ujjait, különféle tárgyakat hajlíthat el. A biztonsági előírásokat kötelese betartani, ellenkező esetben súlyos baleseteket idézhet elő.

 **FIGYELMEZTETÉS:** A balesetek megelőzése érdekében kapcsolja ki a gyertyák kábelét, mielőtt a gépet beállítja, szállítja, vagy karbantartási munkák előtt.

 **FIGYELMEZTETÉS:** A kipufogó gáz, esetleges összetevői

olyan vegyi anyagokat tartalmaznak, resp. szabadítanak fel, melyek karcinogén hatásúak, káros hatásúak a magzatra és terméketlenséget okozhatnak.

 **FIGYELMEZTETÉS:** A zajtompító és a gép más alkatrészei, üzem közben megforrósodhatnak, s a gép kikapcsolása után még forrók maradhatnak. Ne érintsék meg ezeket az alkatrészeket, hogy megelőzzék az égési sebek keletkezését.

I. ÁLTALÁNOS ÜZEMELTETÉSI ÉS BIZTONSÁGI UTASÍTÁSOK

- A használati utasítást a gép első használata előtt figyelmesen el kell olvasni, s megismerkedni a gép helyes használatával.
- A kezét és a lábát mindig tartsa a géptől biztonságos távolságban. A gép fűszórót berendezését tartsa tisztán! **Figyelmeztetés – ne érintse meg a forgó kést**
- A géppel kizárólagosan olyan személyek dolgozhatnak, akik megismerkedtek a gép üzemeltetési feltételeivel és a biztonsági utasításokkal.
- A kaszálandó területet munka előtt gondosan vizsgálja át, s távolítsa el minden tárgyat, amit a fűnyíró eldobhatna.
- Idegen személyeket, látogatókat, elsősorban gyerekeket és állatokat tartson távol a géptől.
- Munka közben viseljen megfelelő munkacipőt. A gépet tilos szandálban, vagy meztláb kezelni.
- A fűnyíróval, lehetőség szerint ne haladjon hátrafelé. Ha erre mégis szükség lenne, hátrafelé haladás közben nézzen lefelé és hátra felé.
- A fűnyírót tilos használni abban az esetben, ha a biztonsági berendezés, pl. a védőburok, vagy a fűgyűjtő kosár meg van rongálódva.
- Kizárólag a gyártó által engedélyezett alkatrészeket szabad használni.
- Tilos működő motorral kavicsos úton, vagy szilárd útburkolat nélküli úton haladni!
- Állítsa le a motort és kapcsolja ki a gyertyát.
 - A betömődött garat tisztítása előtt
 - A gépen végzendő ellenőrző és más fajta munkák, vagy tisztítás előtt
 - Ha a gép idegen testet kapott be: ellenőrizze, nincs-e a fűnyíró megrongálódva, s a startolás előtt végezze el a szükséges javításokat.
 - Az esetben, ha a fűnyíró startolás után nagy mértékben vibrál, azonnal ellenőrizze és igyekezzen eltávolítani a hibát.
- Mielőtt leemelne a fűgyűjtő kosarat, várjon, míg a kés teljesen leáll.
- Kizárólag nappali világosságban szabad a géppel dolgozni.
- Tilos a fűnyíróval dolgozni, ha alkohol, vagy kábító szerek hatása alatt áll.
- A fűnyíró gépet tilos nedves fűben használni. Ha nincs teste kiegyensúlyozott helyzetben, könnyen elcsúszhat. A markolót tartsa szilárdan, mozogjon lassacskán, tilos a géppel szaladni
- A motor bekapcsolása előtt oldja fel a kerék hajtó kapcsolót
- A megkárosodott kipufogó zajtompítót cserélje ki újra.
- Az esetben, ha a fűnyíró géppel dolgozik, viseljen olyan védő szemüveget, mely oldalról is eltakarja a szemét
- Távolítsa el minden akadályt, pl. köveket, gallyakat, stb.
- kísérelje figyelemmel a területet. A magas fűben mélyedések, jármű nyomok, különféle akadályok stb. lehetnek.
- Tilos a fűnyíró gépet árkok, lejtők közelében használni. A meredek lejtőn elvesztheti egyensúlyát
- Vegye tudomásul azt a tény, hogy a személyek és tárgyak balesetért és megkárosításáért a gép használója a felelős. Le gyen figyelmes, óvatos, s a gépet azonnal kapcsolja ki, mihelyt a kaszált területen gyerekek jelennek meg.
- Az esetben, ha hajtóművel ellátott géppel dolgozik, kizárólag a rétegenként vágja a fűvet, soha a dombon felfelé, vagy lefelé.
- Olyan személyeknek, akik nem tanulmányozták át a használati utasítást, tilos a géppel dolgozniuk. A kezelő életkora helyi előírásokkal lehet szabályozva.
- **FIGYELMEZTETÉS —a benzin nagy mértékben tűzveszélyes.**
 - Az üzemanyagot kizárólag e célnak megfelelő edényben szabad tárolni.
 - Az üzemanyagot kizárólag kint szabad a gépbe tölteni. Tilos a közelében dohányozni.
 - Az üzemanyagot a gép startolása előtt töltsa a tartályba. Tilos a motor üzemeltetése közben eltávolítani a

benzintartály kupakját, vagy üzemanyagot tölteni a gépbe, ha a motor forró.

- Az esetben, ha a beznin kiömlik, ne kapcsolja be a motort, hanem a gépet távolítsa el a kiömlött benzin közeléből, hogy megakadályozza a tűz keletkezését (a benzinpára következtében). A benzintartály kupakját és a benzint tartalmazó edényt gondosan csavarozza be.
- A gép használata előtt vizuálisan ellenőrizze a gép esetleges megrongálódását, vagy a kések, tartó csavarok kopását és a fűnyíró gép megfelelő összeszerelését. A megrongálódott és elkopott késeket és anyacsavarokat azonnal egész sorozatban cserélje ki, hogy megmaradjon a gép kiegyensúlyozott állapota.
- Tilos eltávolítani, vagy kicserélni a biztonsági berendezéseket. Rendszeresen ellenőrizze, milyen állapotban vannak.
- A fűnyíró gépet tartsa tisztán, fű, esetleges más szennyeződés nélkül. A kifolyt benzint, vagy olajat törölje le. A fűnyíró gépet, raktározás előtt hagyja kihűlni.
- Legyen nagyon figyelmes irány, vagy hajlás változtatásánál.
- Tilos a motor működése közben állítani be a kerékmagasságot.
- Munka közben a fűnyíró gép forgó részei megrongálódhatnak, vagy elkophatnak, vagy a fűnyíró gép különféle tárgyakat dobhat el. Ezért rendszeresen ellenőrizze a fűnyíró gépet, s az alkatrészeket szükség esetén cserélje ki a gyártó által ajánlott alkatrészekre.
- A kések nagyon élesek, tehát súlyos sebesüléseket okozhatnak. Az éleket javítás közben csomagolja be megfelelő anyagba, vagy viseljen vastag kesztyűt. Javítás közben legyen nagyon óvatos.
- Tilos a motor alapbeállítását megváltoztatni, s túlterhelni.
- Különösen óvatosnak kell lennie, ha a fűnyíró gép megfordítja, vagy ha saját maga felé irányítja.
- Az esetben, ha a fűnyíró gépet ledönti (pl. szállítás közben) a késeket mindig biztosítsa be.
- Startolásnál engedje meg a késeket és a motor kapcsolóit.
- A motort óvatosan, az előírás szerint startolja, közben ügyeljen arra, hogy a lábai a géptől biztonságos távolságban legyenek.
- Startolásnál tilos a fűnyíró gépet oldalra dönteni azon esetek kivételével, mikor ez elkerülhetetlen. Ez esetben a gépet csak a legszükségesebb mértékben döntse meg, s kizárólag az öntől távol eső részt emelje.
- A motort tilos startolni, ha a kezelő személy a szóró garat előtt áll.
- Tilos a fűnyíró gépet felemelni, vagy szállítani az esetben, ha a motor be van kapcsolva

SZERELÉS / ÜZEMELTETÉS ELŐTT

⚠ Szerelési és karbantartásu munkákat kizárólag az esetben szabad végezni, ha a motor ki van kapcsolva!

A gép összeszerelése, vagy első üzemeltetése előtt, kérem, tanulmányozza át a használati utasítást.

⚠ **FONTOS:** az új fűnyíró gépet benzin és olajmentes állapotban forgalmazzák.

CSOMAGOLJA KI A FŰNYÍRÓ GÉPET

A fűnyíró gépet emelje ki a karton dobozból és ellenőrizze, nem maradt-e valamilyen alkatrész a csomagolásban.

Kerekek felszerelése (5 a-f. ábra)

A fűnyíró kerekeit az 5 a-f. ábra szerint szerelje fel.

⚠ **Ügyeljen, a disztanciós tárcsák mindkét oldali helyes sorrendjére. (5d. ábra)**

⚠ **Ügyeljen arra, hogy a csillagcsavarok eléggé szorosan be legyenek húzva (önzáró csavarok).**

A gyűjtőzsák felszerelése (2. ábra) (3. ábra) (4. ábra)

1. A gyűjtőzsákot, az illetékes keretet és a műanyag betétet csomagolja ki (2. ábra)
2. A keretet helyezze a gyűjtőzsákba és vigyázzon arra, hogy a kereten lévő

kapcsoló a gyűjtőzsák belsejében legyen (3. ábra)

3. Ezután a gyűjtőzsákot erősítse a kerethez (4. ábra).

Szerelés - markoló

FONTOS: A markolót óvatosan szedje szét, nehogy becsipődjének és megrongálódjanak a kábelek.

1. A gép markolóját addig emelje, míg be nem ugrik a munkahelyzetbe.
2. Távolítsa el a védő csomagolást, emelje fel a markoló felső részét és szerelje össze az alsó résszel. A markoló mindkét oldalán szorítsa be a tartó csavarokat.
3. Távolítsa el a kezelő markolat felső részéről a védő burkolatot.



Működés

Indító kar (automatikus megállítás) (12) –startoláskor nyomja a kart a markoló felé. Az esetben, ha ki akarja kapcsolni a motort, a kart lazítsa meg.

Gázemelő (2) – startolásnál használják .

Hajtókar (13) az esetben használandó, ha azt akarja, hogy a fűnyíró gép előre mozogjon.

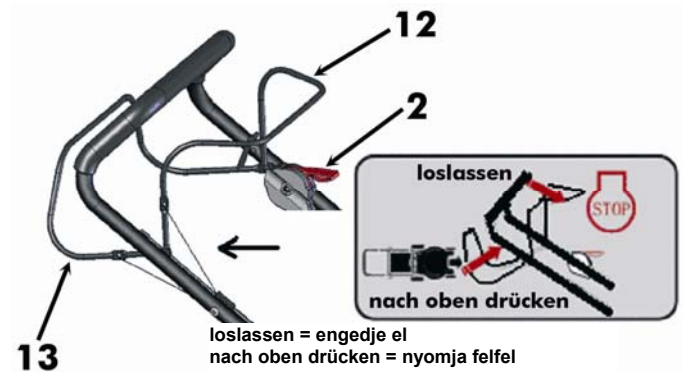

loslassen = engedje el
nach oben drücken = nyomja felfel

Használat

1. **Nyírás (fűgyűjtő kosár nélkül)**

A lekaszált fű sávokban marad.

2. **Nyírás és gyűjtés**

A fűvet a fűgyűjtő kosárba gyűjti (a nedves, vagy vizes fű csökkenti a kosár kapacitását). Az esetben, ha a kosarat a géphez akarja erősíteni, emelje fel a fedő lapot és akassza fel a gyűjtő kosarat.

3. **Mulcsolás**

Az esetben, ha a mulcsoló ék be van húzva (lásd. ábra és fejezet „Atállítás mulcsolásra”) a fűvet nem szórja ki, hanem megőrli, s a megőrölt fű a gyeplépcsínin marad, s a gyeplépcsínin táplálja.

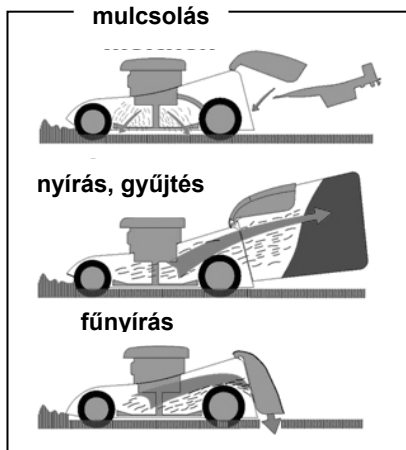

Átállítás mulcsolásra

1. A kellekeket **felszerelni és leszerelni** kizárólag az esetben szabad, ha a motor ki van kapcsolva.
2. Távolítsa el a gyűjtő kosarat, vezesse be a szóró csatornába a mulcsoló éket, s úgy állítsa be, hogy a mulcsoló ék (1) az alsó részen a két nyílás felé (2) irányuljon, majd biztosítsa be önbiztosító horoggal (3).
3. Bizonyosodjon be arról, hogy a mulcsoló ék szilárdan fel van szerelve.

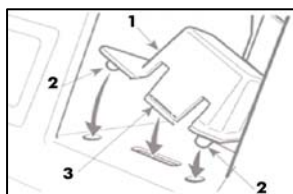

4. **Vigyázz!!!** Kizárólag a gyártó által ajánlott eredeti felszerelést szabad használni.

5. Az ék leszerelése

Középen nyomja le hüvelykujjával (3), majd lazítsa meg a mulcsoló éket és lefelé mutató irányban mozdítsa ki.

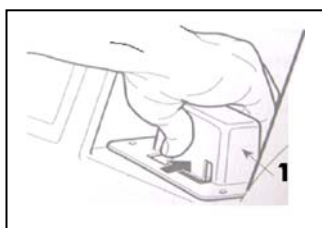

Vigyázz!!!

Ha a fű mulcsolása alatt bedugul a fűnyíró gép, csökkentse a sebességet, hogy a kés alaposabban szét darálhassa a fűvet és szétteríthesse a gyepon. A felhalmozódott fűvet tilos kézzel eltávolítani.

HAJTÓMŰ IRÁNYÍTÁS

Az önműködő járat az alábbiak szerint irányítható: Nyomja le az indítókart(12) (automatikus megállítás) a markoló felé és ezzel együtt nyomja le a hajtóműkar markolóját (13).

Az előre irányuló mozgást a hajtókar elengedésével lehet megállítani (13).

A FŰNYÍRÁS VÁGÁSI MAGASSÁGÁNAK A BEÁLLÍTÁS

A kerekek magasságát a kívánt fűnyírás magasságnak megfelelően kell beállítani. A kar segítségével (8) állítsa be a kívánt vágási magasságot. A legtöbb fűnyíró gépnél a közép magassági beállítás a legmegfelelőbb.

STARTOLÁS ELŐTT TÖLTÖN A GÉPBE OLAJT

Minden használat előtt ellenőrizni kell az olajsztintet. Szükség esetén töltsse fel az olajat (Motorolaj 500ml SAE30).

AZ OLAJBEÖNTŐ FEDELE – OLAJMÉRŐ LÉC



Az új fűnyíró gép olaj nélkül van forgalmazva.

FIGYELMEZTETÉS: Vigyázzon, hogy ne öntse túl a motort olajjal, különben a kipufogó tompító startolásnál füstölni fog.

1. Bizonyosodjon meg arról, hogy a fűnyíró gép egyenes felületen áll.
2. Távolítsa el az olajtartály kupakját.
3. Helyezze be az olajmérő lécet és erősítse oda.

FONTOS:

- Az olajsztintet minden használat előtt ellenőrizni kell. Szükség esetén az olajat töltsse fel a mérce szerint.
- 25 órás üzemeltetés után, vagy minden szezon kezdetén ki kell cserélni az olajat. Az esetben, ha poros, vagy szennyezett környezetben dolgozik, az olajat gyakrabban kell cserélni. Lásd „OLAJCSERE“ a Karbantartási fejezetben (SAE 30).

ÜZEMANYAG FELTÖLTÉS (ólommentes benzín)

- Az üzemanyagot a tartályba a befolyó nyíláson keresztül kell betölteni. Legyen óvatos, hogy a benzint ne öntse ki. Használjon közönséges, **tiszta, ólommentes benzint**. A benzint tilos olajjal összekeverni. Mindig csak annyi benzint vásároljon, hogy 30 nap alatt elfogyassza.

FIGYELMEZTETÉS: A kiöntött olajat, vagy benzint **törölje le. Nyílt láng közelében tilos benzint raktározni, önteni és használni.**

A BENZINTARTÁLY KUPAKJA



FIGYELMEZTETÉS: Alkohollal gazdagított üzemanyag (gasohol), vagy etanollal, metanollal kevert üzemanyag köti a légnedvességet, mely savak keletkezéséhez vezet. Az

esetben, ha a tiszta benzin hosszú ideig marad a motor benzintartályában, megrongálhatja a motor üzemanyag rendszerét. Az esetben, ha meg akarja akadályozni az ilyesféle problémák keletkezését, ha a motort, több, mint 30 napra le akarja állítani, ürítse ki a benzintartályt. Engedje kifolyni az üzemanyagot, kapcsolja be a motort és hagyja futni egészen addig, míg az üzemanyag rendszer és a karburátor nem lesz teljesen üres. Minden szezonban friss üzemanyagot töltsön a motorba. Lásd. raktározási útmutatások. Tilos a karburátorba tisztító szereket önteni azzal, hogy a motort, vagy a karburátort kitisztítsa. Ez a motor végleges tönkremeneteléhez vezethet.

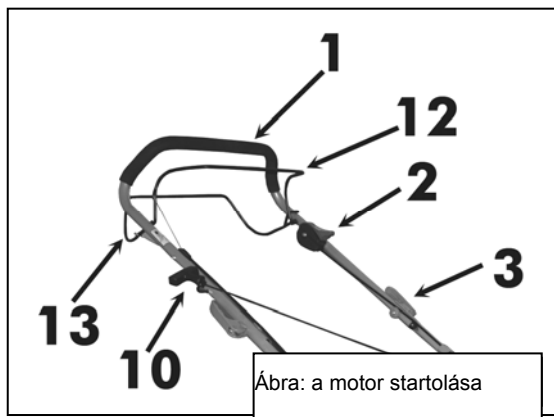

A MOTOR STARTOLÁSA

Startolás előtt győződjön meg arról, hogy a gyújtó gyertya a helyén van-e, s a motorban elegendő olaj és benzin van.

FIGYELMEZTETÉS: A motor startolásnál füstölhet, ennek az oka a motor belső felszínén kialakult olaj réteg, ami viszont normálisnak tekinthető.

1. **Az indítókart (az automatikus megállítást) (12)** tolja a **beállítható tolókar(1)** irányába és a **gázemelyűt (2)** tolja előre egészen a megállító berendezésig (a startoló helyzetbe).
2. **Az indítókart (az automatikus megállítást) (12)** tartsa behúzott állapotban és lassacskán húzza ki a **startoló zsinórt (10)**, egész addig, míg nem érez gyenge ellenállást, s ekkor erősen rántsa meg a zsinórt, ezt ismétlje addig, míg a motor bekapcsolódik.
3. A gázemelyűt (2) a start helyzetből kissé vissza kell engedni, addig, míg a motor működése egyenletes lesz. **FIGYELMEZTETÉS:** Hűvös időben, vagy ha a motor hosszabb ideig nem működött, az első lépéseket, valószínűleg, párszor majd ismételni kell.

UPOZORNĚNÍ: Při chladném počasí nebo po delším odstavení stroje může být nutné opakovat první kroky několikrát.

A MOTOR LEÁLLÍTÁSA

• Az esetben, ha a motort le akarja állítani, engedje meg az indítókart (automatikus megállítást) (12).

FIGYELMEZTETÉS! A motor leállítás után a kés még néhány percig forog. Az esetben, ha a gépet felügyelet nélkül akarja hagyni, kapcsolja szét a gyújtógyertyát és a dugaszt.

Fontos figyelmeztetés a fűnyíráshoz!!!

- Bizonyos körülmények között, pl. magas fű, szükség lehet a gépet nagyobb fűnyírási magasságra állítani, hogy ne igényeljen a fűnyíró lenyomása nagy erőfeszítést, a motor ne legyen túlterhelve és megakadályozza a fű gépbe való esetleges beakadását. Lehetséges, hogy szükség lesz a fűnyíró gép sebességét is lecsökkenteni, vagy/és a területet ismételtlen lekaszálni.

- Ha a fűnyírása nehezen megy, ajánlatos a fűnyíró gép sebességét és a fűnyírási szélességét csökkenteni.
- Az esetben, ha a gépet nem fogja rendszeresen tisztítani, a gyújtókosár szellőző nyílásai bedugulhatnak. A gyújtókosarat rendszeresen tisztítsa meg vízzel és használat előtt szárítsa meg.
- A startörnél a motor felső részét tartsa tisztán. Minél nagyobb a levegő áramlása, annál hosszabb a gép használhatósága. Kizárólag száraz időben nyírjon.
- A kés állandóan éles legyen.

KARBANTARTÁS

FONTOS – Rendszeres karbantartás elengedhetetlen a gép változatlanul hibátlan működésének és eredeti teljesítményének a bebiztosítására.

- 1) Minden csavart és anyacsavart tartson olyan szilárdított állapotban, hogy biztos legyen abban, hogy a gép működése megfelelő legyen. Rendszeres karbantartás elengedhetetlen a gép biztonságos és zavartalan működtetéséhez.
- 2) Az üzemanyaggal töltött gépet tilos zárt helyiségben hagyni, az üzemanyagból felszabaduló pára meggyulladhat.
- 3) Mielőtt a gépet zárt helyiségben hagyja, hagyja kihűlni engedje ki belőle az üzemanyagot.
- 4) Tartsa a motort, a kipufogó tompítót és az üzemanyag tartályt tisztán, fű, levél és zsiradék nélkül, hogy minimalizálja a tűzveszélyt. A lekaszált fűvet tilos a géppel egy helyen raktározni.
- 5) Tilos a gépet használni az esetben, ha az alkatrészek el vannak kopva, vagy meg vannak rongálódva. Balesetveszély fenyegethet. A hibás alkatrészeket tilos javítani, ki kell cserélni újakra. Kizárólag eredeti alkatrészeket és késeket szabad használni. Azok az alkatrészek, melyek minősége nem felel meg az előírtaknak, e gép megrongálódásához, vagy személyek sebesüléséhez vezethetnek.
- 6) Az üzemanyag tartályt kizárólag kint szabad kiüríteni, s csak a motor teljes kihűlése után.
- 7) A kések szerelésénél és beállításánál viseljen vastag védő kesztyűt.
- 8) A kések élesítése után tartsa meg a megfelelő forgásirányt és a kések egyensúlyi állapotát.
- 9) A fűgyűjtő kosár önzáró fedelét rendszeresen ellenőrizze, hogy ne legyen elkopva, vagyne legyen szennyezett.
- 10) Az esetben, ha a gépet szállítania, kézben tartani, vagy megdönteni szükséges, viseljen minden esetben biztonságos munkakesztyűt.

A gépet mindig ott fogja kézbe, ahol biztonságosan tudja tartani. Vegye figyelembe a gép súlyát és a súlyelosztást.

TISZTÍTÁS

A gépet minden használat előtt gondosan mossa meg vízzel, a belsejéből távolítsa el a fűvet és a sarat – így megakadályozza azt, hogy a gép belsejébe megszáradjon a szennyeződés, mely startolásnál problémákat okozhat.

A gép belső felületén a festés idővel lekophat. Hogy megakadályozza a gép rozsdásodását, a sértett helyeket antikorróziós réteggel lássa el.

Évente egyszer, vagy kétszer emelje le a kapcsoló szekrény fedelét és kefével, vagy sűrített levegővel tisztítsa meg a gépet a szíjtárcsa és a hajtószíjak mellett.

A szezon alatt, legalább egyszer, meg kell tisztítani a hajtó kerekek belsejét. Szerelje le mindkét kereket. A fogaskerekeket és a kerekek peremét kefével, vagy sűrített levegővel tisztítsa meg a fűtől és szennyeződéstől.

A KÉSEK LESZERELÉSE

Tisztítás/ /kezelés/ csere miatt

Vigyázz!!! Leszerelés előtt minden esetben először szét kell kapcsolni a gyújtó gyertyákat és a dugaszt.

A kések leszerelésekor meg kell lazítani a csavart.

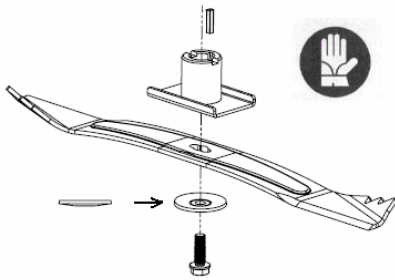

A kések felszerelésénél az ábra szerint járjon el. Erősítse meg a csavarokat. A csavaró nyomaték 40 Nm. A kések cseréjével egyúttal ki kell cserélni a csavarokat is.

OLAJCSERE

Az olaj kieresztő csavar a motor alatt van. A csavar meglazítása előtt helyezzen a kifolyó nyílás alá megfelelő edényt, majd a csavart csavarozza ki. Mihelyt az olaj kifolyt, új alátétes csavarral zárja le a kifolyót és a kicseppent olajat törölje le.

A tartályba töltsön friss olajat SAE30. Az olaj szintjét tiszta olajmérő léccel ellenőrizze. Az olaj szintje a léc min. és max. jelzése között kell, hogy legyen. Vigyázzon, nehogy túl töltsen a tartályt.

A motor indítsa el, s hagyja rövid ideig működni. Majd kapcsolja ki, újra ellenőrizze az olaj szintjét, szükség esetén töltsen fel olajat a tartályban.



Gyertya

Mihelyt a motor kihűlt, a mellékelt kulcs segítségével szerelje ki a gyertyát, tisztítsa meg drót kefével, állítsa be a távolságot hézagmérő segítségével 0.75 mm (0.030")-re. Majd a gyertyát helyezze vissza. Vigyázzon, ne húzza be túlságosan erősen. (alternatív: **(Bosch WR 7 DC); (NGK BPR 6 ES)**)

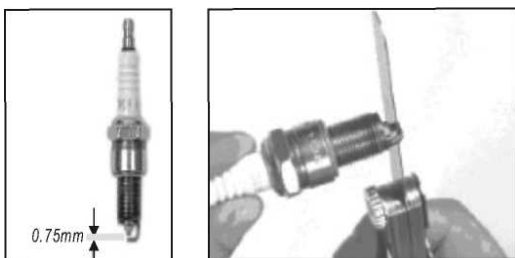

LÉGSZŰRŐ

Lazítsa meg a szűrő fedelét és szerelje ki a hab szűrőelemet. A fedelet újra szerelje vissza, hogy megakadályozza, hogy idegen tárgyak ne jussanak a szívó nyílásba.

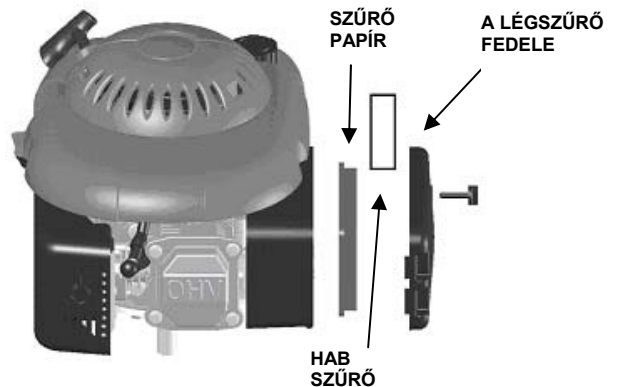

AZ ÜZEMANYAGTARTÁLY ÉS A KARBURÁTOR KIÜRÍTÉSE

A karburátor alá helyezzen olyan edényt, melyben szabad benzint tárolni. Használjon tölcserít, hogy nehogy kiöntse a benzint.

Szerelje le a kifolyó csavart, az üzemanyag szelep karját helyezze ON helyzetbe.

Az tartály kiürítése után újra helyezze vissza az alátétes kifolyó csavart és erősen csavarja be.

RAKTÁROZÁS

Raktározásnál a benzin nem maradhat 1 hónapnál tovább a benzintartályban. A fűnyíró gépet rendszeresen tisztítsa és száraz, zárt helyiségben tartsa.

TERMÉSZETVÉDELEM

A természetvédelem érdekében főleg az alábbiakra kell figyelmet fordítani:

- Használjon minden esetben ólommentes benzint
- Minden esetben használjon jelzéssel ellátott tölcserít és/vagy kannát, hogy tankolásnál ellenőrizhesse az üzemanyag szintjét, hogy ne ömöljön ki.
- Az üzemanyag tartályt tilos egész a karimáig megtölteni.
- Nem szabad a motorolajat túl önteni.
- Olajcsereénél bizonyosodjon meg arról, hogy a használt olaj az előírások szerint lesz megsemmisítve. Vigyázzon, nehogy kiömljön az olaj.
- Az olajszűrőket tilos a kommunális hulladékba dobni, az illetékes hulladékgyűjtőbe kell átadni.
- Az esetben, ha a kipufogó tompító hibás, cserélje ki. Javításhoz kizárólag eredeti alkatrészeket használjon.
- A karburátort kizárólag szakember állíthatja be.
- A szűrőt szabály szerint kell tisztítani.
- A fűnyíró gépet, ha már nem használható, ajánlatos átadni az elárusító helyre, hogy be legyen biztosítva a szakszerű, előírások szerinti likvidáció.

Rendszeresen ellenőrizze a fűnyíró gép műszaki állapotát és kopása mértékét.

KARBANTARTÁS

Eredeti alkatrészeket a gép forgalmazója és a szervíz szolgálat biztosít be. Ajánlatos minden évben autorizált műhelyben elvégeztetni a karbantartási munkákat és a gép biztonsági berendezésének az ellenőrzését. A karbantartás és az alkatrészek bebiztosítása érdekében forduljon forgalmazójához.

KARBANTARTÁSI TERV

RENDSZERES KARBANTARTÁSI IDŐKÖZÖK (4)		Minden használat előtt	Havonta, vagy	3 hónaponta, vagy	1x féléven te, vagy	Minden évben, vagy	Minden 2 évben, vagy	
Megfelelő karbantartás az adott hónapban, vagy az adott üzemeltetés befejeztével - a szerint, melyik eset áll be hamarabb			5 óra	25 óra	50 óra	100 óra	250 óra	
Motorolaj (SAE 30)	ellenőrizni	0						
	kicserélni		0		0(2)			
Légszűrő	ellenőrizni	0						
	kicserélni				0			
Gyújtógyertya	ellenőrizni kitisztítani					0		
	kicserélni						0	

ÜZEMZAVAROK MEGÁLLAPÍTÁSA (DIAGNOSZTIKA)

MOTOR NEM STARTOL	A LEHETSÉGES OK	AZ ÜZEMZAVAR ELTÁVOLÍTÁSA
1. Az üzemanyag ellenőrzése	Nem elegendő mennyiségű üzemanyag	Fel kell tölteni az üzemanyagot
	Nem megfelelő üzemanyag, benzin, a gép elraktározása a tartály kiürítése	Ki kell üríteni az üzemanyag tartályt és a karburátort. Friss benzint kell betölteni.
2. A gyertya ellenőrzése	Hibás, szennyezett, vagy nem jól beállított gyertya	A gyertyát ki kell cserélni (P-8).
	A gyertya nedves a benzintől (lefulladt motor).	A gyertyát ki kell szárítani és újra beszerelni.
3. A motort javíttassa meg a forgalmazónál, vagy tanulmányozza	Eldugult üzemanyag szűrő, rosszul beállított karburátor, event. gyújtás, beragadt szelepek, stb.	A hibás alkatrészeket cserélje ki, vagy (szükség szerint) javítsa meg.
4. Hibás előre mozgás	Túlságosan hosszú húzás	A húzás beállítását változtatni kell.
5. Nem gyűjti a fűvet	Bedugult csatorna, a fűgyűjtő kosár tele van, a fű túlságosan vizes	A kieresztő csatornát ki kell tisztítani, a gyűjtő kosarat ki kell üríteni, száraz időben kell fűvet vágni