

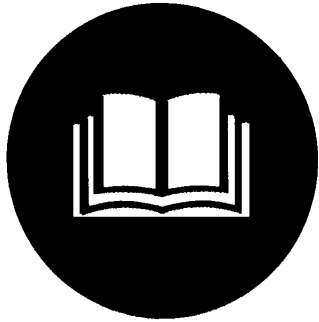

GV 2400 SL



Magyar



95140

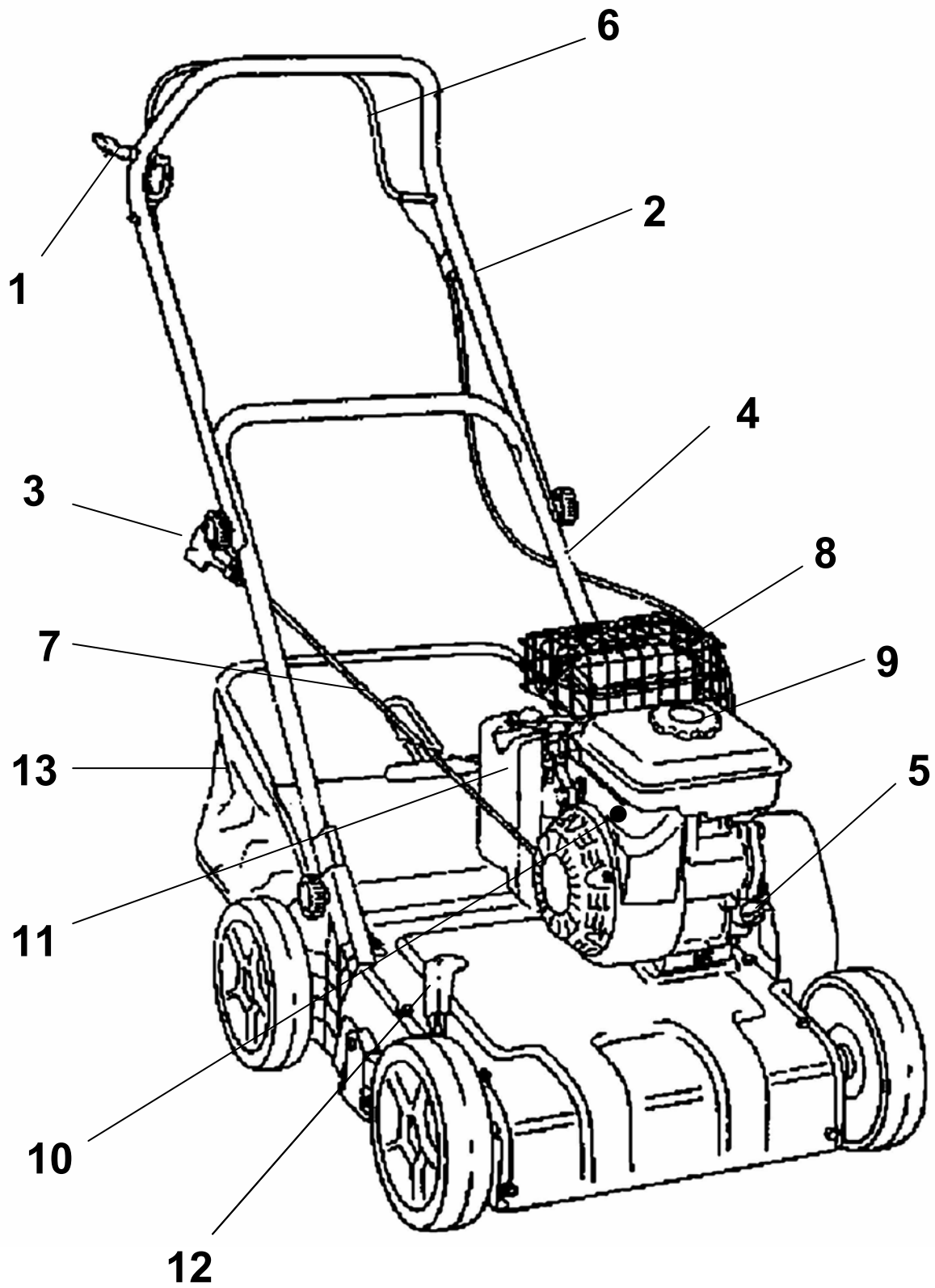

1

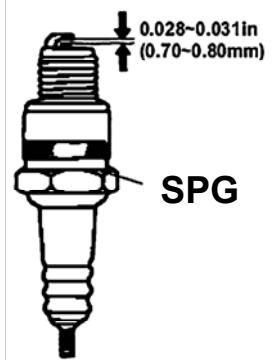
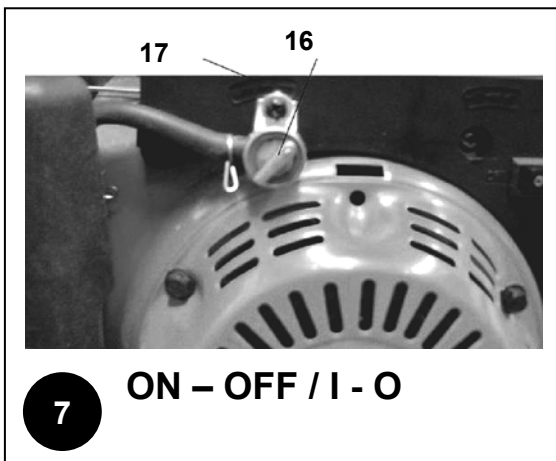
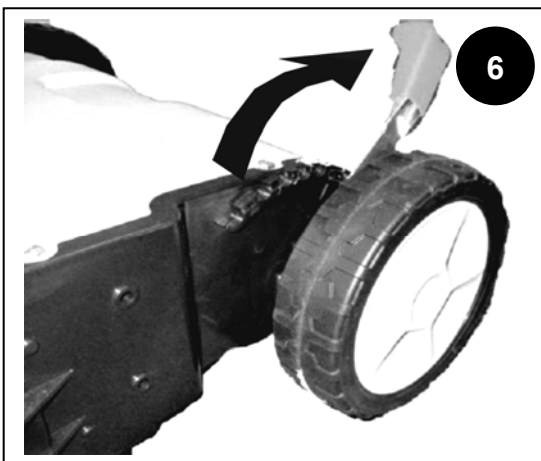
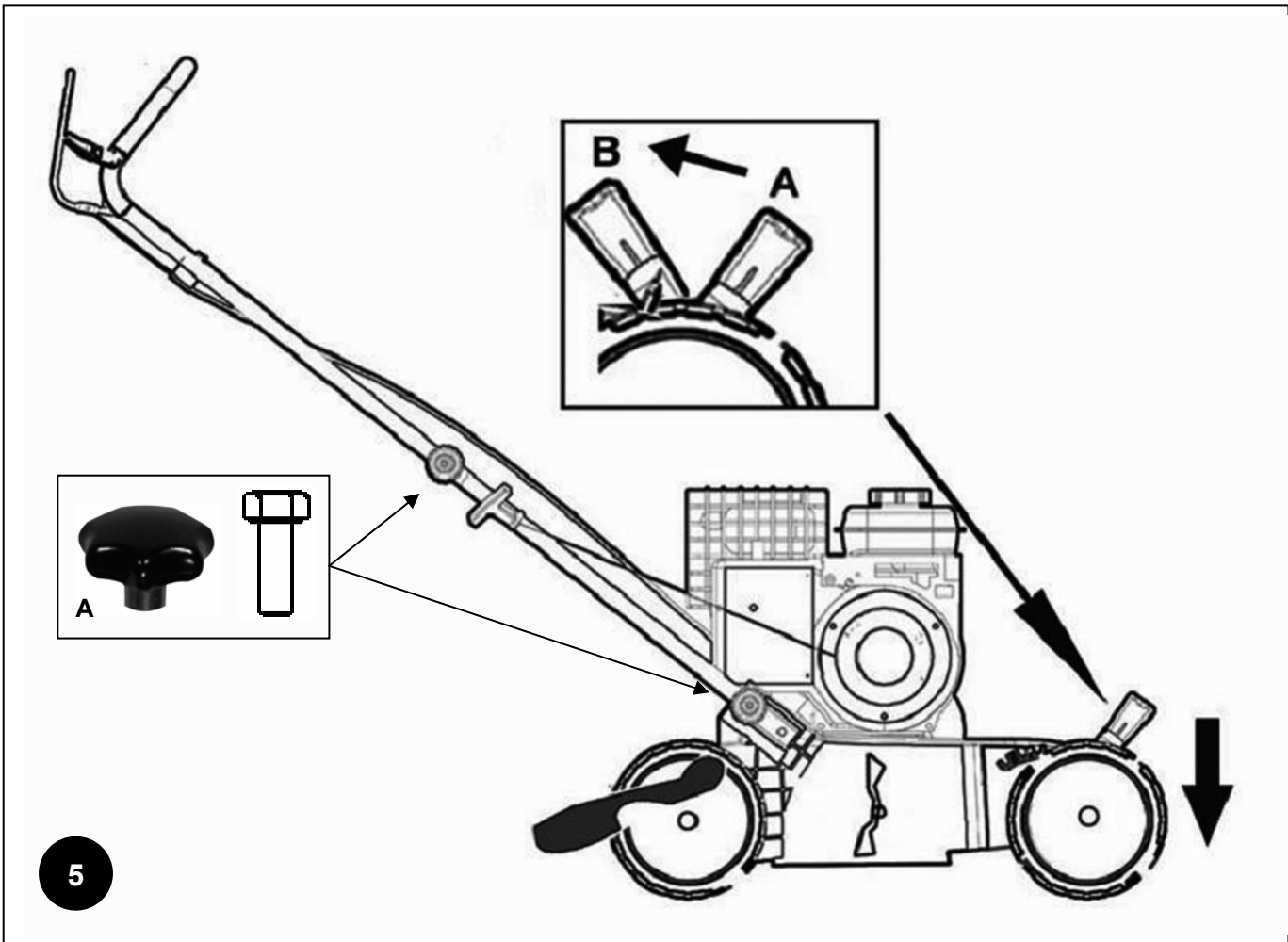
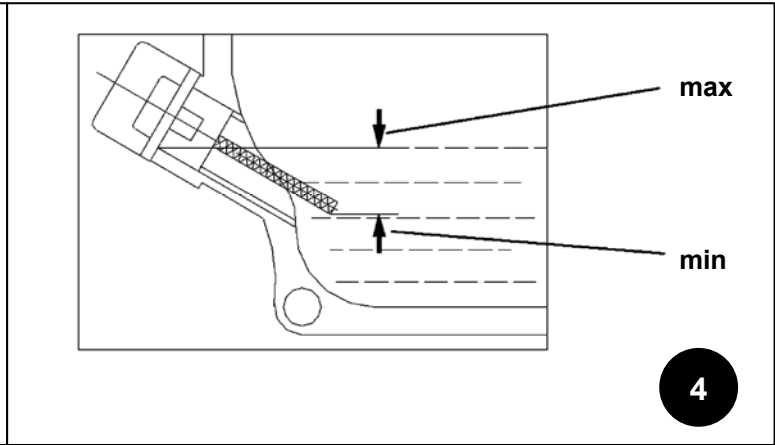
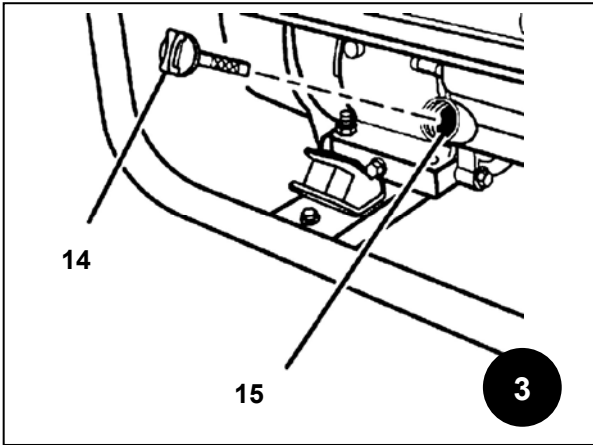

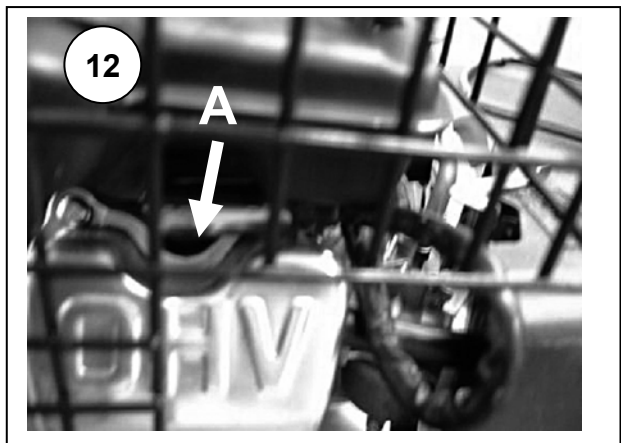
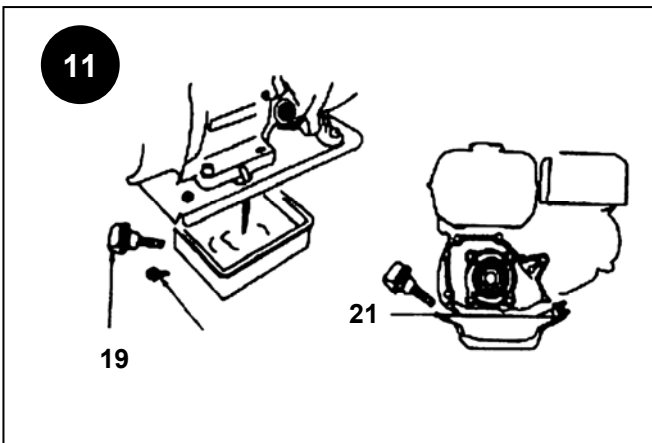
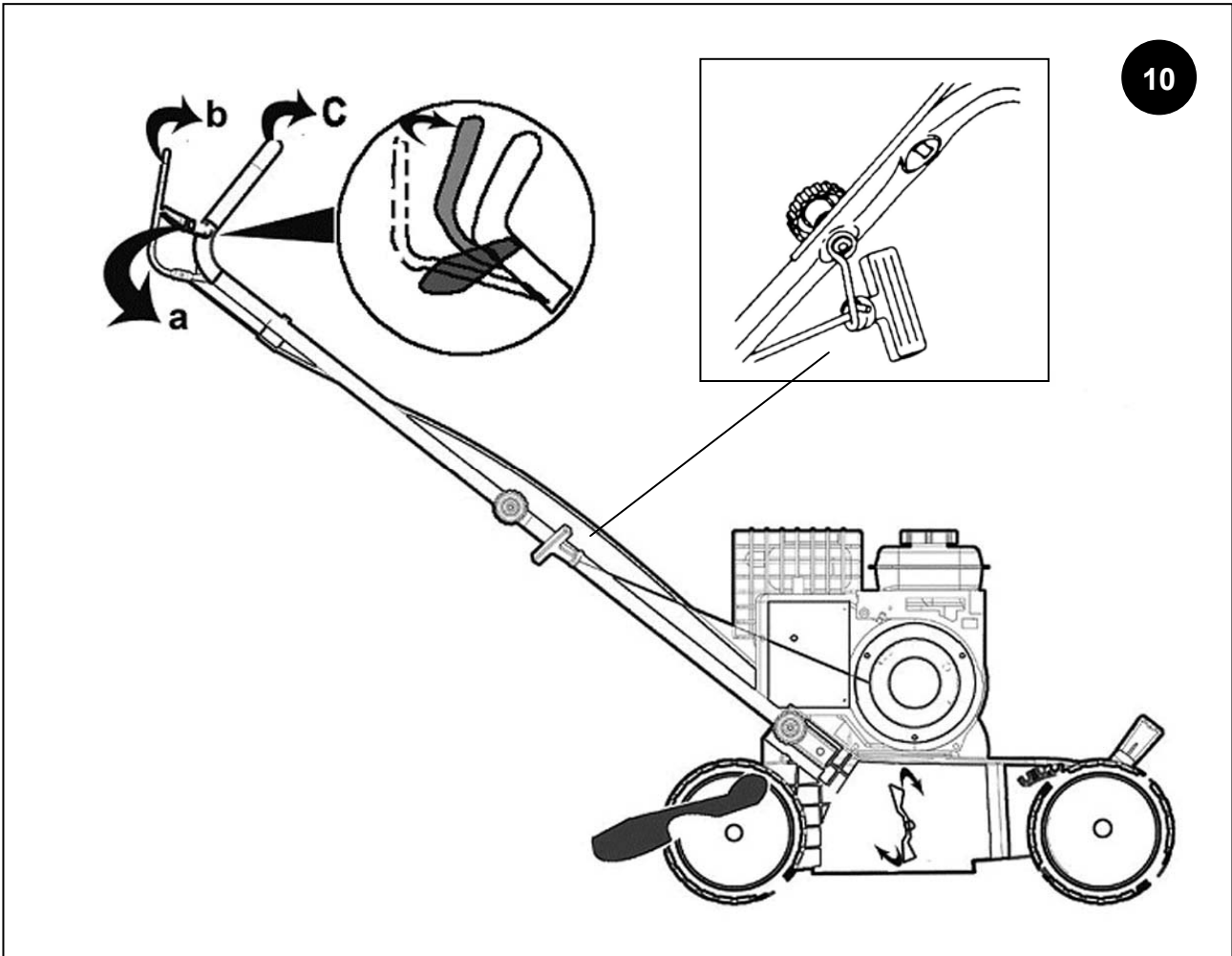
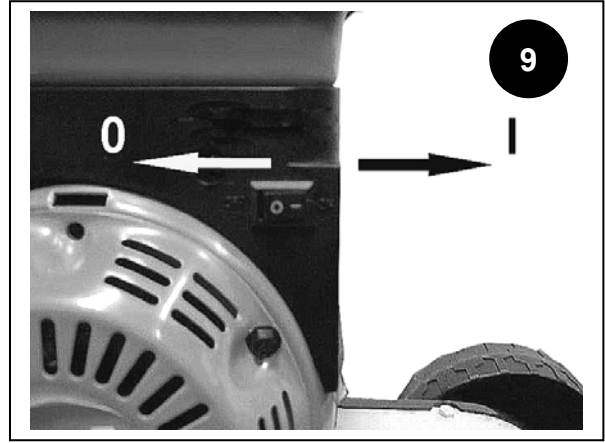
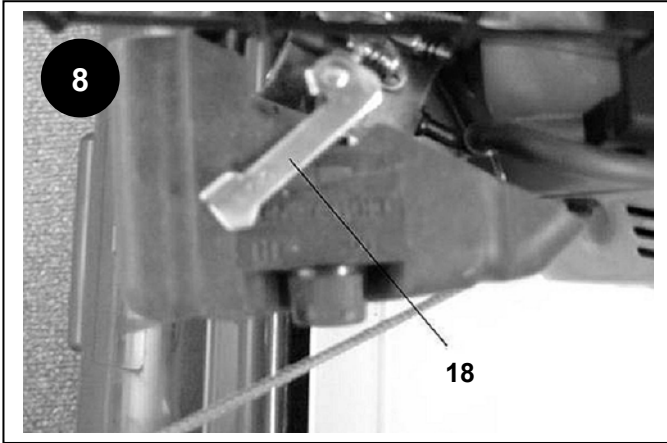

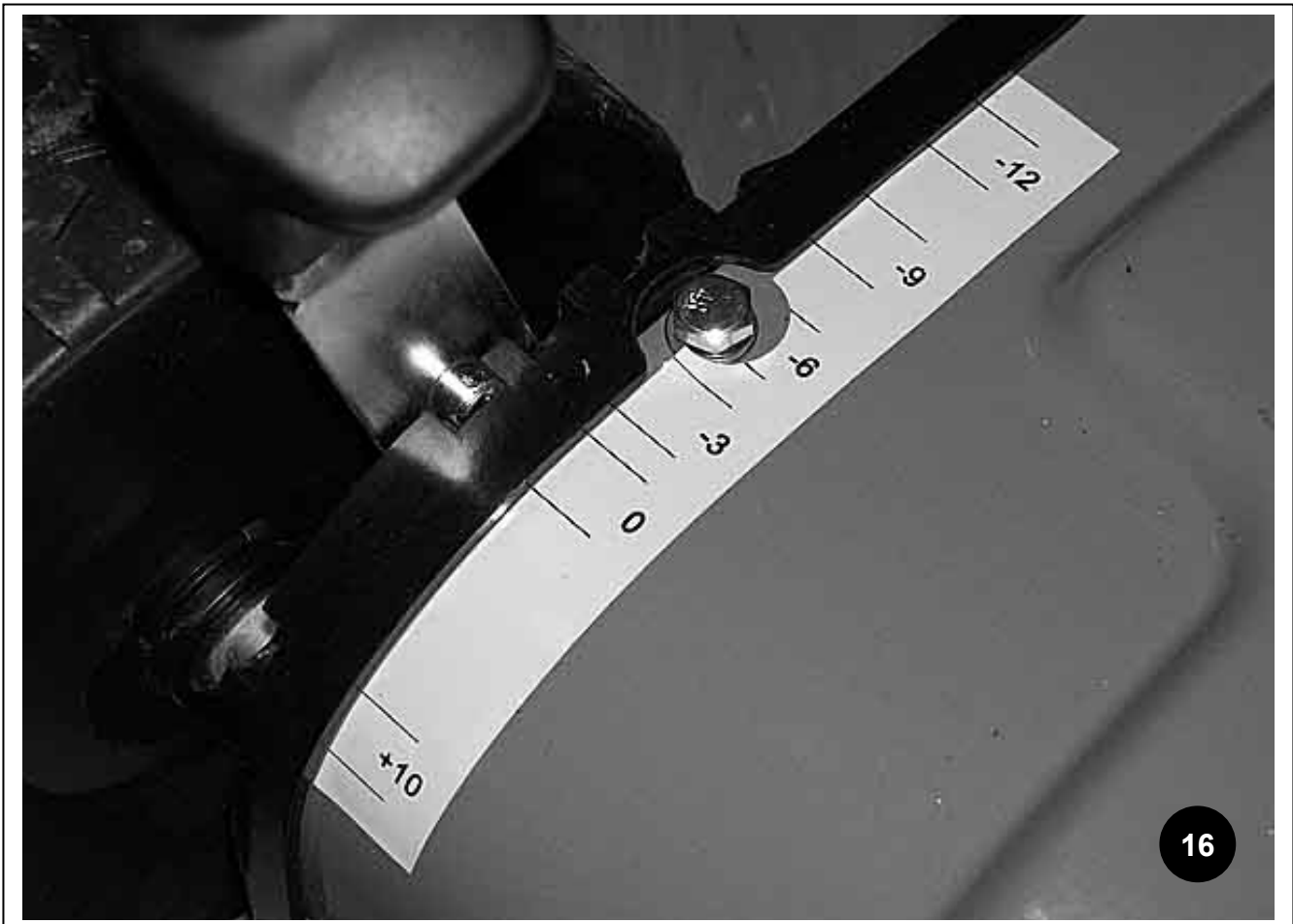
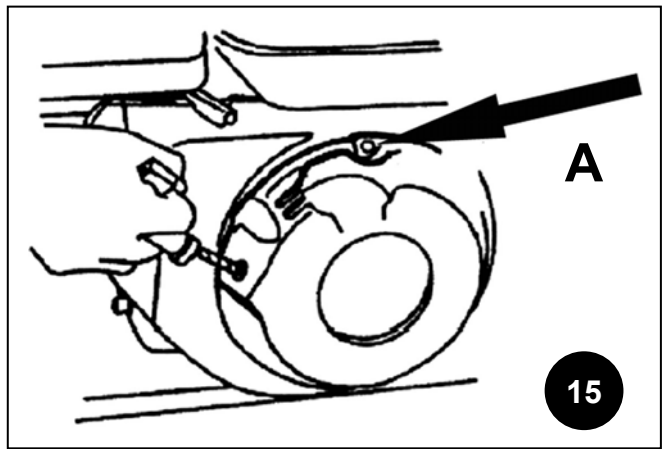
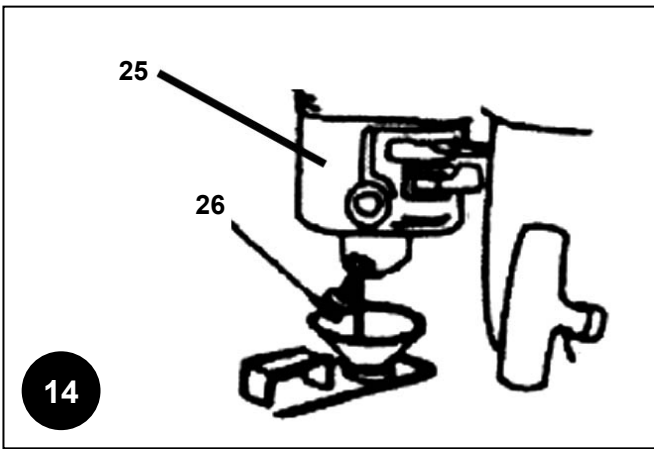



Mielőtt a gépet üzembe helyezi, kérem, olvassa el figyelmesen a használati utasítást.

A.V. 2

Utánnomást és részutánnomást is jóvá kell hagyatni.
Műszaki változások fenntartva.

	Reklamációt és pótalkatrészek megrendelését az illető szervizúrlap segítségével gyorsan, bürokráciát kizárva intézünk el az alábbi címen: http://www.guede.com/support Az úrlapot kikérheti:		
	Tel.: +49 (0) 79 04 / 700-360	Fax: +49 (0) 79 04 / 700-51999	E-Mail: support@ts.guede.com

Jelzések a gépen :

A gyártmány biztonsága, tilalmak:

A gyártmány megfelel az illető EU normák követelményeinek	Általános figyelmeztetés (más piktogramokkal együtt)

Tilalmak, figyelmeztetés:

Nem szabad nyílt láng közelében használni	Figyelmeztetés/vigyázz

Figyelmeztetés, utasítások:

Figyelmeztetés! Veszélyes magas feszültség	Figyelmeztetés az elvetett tárgyakra

Utasítások:

Viseljen fülvédőberendezést	Használat előtt olvassa el a használati utasítást

Környezetvédelem:

A hulladékot úgy semmisítse meg, hogy ne ártson a környezetnek.	A karton csomagolást át lehet adni megsemmisítésre hulladékgyűjtőbe
Hibás és/vagy tönkrement villany, vagy elektromosgépeket át kell adni az illetékes hulladékgyűjtő telepre.	Zöld pont –Duales System Deutschland AG

Csomagolás:

Védje nedvesség ellen	A csomagolást felállított helyzetben tartsa

Műszaki adatok:

Dugvilla	Súly

Gép

Benzinmotoros gyepszellőztető GV 2400 SL

Nagy teljesítményű benzinmotoros gyepszellőztető a hulladék réteg eltávolítására (növényi maradványok, moha, gyom).

Kellékek (szériás):

Nagy teljesítményű 4-ütemű motor, jó minőségű, 18 késsel ellátott késtengely, 5 központi magasság beállítási fokozattal, lehajtható vezető rúd. Kombinált acél/műanyag burkolat.

Szállítmány tartalma (1 – 14. ábra)

1. Biztonsági kapcsoló
2. Felső kar
3. Irányváltó indító
4. Alsó kar
5. Olajbeöntő nyílás
6. Kapcsoló emelőkar
7. Startoló zsinór
8. Zajtompító fedőrács
9. Tartály kupakja
10. Be/kikapcsoló
11. Komplet levégőszűrő
12. Magasságbeállító kar
13. Hulladékgyűjtő kosár
14. Olajmérő lécs
15. Olaj betöltő nyílás
16. Üzemanyag csap
17. Az üzemanyag csap Be/Ki jele
18. Szivatókar
19. Olajmérő
20. Olajkifolyó csavar
21. Olajsint jelző
22. A levégőszűrő szívónyílásának a fedele
23. A levégőszűrő betétje
24. A levégőszűrő fedele
25. Úszókamra
26. Kifolyó zárócsavar

EU azonossági nyilatkozat

Ezennel a Güde GmbH & Co. KG Güde GmbH & Co. KG Birkichstraße 6, 74549 Wolpertshausen, Germany

kijelentjük, hogy a lentiekben megjelölt gépipari termék, koncepciója és tervezése, az általunk forgalomba kerülő kivitelezésben, megfelel az EU illetékes biztonsági és higiéniai szabályzatok alapkövetelményeinek. A gépen, a velünk való konzultáció nélkül végzett változások esetén, a jelen nyilatkozat érvényét veszti.
A GBP jelzése: **GV 2400 SL** Megr. szám.: **95140**

Dátum/a gyártó aláírása: 2009.05.15.

Az aláíró személy adatai:

 **Arnold úr, ügyvezető**

Illetékes EU előírások:

EC Machinery Directive: 98/37/EC,

EC Directive of Electromagnetic Compatibility: 2004/108/EC

EC Directive of noise emission: 2000/14/EC

Használt harmonizált normák:

EN 13684:2004

EN ISO 14982:1998

Zajosság: L_{WA} 102 dB

Vibráció: 7,206 m/s²

Type approval: E11*97/68SA*2004/26*0473*00

Certifikációs szerv:

TÜV Süd Product Service GmbH – Ridlerstraße 65
80339 München – Germany

Jótállás

Jótállási igények a mellékelt jótállási kártya szerint

Általános biztonsági utasítások

Utasítások

1 A használati utasítást a gép első használata előtt figyelmesen el kell olvasni.

Ismerkedjen meg a gép beállításával és megfelelő használatával.

2. A gép közelébe nem szabad idegen személyt engedni. Látogatókat, nézőközönséget, főleg gyerekeket, betegeket, vagy legyengült személyeket tartson távol munkahelyétől.

Helybelileg meg lehet határozni a használó minimális korát.

3 Nem szabad idegen személyek, főleg gyerekek, vagy állatok közelében szellőztetni. A gépet használó személy felelős az idegen személyek biztonságáért és tulajdonáért.

Előkészítő intézkedések:

1. Munka közben viseljen személyi védőöltözetet, főleg erős cipőt és hosszú nadrágot. Nem szabad mezítláb, vagy könnyű szandálban dolgoznia.

2. Ellenőrizze a térséget, ahol a gyepszellőztetőt használja, távolítson el mindent a közeléből, amit elkaphat és eldobhat.

3. Figyelmeztetés:

A benzin erősen tűzveszélyes, tehát:

- raktározza kizárólag erre a célra ajánlott edényekben,

kizárólag kinti környezetben szabad tankolni, közben tilos a dohányzás

- először be kell tölteni a benzint, csak utána szabad beindítani a motort.

Nem szabad a benzintartályt kinyitni, vagy benzint tölteni bele, míg a gép működik, vagy forró.

- ott, ahol a benzin kifolyt a földre, nem szabad a motort startolni.

Ahelyett menjen tovább a géppel oda, ahol nincs a földön kifolyt benzin.

A motort tilos bekapcsolni addig, míg a benzinpára el nem illan.

- az esetben, ha a benzintartály megkárosodott, azonnal ki kell cserélni, ugyanígy az elzárókat is.

4. Cserélje ki a hibás zajtompítókat

5. Használat előtt köteles a gépet vizuálisan ellenőrizni, nincsenek -e megkárosodva, vagy elkopva a vágóberendezés, vagy a szorító elemek. Hogy a gép kiegyensúlyozott állapotban legyen, mindig ki kell cserélni az egész berendezési készletet.

Biztonsági utasítások első üzembehelyezéshez

1. A benzinmotort tilos zárt helyeken használni, ahol a veszélyes szénmonoxid koncentrált állapotban lehet.

2. Kizárólag nappali megvilágítás mellett szabad a gépet használni. Lehetőség szerint ne használja nedves fűre.

3. Igyekezzen betartani a lejtőkön teste stabilitását.

4. A gépet lépésekben vezesse.

5. A kerékkel ellátott gépekre vonatkozik: minden esetben haladjon a géppel a lejtőn keresztben, soha felfelé, vagy lefelé.

6. Legyen különösen óvatos, mikor a lejtőn irányt változtat.

7. A túlságosan meredek lejtőkön tilos a géppel dolgozni.

8. Legyen különösen óvatos, mikor a gépet maga felé fordítja, vagy húzza.

9. Az esetben, ha a gépet megdöntött helyzetben tartja, ha nem füves területen szállítja, s át kell vinni a művelendő területre, vagy a területről, a gép kését állítsa le.

10. A gépet tilos megrongálódott biztonsági berendezéssel használni, vagy felszerelt biztonsági berendezés nélkül, pl. ütközők és/vagy moha, vagy fűgyűjtő kosár

11. Tilos a motor szabályozó berendezését átállítani, s a motort lefelé fordítani.

12. A motort óvatosan, a gyártóutasítása szerint indítsa. Ügyeljen arra, hogy a lába és a gép között elegendő távolság legyen.

14. A motor startolásakor tilos a gépet megdöntött állapotban tartani, még akkor sem, ha a gyepszellőztető a munka alatt felemelt állapotban kell, hogy legyen. Ez esetben csak a legszükségesebb mértékig döntse le, s felemelni kizárólag a kezelőtől elfordított oldalával szabad.

16. Tilos kézzel, vagy lábbal megérinteni a gép forgó részeit. Tartsa magát távol a szóró nyílástól

17. A gépet tilos működő motorral felemelni, vagy vinni.

18. . Az alábbi helyzetekben kapcsolja ki a motort és húzza ki a kulcsot a gyűjtő kapcsolóból:

- a szóró csatorna eldugult részeinek a kitisztításakor és a blok feloldásakor

- ellenőrzés, tisztítás, vagy a gépen végzendő más munka előtt

- ha idegen tárgyba ütközött bele

A gép ismételt bekapcsolása előtt ellenőrizze, nincs-e megrongálódva, szükség esetén javítsa ki a hibás alkatrészeket. Az esetben, ha a gép erősen vibrálni kezd, azonnal ellenőrizze.

A motort ki kell kapcsolni:

- ha eltávolodik a géptől,
- tankolás előtt.

20. A motor kikapcsolásakor a szivató emelőkarját (7. ábra) helyezze OFF vagy 0 helyzetbe és a kapcsoló segítségével kapcsolja ki a gépet. (8. ábra): OFF, vagy 0 helyzet. A benzincsapot (6. ábra) be kell zárni OFF, vagy 0 helyzetbe.

Karbantartás és raktározás

1. Ügyeljen arra, hogy a gép biztonságos állapotban legyen, tehát a csavarokat és a csapokat szorosan húzza be.

2. A gépet tilos úgy raktározni, hogy a tartályban benzin maradjon, ugyanis a benzinpára nyílt láng, vagy szikrák jelenlétében felrobbanhat.

3. A gép zárt helyiségbe való raktározása előtt hagyja a motort teljesen kihűlni.

4. A tűzbiztonság érdekében távolítsa el a motor, kipufogó cső és a benzintartály közeléből az esetleges hulladékot, fűvet, leveleket, kifolyt olajat.

5. Rendszeresen ellenőrizze a hulladékgyűjtő kosarat, nehogy kopott, vagy másképp használhatatlan legyen.

6. Biztonsági okokból cserélje ki az elkopott és megrongálódott alkatrészeket.

7. A benzintartályból a benzint kizárólag kinti környezetben szabad kiengedni. Legyen figyelemmel a környezetre! Lazítsa meg a karburátor (25) kifolyó csavarját (26), engedje kifolyni a benzint, majd a csavart újra szorítsa be (használjon megfelelő edényt!)

A gép rendeltetés szerinti használata

A gép megfelel az érvényes EU követelményeknek.

Használat

Mire használható a gyepszellőztető?

A gyepszellőztető a gyepek mélytisztítására alkalmas. A vertikális vágás megtisztítja a gyepet az elhalt fűtől, a mohától és közvetlenül a felület alatt gyökerező gyomnövényektől. A fű finom hajszálgökeire újra bejuthat a víz, a levegő és a tápanyagok.

Miért kell a gyepet szellőztetni?

Az év folyamán változó időjárás következtében a száraz és az elenyészett fű és a moha lerakódik a gyepen, ami a fű elpusztulásához vezet. A fű gyökerei nem képesek abszorbeálni elegendő tápanyagot, vizet és levegőt. A gyepek sorvad. A vertikális vágás felnyitja a talajt, eltávolítja a hulladékanyagot és így bebiztosítja a fű tápanyagokkal való ellátását.

Hogy kell dolgozni a gyepszellőztető géppel?

Az erősen elsovadt füves terepeket felváltva, egyszer hosszában, máskor keresztben kell a géppel keresztül járni. Ezt évente kétszer kell elvégezni. Legmegfelelőbb időszak a tavasz, mikor a talaj már nem fagyott, s ősszel szeptember végéig. Később már nem ajánlatos a talaj felvágása, hogy a gyepek ellenálló képessége az esetleges erős fagyok alatt ne legyen lecsökkentve. Az eltávolított anyagot nem szabad a füves terepen hagyni. A munka után vigyázni kell arra, hogy a talaj felszíne legalább 4-5 napig ne száradjon ki. Intenzív locsolásra van szükség, hogy az erős napsütés ne égesse ki a gyepet. A benzinmotoros gyepszellőztető alkalmas a ház melletti kis kertekben, és nagyobb kertekben is. A kerti gyepszellőztetők közé azok a gépek tartoznak, melyek évi használata nem haladja felül az 50 órát, s melyeket főleg a fű és begyepesedett területek gondozására használnak, viszont nem alkalmas közterületek, parkok, sportpályák gondozására, vagy erdészetben, földműveléshez. A gyártó által átadott használati utasítás betartása a gép megfelelő használatának a feltétele. A használati utasítás az üzemeltetési, karbantartási és javítási feltételeket is tartalmazza.

Vigyázz!

A gépet, saját biztonsága érdekében tilos az alábbi munkákhoz használni: bokrok, cserjék, kerítések nyírása, tetőkön, vagy teraszokon lévő virágtartókban növekvő ágak, vagy fű, kerítésről, fákról levágott gallyak őrlésére. Tilos a talaj kiegyenlítésére használni, pl. a talajon lévő vakondtúrás kiegyenlítésére. Biztonsági szempontból a gépet tilos hajtó agregátként használni, más gépek, szerszámok hajtására.

Elégedetlen helyi megvilágítás

Elégedetlen megvilágítás magas balesetveszéllyel jár.

Munkájához megfelelő megvilágítást biztosítson be.

Megsemmisítés

A megsemmisítési utasítások a gépen, resp. a csomagoláson elhelyezett piktogramokból olvashatók le. Az egyes jelzések magyarázata a „Jelzések a gépen” fejezetben található.

Követelmények a gép kezelőjére

A gép kezelője használat előtt figyelmesen olvassa el a használati utasítást.

1.1.1 Szakképesítés

A gép használatához, szakemberrel való felvilágosításon kívül nem szükséges speciális szakképesítés.

Minimális korhatár

A géppel kizárólag 16 éven felüli személyek dolgozhatnak.

Kivételt képez a fiatalok foglalkoztatása szakképzés alatt az oktató felügyelete mellett szakképzettség elsajátítása érdekében.

Szerelés és első üzembehelyezés

A gépet bontsa ki a csomagolásból, először az alsó, majd a felső tartóoszlopot szerelje fel a vele adott csavarok és anyacsavarok (5A ábra) segítségével. Szerelje fel a hulladékgyűjtő kosarat (13), ha a fedél felemelt állapotban van – továbbá tartsa be az 1. és 5. ábrán lévőket.

Kezelés

Az olaj állapotának az ellenőrzése

A motorolaj minősége nagyon fontos a hajtómű megfelelő teljesítményéhez és használhatóságához. Kizárólag jó minőségű olajat használjon, nem megfelelő olaj tönkre teszi a gépet, s a jótállás azonnali megszűnéséhez vezet (részben szintetikus SAE 10 W 40 kenőanyag ajánlatos).

Műszaki okokból lehetséges, hogy a gépben vagy kevés az olaj, vagy egyáltalán nincs (betét a gyári próbához). **Az olaj állapotát minden üzembehelyezés előtt ellenőrizni kell!** A gépet helyezze egyenes alaplattal vízszintes helyzetbe. Az olaj betöltésénél és kiengedésénél mindig ügyeljen arra, hogy a környezetet ne károsítsa meg. Az olaj töltéséhez és felfogásához használjon megfelelő edényt. Mindenképpen akadályozza meg, hogy az olaj, vagy üzemanyag felülegelet nélkül kifolyjon!

1. Csavarozza le és emelje ki az olajmérőt (14).
2. Az olajat tölts fel a „max“ jelig (4. ábra), s ellenőrizze az olajsintet (megfelelő szint esetén az olaj az olajtöltő torok utolsó menetéig ér fel.). Vigyázzon, hogy a gép vízszintes helyzetben legyen, nehogy kiömljön az olaj!
3. Az olajmérőt csavarozza vissza.
4. Ha az olajat ki akarja engedni (olajcsere, karbantartás, stb.), vegye ki az olajmérőt (14), csavarozza ki a kifolyó csavarját (11. A ábra).
5. **Ügyeljen arra, hogy az olajmérő, az olajtöltő nyílás és a zárócsavar mindig tiszta legyen!**
6. Emelje le a tartály zárócsavarját (9) s az üzemanyagot (min. 90 oktános ólommentes benzin) maximálisan az üzemanyag szűrő középső karimájáig öntse. Ügyeljen arra, hogy a bőrért a benzin ne szennyezze be! Mindig tiszta üzemanyagot használjon! A tartály zárócsavarját, kupakját, minden tankolás, esetleg ellenőrzés után gondosan csavarozza vissza.
7. A gépet vigye az illetékes területre, ahol kezelni fogja.
8. Ellenőrizzen minden alkatrészt, be van-e szorítva, s nincs – e megrongálódva.
9. Ellenőrizze a légszűrőt(11), hogy tiszta legyen (ha új a gép, nem szükséges). A 13. ábra bemutatja a légszűrő részeit a motortól számított sorrendben a légszűrő zárócsavarjának nyitott állapotában. A légszűrő komponensei mindig tiszták legyenek – tisztítószerek: tisztító benzin (tartsa be a gyártó általi biztonsági utasításokat!)
10. A magassági szintet beállító kart helyezze start helyzetbe (5. ábra A helyzet) és nyissa ki az

üzemanyag csapját (16). Ellenőrizze, be van-e csavarva a gyertya csatlakozó dugasza (12. ábra – A áll.)

11. A szivató karját (18) tegye RUN helyzetbe.
12. Be/kikapcsolót (10) helyezze I helyzetbe (9. ábra) megfelelő távolságban a géptől erősen rántsa meg a startoló zsinórt, s hagyja, hogy lassacskán visszahúzódjon. A motornak 5 berántás után be kellene indulnia.
13. A magasságot beállító kar segítségével (12) állítsa be a kívánt munkamélységet.
14. A biztonsági kapcsolót (1) nyomja lefelé, ezzel együtt nyomja előre a csatlakozókart (6), s így mozgásba indul a késtengely.

VIGYÁZZ! Először ki kell próbálni, melyik a megfelelő legkisebb munkamélységet!

A helyzet: (+10) start helyzet (a kések szabadon futnak)

B helyzet: (-12) bevágás event. a fészülés (a legnagyobb munkamélység)

Választható mélységek:

- +10 mm munkamélység
- 0 mm munkamélység
- 3 mm munkamélység
- 6 mm munkamélység
- 9 mm munkamélység
- 12 mm munkamélység

(tájékoztató adatok, a talaj tulajdonságától függ!)

Munka közben ügyeljen arra, hogy a hűtő- és az égési levegőt a gép akadály nélkül beszívhasssa (a szívócsövet a levelek eldugíthatják) Arra is ügyeljen, hogy a kipufogó akadály nélkül dolgozhasson.

A munka befejezése, vagy munkaszünet

- Az utolsó gyepápolás után hagyja gépet még kb. 1-2 percig megterhelés nélkül futni.

A motor kissé kihül.

A motor kikapcsolása

9. ábra: A Stop kapcsolót tegye „O“ helyzetbe

7. ábra: zárja be az üzemanyag csapját („O“ vagy „Off“ helyzet). 14. ábra: A startoló fogantyúját lassacskán húzza ki, addig, míg ellenállást nem érez – meg lehet ismerni a nyíl alapján, mely megjelenik a kémlyukban (14. ábra A megj.) A szelepek így bezárulnak. Ez a lépés azért fontos, hogy az égető kamrába ne kerüljön nedves levegő.

Gépszemlék és karbantartás

Az esetleges javítást kizárólag iskolázott autorizált szakemberek végezhetik.

A gépen végzendő minden munka, esetleg beállítás előtt húzza ki az érintkezőt a gyújtó gyertyából.

Gépszemlére és karbantartásra vonatkozó biztonsági utasítások

- Vigyázzon, nehogy kifolyjon a benzin, vagy az olaj!

A gypszellőztető tengelyén való munka közben feltétlenül viseljen védő kesztyűt!

Minden használat előtt tisztítsa ki a gypszellőztetőt, főleg a gép tengelyét!

Kezelés, karbantartás, javítás, raktározás

Általános tudnivalók.

Tartsa be a biztonsági utasításokat!

A gypszellőztető gép hiba nélküli működéséhez elengedhetetlen a rendszeres karbantartás

Mindenekelőtt a gép tengelyét kell gondosan karbantartani, hogy megelőzze a baleseteket és a károkat!

A karbantartás megkezdése előtt:

- húzza ki a gyújtógyertya dugaszát!
- a gépet helyezze stabil helyzetbe
- várjon, míg a motor kihül

A gypszellőztető tengelye

Hogy hozzáférhessen a gép tengelyéhez:

- a gépet emelje fel a vezető karnál fogva és döntse át az első kereken keresztül,
- ebben a helyzetben biztosítsa be a gépet elmozdulás ellen,
- minden használat után rendszeresen ellenőrizze a kést és a késtengelyt, nehogy el legyenek kopva, vagy meg legyenek rongálódva.

Tisztítás

Minden tisztítás után (vízszugárral, vagy magas nyomású tisztító berendezéssel) kenjen be minden tisztított helyet, a motort hagyja még 1-2 percig futni, hogy a maradék vizet kinyomhassa.

A motort tiszta ruhával tisztítsa meg. Ne tisztítsa vízszugárral, nehogy a víz a begyújtó berendezésbe, vagy az üzemanyagba, esetleg az olajba, vagy olajtartályba kerüljön, ugyanis ez komoly problémákat, üzemzavarokat okozhat.

Raktározás

Ha a gépet hosszabb ideig nem használja, az alábbiak szerint járjon el:

Gondos tisztítás és a megkopott, esetleg levert lak kijavítása. A kenési részeket kenje be, a gypszellőztetőt hagyja 1-2 percig futni.

A gypszellőztető tengelyét és az alvázat kenje be antikorróziós olajjal.

A gypszellőztető félreállítása és raktározása

A gypszellőztetőt nem szabad szállítani, leállítani, vagy raktározni előre, hátra, vagy oldalra döntött helyzetben. Tilos nedves helyen tárolni, olyan helyeken, ahol műtrágyát tárolnak, istállókban, vagy ezzel szomszédos helyeken.

A döntés eredményeként a motorolaj az égető kamarába kerülhet, ami az olaj karbonizálódásához vezet, s ez nehézségeket okozhat a motor startolásánál.

Erős korrózió veszély fenyegethet.

Műszaki adatok:

Motorkonstrukció:	4ütemű OHV
Max. teljesítmény	1,7 kW
Lökettérfogat:	80,7 cm ³
Üzemanyag szükséglet:	0,8 l/óra
Munkaterjedelem:	cca 380 mm
A motor max. fordulatszáma	3600 perc ⁻¹
Munkahenger fordulatszáma:	2900 perc ⁻¹
Tartály köbtartalma:	1,6 l
Méretek h x sz x m (mm):	675 x 580 x 545 mm
Zajosság:	L _{WA} 102 dB
Gyújtó kosár köbtartalma:	40 l
Súly cca:	25 kg
Megrend. szám:	95140

Üzemzavarok és eltávolításuk

Gépe esetleges üzemzavarait, ha nagyobb problémáról van szó, kizárólag autorizált javítóüzemben javíttassa meg. **Nem szakszerű beavatkozások károkat okozhatnak. Az esetben, ha a hibákat nem lehet a leírt lépésekkel eltávolítani, autorizált szakműhelyhez kell fordulnia.**

Üzemzavar	Okok	Megoldás
Motor nem startol	Stop kapcsoló nincs „I” (zap) helyzetben Az üzemanyag csapja be van zárva A szivatókar nyitva van Nincs bedugva a gyertya kulcsa Szennyezett, vagy hibás gyertya Az elektródok és a gyertya nem megfelelő távolsága Üres üzemanyagtartály Régi üzemanyag	Stop kapcsolót tegye „I” helyzetbe Nyissa ki az üzemanyag csapot Zárja be a szivatókart Dugja be a gyújtáskapcsolóba a kulcsot Tisztítsa meg, vagy cserélje ki a gyertyát Állítsa be az elektródok távolságát 0,6 – 0,7 mm-re Töltse fel az üzemanyagot A régi üzemanyagot cserélje ki
Motor bekapcsolás után újból leáll	Szennyezett levegőszűrő Az elektródok és a gyertya távolsága túlságosan nagy Szennyezett, vagy hibás gyertya	Tisztítsa ki a levegőszűrőt Állítsa be az elektródok távolságát 0,7 – 0,8 mm-re (SPG ábr.) Tisztítsa meg, vagy cserélje ki a gyertyát
Motor kihagy	A gyertya kulcsa, vagy a kábel meg van lazulva. Szennyezett üzemanyag szűrő A a tartály fedelén lévő levegőztető nyílás be van tömődve. Szennyezett levegőszűrő Régi üzemanyag	Dugja be a gyertya kulcsát, s a begyújtó kábelt rögzítse Az üzemanyag szűrőt tisztítsa ki Cserélje ki a tartály kupakját Tisztítsa ki a levegőszűrőt Cserélje ki az üzemanyagot
Motor kihagy nagy fordulatszám esetén	Az elektródok és a gyertya távolsága túlságosan kicsi.	Állítsa be az elektródok távolságát 0,7 – 0,8 mm (SPG ábra)
Motor túlságosan kis teljesítménye	Szennyezett levegőszűrő A gép tengelyét idegen anyag fékezi.	Tisztítsa ki a levegőszűrőt A gép tengelyéről távolítsa el az idegen anyagokat.
Motor túlságosan felhevül	A hűtőrendszer teljesítménye lecsökkent Kevés motorolaj Szennyezett levegőszűrő	Tisztítsa meg a szellőztető rácsot és a szellőztető bordázatát. Töltse fel az olajat Tisztítsa ki a levegőszűrőt
A gypszellőztető tengelye nem forog	A gép tengelyét idegen tárgy leblokkolta	A gép tengelyétől távolítsa el az idegen tárgyakat és ellenőrizze, nincs-e megrongálódva
A gypszellőztető tengelyhajtása nem működik	Meglazult, vagy elkopott ékszíj Elkopott centrifugális csatlakozó	Cserélje ki az ékszíjat Forduljon autorizált műhelyhez
A gypszellőztető túlságosan kis munkamélysége	Kis munkamélységre van beállítva A kések elkoptak	Állítsa be a megfelelő munkamélységet Cserélje ki a késeket